

RUPES®

Via Marconi, 3A - 20080 VERMEZZO (Mi) - Italy
Tel. 02/946941 - Fax 02/94941040
e-mail: info_rupes@rupes.it - web: www.rupes.com



CK31-CK31F-CK31FC

Lava interni auto
ad iniezione-estrazione

Injection-extraction
car interior washer

Appareil pour laver l'intérieurs
des voitures à
injection-extraction

Auto-Innenreinigung
durch Einspritzen
und Absaugen

Lava interiores
de coche de
inyección-
aspiración

Sproei-extractie
autointerieurreiniger

Моет внутренние части
машины, выполняя
операции по
разбрызгиванию-всасыванию

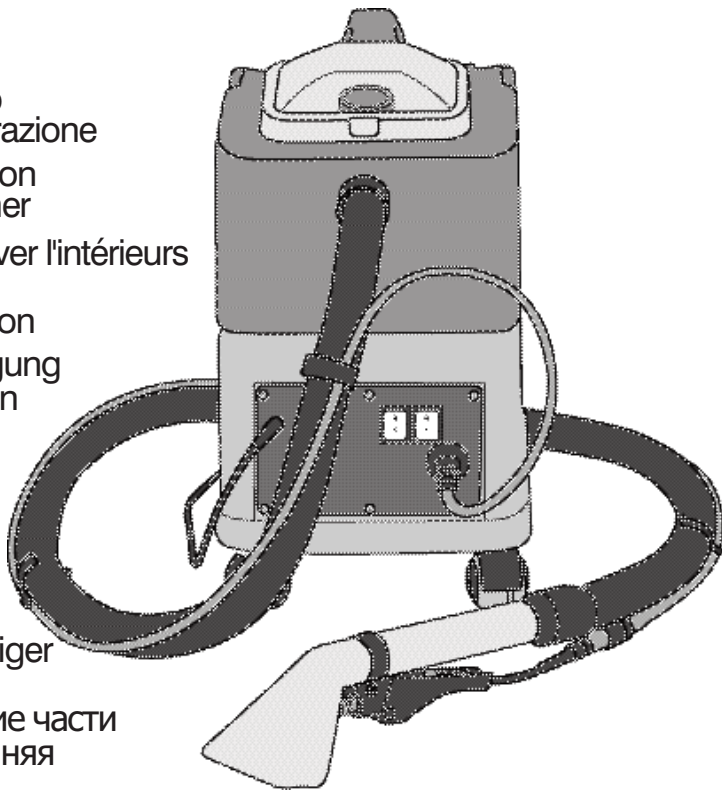

ISTRUZIONI PER LA MESSA IN SERVIZIO, L'USO E LA MANUTENZIONE

STARTUP, OPERATING AND MAINTENANCE INSTRUCTIONS

INSTRUCTIONS RELATIVES A LA MISE EN SERVICE, A L'UTILISATION ET L'ENTRETIEN

GEBRAUCHS-UND WARTUNGSANLEITUNG

INSTRUCCIONES PARA LA PUESTA EN SERVICIO, USO Y MANTENIMIENTO

AANWIJZINGEN VOOR DE INBEDRIJFSTELLING, HET GEBRUIK EN HET ONDERHOUD

ИНСТРУКЦИЯ ПО ЭКСПЛУАТАЦИИ И ОБСЛУЖИВАНИЮ

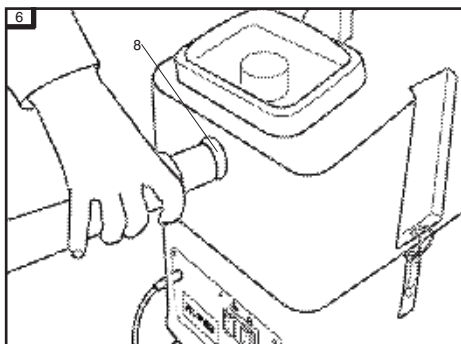
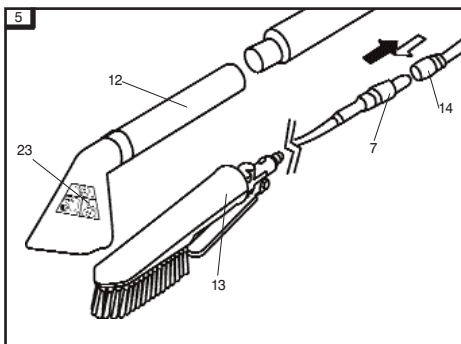
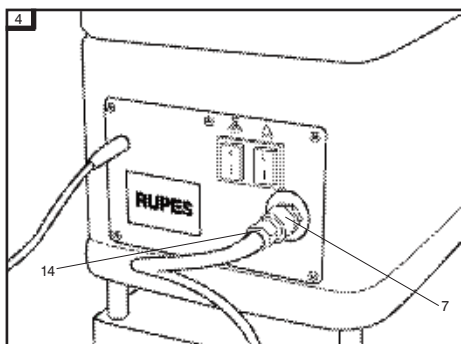
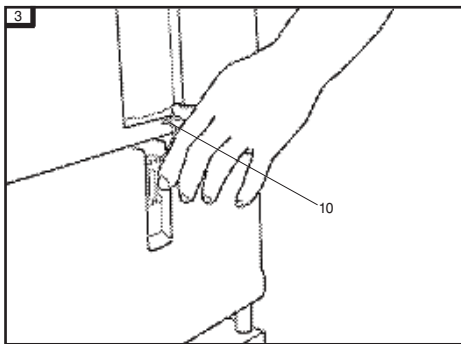
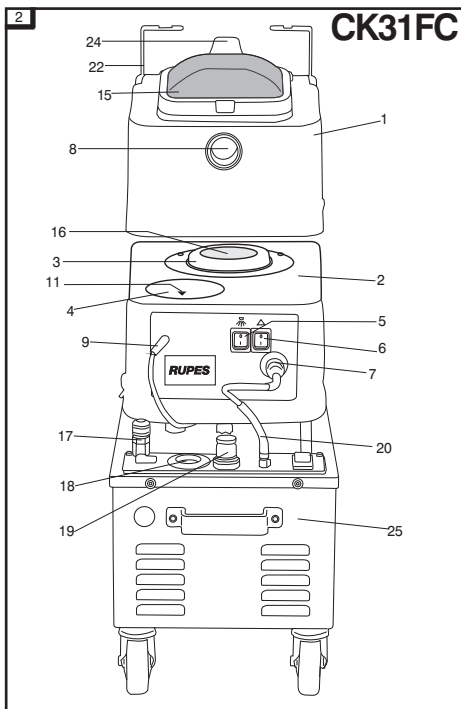
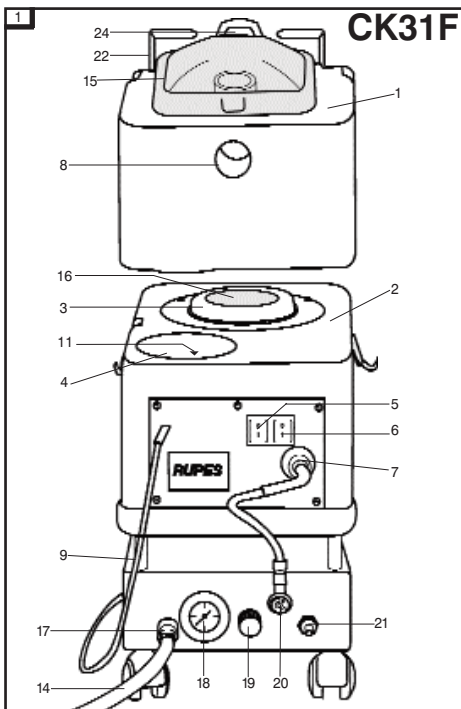

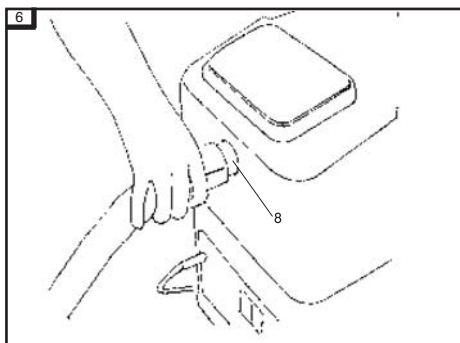
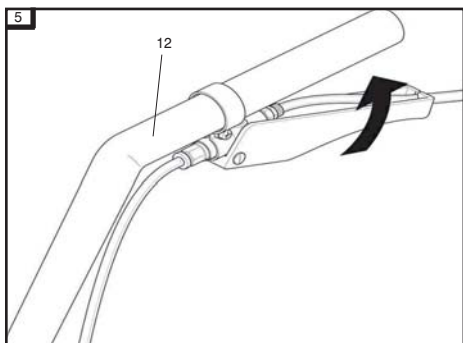
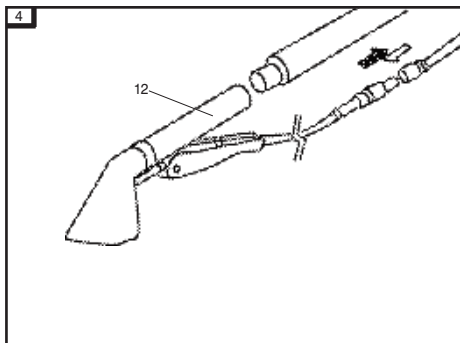
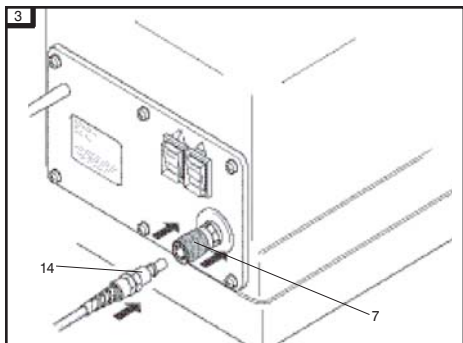
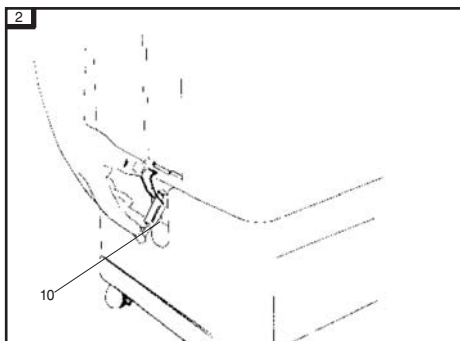
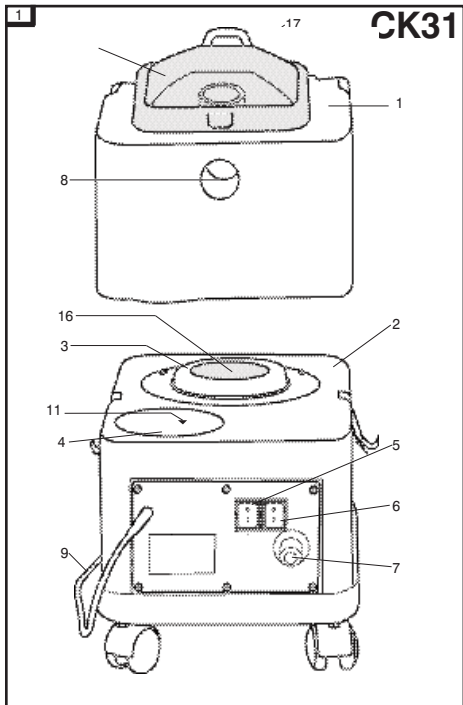



PARTI DELLA MACCHINA

- | | |
|-------------------------|--------------------------------|
| 1 - serbatoio superiore | 9 - cavo di alimentazione |
| 2 - serbatoio inferiore | 10 - gancio di chiusura |
| 3 - motore aspirante | 11 - pompa acqua+filtro |
| 4 - Foro carico | 12 - lancia |
| 5 - interruttore pompa | 13 - leva rubinetto |
| 6 - interruttore motore | 14 - innesti rapidi manichetta |
| 7 - innesto rapido | 15 - coperchio |
| 8 - ingresso manichetta | 16 - filtro motore |
| | 17 - etichetta dati tecnici |

ELEMENTI DEL LIBRETTO DI ISTRUZIONI

- Il presente libretto;
- le "INDICAZIONI PER LA SICUREZZA";
- il disegno esploso con l'indicazione dei ricambi forniti.

INFORMAZIONI GENERALI CK31 - CK31F-CK 31FC

Istruzioni per maneggiare l'imballo

- La macchina è contenuta in n° 1 collo delle dimensioni di cm 34x53xh67 e del peso di kg 15 (23 kg per CK31F), composto da una scatola di cartone ondulato;
- l'imballo deve essere maneggiato e stivato in posizione verticale;
- non sovrapporre all'imballo altri oggetti con peso superiore a kg 15 (23 kg per CK31F) e/o aventi una base con dimensioni differenti da quelle del collo.

Norme per il disimballo

- Prima di procedere all'apertura del collo, esaminare accuratamente l'aspetto dello stesso; qualora risulti danneggiato o mostri segni di precedenti aperture, non procedere ulteriormente ma respingere il collo avanzando le opportune riserve al vettore. L'inservanza di tale norma comporta il decadimento della garanzia;
- per disimballare la macchina aprire la scatola in cartone ondulato, togliere la macchina e separare il sacchetto contenente gli accessori.

Attenzione!

Per lo smaltimento dei componenti formanti l'imballo, attenersi alle disposizioni in vigore nel luogo di messa in servizio dellamacchina, tenendo nel dovuto conto le regole per la raccolta differenziata qualora prevista.

Controllo del contenuto dell'imballo

L'imballo contiene:

- la macchina corredata di cavo di alimentazione (9);
- n° 1 lancia (12) con manichetta di aspirazione da mt. 5 completa di innesti rapidi acqua (14).

AVVERTENZE GENERALI

Norme per la sicurezza e la prevenzione degli infortuni

La macchina deve essere utilizzata solo da persone addestrate ed incaricate del suo utilizzo. La macchina deve essere collocata in un ambiente asciutto e ventilato che garantisca almeno un ricambio d'aria ogni ora con un volume di aria fresca del 50% del totale senza l'aiuto di speciali sistemi di ventilazione. L'ambiente deve avere una temperatura tra i 10° C e i 35° C con una percentuale di umidità tra 50% e 90%. Il piano di appoggio della macchina non deve superare una pendenza massima di 5 - 10 gradi. La spina non deve essere introdotta né estratta dalla presa con le mani bagnate. Estrarre sempre la spina dalla presa di corrente quando la macchina non viene utilizzata, prima di iniziare la sua manutenzione o la sua pulizia. Per estrarre la spina dalla presa non tirare per il cavo elettrico. Proteggere il cavo elettrico dal calore, dall'olio e da spigoli taglienti. Non avvicinare le estremità del tubo di aspirazione o degli accessori al viso, in particolare occhi e orecchie, a causa dei danni che il flusso di aria potrebbe provocare. Non esporre la macchina alla pioggia. Non sollevare e trasportare la macchina agganciandola al maniglione con un apparecchio di sollevamento. Verificare che l'alimentazione pneumatica della macchina corrisponda ai valori richiesti.

Attenzione! - Pericolo di esplosione o incendio

- Non devono essere aspirate polveri infiammabili o esplosive (ad es. magnesio, alluminio, amianto, ecc.);
- non devono essere aspirati liquidi infiammabili o esplosivi (ad es. benzina, diluenti, ecc.);
- non devono essere aspirati liquidi o sostanze aggressive (ad es. acidi , basi, solventi, ecc.);
- in caso di incendio utilizzare il sistema antincendio e allontanarsi dalla zona rispettando il piano di emergenza approntato per il posto di lavoro nel quale vi trovate.

Utilizzo conforme agli scopi previsti

La macchina è idonea a sollecitazioni elevate per applicazioni industriali secondo le norme EN 60335-2-2.

Si declina qualsiasi responsabilità per un uso improprio della macchina che potrebbe rivelarsi pericoloso per persone o cose.

Attenzione!

- Non usare la macchina come aspirapolvere a secco;
- non fare funzionare la pompa a secco.

MESSA IN SERVIZIO

Rete elettrica

Tensione monofase 230V 50/60Hz con conduttore di messa a terra di sezione mm² 1.5. A monte della presa di alimentazione, dovrà essere montato un interruttore magnetotermico differenziale 6Ka 30mA da 10A.

Dopo aver controllato che l'interruttore (5 e 6) sia in posizione "0", inserire la spina del cavo di alimentazione in una presa atta a sopportare il carico della macchina.

MESSA IN FUNZIONE

- 1) Sollevare il serbatoio superiore (1), dopo averlo liberato agendo sui ganci (10) laterali.
- 2) Mettere acqua fredda o tiepida nel serbatoio inferiore (2) attraverso il foro di carico (4), aggiungendovi il 5% di detersivo non schiumogeno (mezzo litro ogni dieci litri di acqua). Concentrazioni più alte si possono usare nel caso di moquette o tappezzeria mollo sporca.
- 3) Riaggianciare il serbatoio superiore (1) a quello inferiore (2) agendo sui ganci laterali (10).
- 4) Collegare la macchina alla lancia (12) mediante i tubi dell'acqua e di aspirazione. Gli innesti rapidi (14) sul tubo dell'acqua (tubo piccolo) vanno collegati ai corrispondenti innesti rapidi (7) che si trovano uno sulla macchina (fig. 4) e l'altro in prossimità dell'impugnatura della lancia (12) (fig. 5).
- 5) Collegare analogamente il tubo d'aspirazione: una estremità alla macchina (8) e l'altra al tubo della lancia (12).
- 6) Posizionare quindi l'interruttore della pompa dell'acqua (5) e l'interruttore del motore di aspirazione (6) in posizione "1".

Attenzione!

Quando utilizzate la macchina non disperdetevi i materiali di consumo o altro nell'ambiente, ciò potrebbe causare gravi danni; smaltite i rifiuti secondo le norme vigenti nel paese in cui state operando.

DATI TECNICI

TENSIONE DI LAVORO	220/240 Vac - 50/60 Hz
POTENZA ASSORBITA MOTORE	1500 W
CORRENTE ASSORBITA MOTORE	7 A
DEPRESSIONE	3000 mm H ₂ O
PESO	12 Kg
DIMENSIONI	cm 30 x 42 x h 53
RUMOROSITÀ	70 dB (A)
CAPACITÀ SERBATOIO RECUPERO	14 l
CAPACITÀ SERBATOIO SOLUZIONE	14 l
PORTATA D'ARIA MAX	3000 l/min.
POMPA CON BY-PASS	a vibrazione
POTENZA	70 W
PRESSIONE MAX	4 bar
PORTATA MAX	1,5 l/min
LARGHEZZA PULITURA	100 mm

USO DELLA MACCHINA

Per la normale pulizia procedere iniettando ed aspirando contemporaneamente. Per iniettare l'acqua premere l'apposita leva (13) del rubinetto che si trova sull'impugnatura della lancia (12) (fig. 6). In caso di macchie persistenti si può applicare localmente del detersivo puro. In commercio esistono anche bombolette spray con solventi adatti ad ogni tipo di macchia. Scegliere detersivi e smacchiatori di qualità e idonei all'uso, per evitare danni alla superficie da lavare. Fare sempre un test preliminare in una zona della superficie in cui un eventuale danneggiamento risulti poco visibile.

Metodo di lavaggio:

- Dividere idealmente la superficie in tante strisce parallele e procedere da destra a sinistra percorrendo all'indietro le varie strisce per un tratto corrispondente a poco più della metà della lunghezza;
- procedere più o meno lentamente a seconda del grado di sporco. Invertire quindi il senso di lavoro e trattare in modo analogo la rimanente parte;
- nella pulizia a fondo della tappezzeria è consigliabile iniettare l'acqua sulla superficie da lavare (o su una sua parte) e di aspirare successivamente, in modo da dare più tempo alla soluzione di svolgere la sua azione solvente.

Attenzione!

- Se la macchina viene usata come aspiraliquidi, controllare il livello dell'acqua nel serbatoio superiore (1), per evitare che essa venga risucchiata dal motore di aspirazione;
- se il detersivo usato produce schiuma, o se si lava una moquette precedentemente trattata con shampoo, versare nel serbatoio inferiore (2) un po' di liquido antischiuma. La schiuma, risucchiata nel motore, può nel tempo danneggiarlo.

CK31F - CK31FC

PARTI DELLA MACCHINA

1 - serbatoio superiore	14 - innesti rapidi manichetta
2 - serbatoio inferiore	15 - coperchio
3 - motore aspirante	16 - filtro motore
4 - foro carico	17 - innesto rapido uscita per spazzola
5 - interruttore pompa	18 - manometro
6 - interruttore motore	19 - regolatore di pressione
7 - innesto rapido uscita pompa	20 - tubo alimentazione circuito pneumatico
8 - ingresso aspirazione	21 - innesto rapido ingresso aria compressa (CK 31F)
9 - cavo di alimentazione	22 - avvolgicavo
10 - gancio di chiusura	23 - adesivo
11 - pompa acqua + filtro	24 - etichetta dati tecnici
12 - lancia	25 - compressore con serbatoio
13 - spazzola schiumogena	

MESSA IN FUNZIONE

- Sollevare il serbatoio superiore (1), dopo averlo liberato agendo sui ganci laterali (10).
- Mettere acqua fredda o tiepida nel serbatoio inferiore (2) attraverso il foro di carico (4), aggiungendo una parte di prodotto SUPERFOAM per ogni 4 parti di acqua (consigliamo di non mettere più di 2 litri di prodotto e 8 litri di acqua).
- Riagganciare il serbatoio superiore a quello inferiore.
- Inserire il tubo di alimentazione del circuito pneumatico (20) nell'innesto rapido dell'uscita pompa (7).
- Controllare che la valvola dell'innesto rapido uscita per manichetta (17) sia chiusa. Inserire l'innesto rapido manichetta (14) e riaprire la valvola (17).
- Inserire una estremità della manichetta nell'ingresso della macchina (8).
- Collegare la lancia (12) e la spazzola (13) con gli innesti rapidi delle manichette (14).
- Collegare il cavo di alimentazione (9) ad una presa di corrente osservando le norme di sicurezza prescritte.
- Inserire l'alimentazione pneumatica nell'innesto rapido (21) (CK 31F).
- Accendere il compressore, agendo sull'interruttore (CK 31FC).
- Regolare il manometro (18) sul valore di 3,5 bar servendosi dell'apposito regolatore (19).
- Accendere la pompa dell'acqua agendo sull'interruttore (5). La macchina adesso è pronta per erogare la schiuma.
- Accendere il motore di aspirazione agendo sull'interruttore (6) per aspirare la schiuma.

DATI TECNICI

	CK 31F	CK 31FC
TENSIONE DI LAVORO	220/240 Vac - 50/60 Hz	220/240 Vac - 50/60 Hz
POTENZA ASSORBITA MOTORE	1500 W	1500 W
CORRENTE ASSORBITA MOTORE	7 A	7 A
DEPRESSIONE	3000 mm/H ₂ O	3000 mm/H ₂ O
PESO	20 Kg	38 Kg
DIMENSIONI	cm 30 x 42 x h 66,5	cm 32 x 55 x h 87
RUMOROSITA'	70 dB (A)	70 dB (A)
CAPACITA' SERBATOIO RECUPERO	14 l	14 l
CAPACITA' SERBATOIO SOLUZIONE	14 l	14 l
PORTATA D'ARIA MAX	3000 l/min.	3000 l/min.
POMPA CON BY-PASS	a vibrazione	a vibrazione
POTENZA	70 W	70 W
PRESSIONE MAX	4 bar	4 bar
PORTATA MAX	1,5 l/min	1,5 l/min
LARGHEZZA PULITURA	100 mm	100 mm
COMPRESSORE	-	350 W

USO DELLA MACCHINA

- Premere la leva sulla spazzola e distribuire il prodotto sulla superficie da pulire in modo uniforme, mantenendola ad una distanza di 20-30 cm dalla superficie; lo spessore ideale della schiuma è di circa 4-5 mm;
- lasciare agire la schiuma detergente per 20-30 secondi. In caso di macchie persistenti agire con la spazzola.
- aspirare la schiuma dalla superficie. Evitare di aspirare di colpo grandi quantità di schiuma, che potrebbero anche essere aspirate dal motore di aspirazione, danneggiandolo;
- fare sempre un test preliminare in una zona della superficie in cui un eventuale danneggiamento risulti poco visibile;
- spruzzare una quantità di schiuma sufficiente a pulire la superficie, tenendo conto che la schiuma attiva contro lo sporco è quella che aderisce alla superficie, ulteriori strati di schiuma non migliorano il risultato. Se ci si accorge di aver spruzzato molta schiuma in una piccola zona è bene spalmare la schiuma in eccesso distribuendola in uno strato sottile.

Attenzione!

- Occorre prima spruzzare la schiuma e successivamente aspirarla, dopo aver lasciato il tempo necessario alla sua azione contro lo sporco. Non bisogna spruzzare ed aspirare la schiuma nello stesso tempo, come illustrato nell'adesivo sulla lancia (23);
- in certi casi può essere opportuno l'uso di un antischiuma, da mettere nel serbatoio di recupero, per compattare la schiuma aspirata ed evitare che questa sia risucchiata nel motore.

Metodo di lavaggio:

- Dividere idealmente la superficie in tante strisce parallele e procedere da destra a sinistra percorrendo all'indietro le varie strisce per un tratto corrispondente a poco più della metà della lunghezza;
- procedere più o meno lentamente a seconda del grado di sporco. Invertire quindi il senso di lavoro e trattare in modo analogo la rimanente parte;
- in caso di sporco persistente lasciare agire la schiuma per un tempo maggiore.

Taratura dell'umidità della schiuma:

- La schiuma detergente è ottenuta miscelando aria compressa alla soluzione. La macchina è dotata della regolazione della pressione dell'aria in ingresso, per poter variare il tipo di schiuma generata;
- Diverse prove mostrano che la pressione ottimale per il funzionamento della macchina è di circa 3 bar durante lo spruzzo (con valvola della spazzola pressata), che corrisponde circa a 4 bar in assenza di spruzzo (con valvola della spazzola non pressata). Pressioni inferiori a 3 bar possono corrispondere ad una schiuma troppo liquida, superiori a 3 bar ad una troppo secca.
- Se per qualunque motivo la regolazione della pressione della vostra macchina si dovesse alterare, è possibile ripristinarla semplicemente ruotando la corrispondente manopola (19) in senso orario per aumentare la pressione, e in senso antiorario per diminuirlo.
- Procedere per tentativi, fino a ripristinare la condizione con circa 3 bar durante lo spruzzo.

Tirare la manopola prima di ruotarla e spingerla per bloccarla dopo la regolazione;

Attenzione!

- Se la macchina viene usata come aspiraliquidi, controllare il livello dell'acqua nel serbatoio superiore (1), per evitare che essa venga risucchiata dal motore di aspirazione;
- se il detersivo usato produce schiuma, o se si lava una moquette precedentemente trattata con shampoo, versare nel serbatoio inferiore (2) un po' di liquido antischiuma. La schiuma, risucchiata nel motore, può nel tempo danneggiarlo.

MANUTENZIONE CK31 - CK31F - CK31FC

Almeno una volta l'anno deve essere effettuata, dal costruttore o da personale autorizzato, una verifica tecnica del funzionamento, di eventuali danneggiamenti della macchina. La **RUPES** Spa non assume alcuna responsabilità per danni diretti o indiretti derivanti dall'inosservanza di quanto indicato nel presente manuale.

Manutenzione ordinaria (a cura dell'utilizzatore)

- Dopo l'uso, prima di riporre la macchina, togliere tutta l'acqua dai due serbatoi. Versare quindi alcuni litri d'acqua pulita nel serbatoio inferiore (2) e azionando la sola pompa dell'acqua con l'interruttore (5) tenere premuta la leva della spazzola (13). Questa operazione serve a pulire l'interno della pompa, degli innesti, degli ugelli di spruzzo.
- Dopo l'uso, riporre la macchina in un luogo fresco e asciutto con il coperchio (15) aperto, in modo da evitare che l'umidità interna al serbatoio possa condensare sulle parti interne del motore, danneggiandolo. Il danno provocato dall'umidità che condensa sul motore (così come il danno causato dalla schiuma aspirata nel motore) non è coperto da garanzia.
- Pulire periodicamente (almeno ogni 2 mesi) il filtro dell'acqua (11), estraendolo dalla macchina e lavandolo sotto l'acqua corrente.
- Controllare e pulire regolarmente il filtro del motore (16) che è posizionato tra i due serbatoi.
- Eliminare il calcare che nel tempo tende a depositarsi all'interno del circuito idraulico, versando nel serbatoio inferiore una soluzione anticallcare e lasciandola per qualche ora. Usare gli stessi prodotti impiegati per le lavastoviglie. Svuotare e quindi risciacquare. E' sufficiente eseguire questa operazione ogni 6-8 mesi.
- Svuotare periodicamente (ogni 2-3 mesi) il serbatoio dell'aria compressa da eventuale condensa che si può formare durante il funzionamento del compressore. Per eseguire questa operazione, occorre svitare il tappo circolare che si trova sotto la macchina, fissato con 2 viti, e svitare di alcuni giri (senza estrarlo completamente), il tappo di scarico della condensa attraverso il foro che normalmente è coperto dal tappo. Richiudere quindi avvitando il tappo di scarico e il tappo di chiusura.
Attenzione: questa operazione va fatta con il serbatoio dell'aria compressa completamente vuoto, e con la macchina spenta!

Manutenzione straordinaria (a cura del Centro di Assistenza autorizzato)

- Il consumo eccessivo delle spazzole del motore e della pompa può provocare danni che non sono coperti da garanzia. La verifica delle spazzole deve essere effettuata ogni 500 ore circa.
- Controllare periodicamente lo stato del cavo elettrico e della relativa spina; nel caso in cui presentasse segni di danneggiamento od usura procedere alla sostituzione.
- Manutenzione del compressore.

GENERAL INFORMATION CK31 - CK31F-CK31FC

Package handling instructions

- The machine is supplied in a corrugated cardboard box with overall dimensions 34x53xh67 cm weighing 15 kg (23 kg for CK31F);
- the box must be handled and stored in the upright position;
- do not place objects that weigh more than 15 kg (23 kg for CK31F) and/or have a differentsized base on the box.

Unpacking instructions

- Carefully inspect the box before opening; if it is damaged or seems to have been previously opened, do not open. Reject the box and register a complaint with the carrier. Failure to do so will void the warranty.
- To unpack the machine, open the corrugated cardboard box, remove the machine and set aside the bag of accessories.

Warning!

To dispose of packaging materials, observe the regulations in effect where the machine is installed, in consideration of recycling rules when applicable.

Inspection of package contents

The package contains:

- the machine equipped with power cord (9);
- n° 1 nozzle (12) with vacuum sleeve measuring m. 5 complete with water quick couplings (14).

WARNINGS

Safety and accident prevention instructions

The machine must only be used by trained and qualified personnel.

The machine must be located in a dry and well-ventilated area where air is changed at least once an hour with 50% of the total fresh air without the aid of special ventilation systems. The temperature of the work area must be between 10°C and 35°C with humidity between 50% and 90%.

The surface on which the machine rests must not exceed a maximum 5 - 10 degree gradient.

Do not plug in or out when your hands are wet.

Always unplug the machine when not in use, before maintenance or cleaning and before replacing the dust bag or filter.

Do not pull the power cord to unplug the machine.

Keep the power cord away from heat, oil and sharp corners.

Do not near the vacuum tube or accessory ends to your face, specifically near eyes or ears, due to the damages that the air flow could cause.

Do not expose the machine to rain.

Do not lift and transport the machine by the handle with a lifting device.

Make sure that the pneumatic supply corresponds to the requisites.

Warning! - Explosion or fire hazard

- Do not vacuum flammable or explosive dust (i.e. magnesium, aluminium, asbestos, etc.);
- do not vacuum flammable or explosive liquids (i.e. petrol, thinners, etc.);
- do not vacuum aggressive liquids or substances (i.e. acids, bases, solvents, etc.);
- in the event of fire, use the fire alarm system and keep away from the area observing the emergency plan prepared for the work station you are in.

Specific use

The machine is high stress qualified for industrial applications according to regulations EN 60335-2-2.

The manufacturer is not liable for incorrect machine use that may be hazardous to people or things.

Warning!

- Do not use the machine as a dry vacuum cleaner;
- do not run the pump without water.

START-UP

Electric mains

Single-phase voltage 230V 50/60Hz with grounding wire ated mm² 1.5. A circuit breaker must be installed upstream from the electrical socket 6Ka 30mA da 10A.

After having checked that the switch (5 and 6) is in the "0" position, insert the power cord plug in a socket that supports the machine load.

PARTS OF THE TOOL

- | | |
|--------------------|-------------------------------------|
| 1 - upper tank | 10 - closing hook |
| 2 - lower tank | 11 - water pump+filter |
| 3 - vacuum motor | 12 - nozzle |
| 4 - Loading inlet | 13 - faucet lever |
| 5 - pump switch | 14 - sleeve quick coupling |
| 6 - motor switch | 15 - lid |
| 7 - quick coupling | 16 - motor filter |
| 8 - sleeve inlet | 17 - technical specifications label |
| 9 - power cord | |

OPERATING INSTRUCTIONS

- Lift the upper tank (1), after having freed it by opening the side hooks (10).
- Pour cold or room temperature water in the lower tank (2) through the load inlet (4), adding 5% on non-foam detergent (half a litre ever ten litres of water). Higher concentrations may be used for carpets and upholstery very dirty.
- Fasten the upper tank (1) to the lower one (2) using the side hooks (10).
- Connect the machine to the nozzle (12) using the water and vacuum tubes. The quick couplings (14) on the water tube (small tube) should be connected to the corresponding quick couplings (7) that are found on the machine (fig. 4) and near the nozzle handle (12) (fig. 5).
- Connect the vacuum tube in the same way: one end to the machine (8) and the other to the nozzle (12).
- Next turn the water pump switch (5) and vacuum motor switch (6) to "I".

Warning!

When using the machine do not dispose of consumption or other waste materials in the environment, this could cause serious damages; dispose waste according to the regulations in force in the country where you work.

TECHNICAL SPECIFICATIONS

OPERATING VOLTAGE	220/240 Vac - 50/60 Hz
ABSORBED POWER	1500 W
ABSORBED CURRENT	7 A
DEPRESSION	3000 mm/H ₂ O
WEIGHT	12 Kg
DIMENSIONS	cm 30 x 42 x h 53
NOISE LEVEL	70 dB (A)
COLLECTION TANK CAPACITY	14 l
SOLUTION TANK CAPACITY	14 l
MAX AIR CAPACITY	3000 l/min.
PUMP WITH BY-PASS	vibration
POWER	70 W
MAX PRESSURE	4 bar
MAX CAPACITY	1,5 l/min
CLEANING WIDTH	100 mm

MACHINE USE

For normal cleaning proceed injecting and vacuuming simultaneously. To inject water, press the specific faucet lever (13) found on the nozzle handle (12) (fig. 6).

For persistent stains, undiluted detergent may be applied locally. Spray cans with solvents suited for all stain types are readily available. Choose quality and specific detergents and stain removers to avoid damaging the washing surfaces. Always test the product in an area where any damages will not be visible.

Washing method:

- Ideally divide the surface in several parallel strips and proceed from right to left moving backwards over the strips for a segment equal to slightly more than half the length;
- use a pace that corresponds to the level of dirt. Reverse working direction and treat the remaining part similarly;
- for deep upholstery cleaning the manufacturer recommends injecting water on the surface to be washed (or part of it) and then vacuuming, so as to leave the solvent more time to work.

Warning!

- If the machine is used as a liquid vacuum, check the level of water in the upper tank (1), to avoid liquids from entering the vacuum motor;
- if the detergent used produces little foam, or when washing a carpet that has been previously cleaned with shampoo, pour a small amount of non-foam liquid in the lower tank (2). Foam, if introduced in the motor, may damage it in time.

CK31F - CK31FC

PARTS OF THE TOOL

- | | |
|--------------------------------|--|
| 1 - upper tank | 14 - sleeve quick coupling |
| 2 - lower tank | 15 - lid |
| 3 - vacuum motor | 16 - motor filter |
| 4 - Loading inlet | 17 - quick coupling sleeve outlet |
| 5 - pump switch | 18 - pressure gauge |
| 6 - motor switch | 19 - pressure regulator |
| 7 - pump outlet quick coupling | 20 - pneumatic circuit supply tube |
| 8 - vacuum inlet | 21 - quick coupling compressed air inlet (CK31F) |
| 9 - power cord | 22 - cord winder |
| 10 - closing hook | 23 - sticker |
| 11 - water pump+filter | 24 - technical specifications label |
| 12 - nozzle | 25 - Air compressor and the compressed air tank |
| 13 - foam brush | |

OPERATING INSTRUCTIONS

- Lift the upper tank (1), after having freed it by opening the side hooks (10).
- Pour cold or room temperature water in the lower tank (2) through the load inlet (4), adding one part SUPERFOAM for four parts water (no more than 2 litres of product per 8 litres water is recommended).
- Fasten the upper tank to the lower one.
- Insert the pneumatic circuit supply tube (20) in the pump outlet quick coupling (7).
- Check that the sleeve outlet quick coupling valve (17) is closed. Insert the sleeve quick coupling (14) and open the valve (17).
- Insert one end of the sleeve in the machine inlet (8).
- Connect the nozzle (12) and the brush (13) with the sleeve quick couplings (14).
- Plug the power cord (9) into an electrical socket observing the prescribed safety regulations.
- Insert the pneumatic supply in the quick coupling (21) (CK31F)
- Switch on the air compressor, putting its switch in the position "I".
- Adjust the pressure gauge (18) to 3,5 bar using the regulator (19)
- Turn on the water pump using the switch (5). The machine is now ready to produce foam.
- Turn on the vacuum motor using the switch (6) to vacuum the foam.

TECHNICAL SPECIFICATIONS	CK31F	CK31FC
OPERATING VOLTAGE	220/240 Vac - 50/60 Hz	220/240 Vac - 50/60 Hz
ABSORBED POWER	1500 W	1500 W
ABSORBED CURRENT	7 A	7 A
DEPRESSION	3000 mm/H ₂ O	3000 mm/H ₂ O
WEIGHT	20 Kg	38 Kg
DIMENSIONS	cm 30 x 42 x h 66,5	cm 32 x 55 x h 87
NOISE LEVEL	70 dB (A)	70 dB (A)
COLLECTION TANK CAPACITY	14 l	14 l
SOLUTION TANK CAPACITY	14 l	14 l
MAX AIR CAPACITY	3000 l/min.	3000 l/min.
PUMP WITH BY-PASS	vibration	a vibrazione
POWER	70 W	70 W
MAX PRESSURE	4 bar	4 bar
MAX CAPACITY	1,5 l/min	1,5 l/min
CLEANING WIDTH	100 mm	100 mm
COMPRESSOR	-	350 W

MACHINE USE

- Press the brush lever (12) and evenly distribute the product on the surface to be cleaned, keeping the nozzle 20-30 cm away from the surface; ideal foam thickness is approximately 4-5 mm;
- Let the detergent foam work for 20-30 seconds. For persistent stains, use the brush;
- vacuum the foam. Avoid suddenly vacuuming large quantities of foam that could be vacuumed into the vacuum motor damaging it;
- always test the product in an area where any damages will not be visible;
- spray a sufficient quantity of foam to clean the surface remembering that the active foam layer is the one closest to the surface, further layers of foam do not improve results. If too much foam is sprayed in too small an area, spread excess foam in a thin layer.

Warning!

- Foam must be sprayed first and then vacuumed after letting it work against dirt for a suitable period of time. Do not spray foam and vacuum simultaneously as illustrated on the sticker on the nozzle (23);
- in certain cases an anti-foam product may be opportune, to be poured in the collection tank to compact vacuumed foam preventing it from entering the motor.

Washing method:

- Ideally divide the surface in several parallel strips and proceed from right to left moving backwards over the strips for a segment equal to slightly more than half the length;
- use a pace that corresponds to the level of dirt. Reverse working direction and treat the remaining part similarly;
- let foam work longer for persistent stains.

Foam humidity calibration:

- The cleaning foam is obtained by mixing compressed air into the product. The machine regulates the inlet air pressure, in order to vary the type of foam generated;
- Several tests demonstrate that optimal pressure for machine operations is approximately 3 bar when spraying (with brush valve pressed), that corresponds to approximately 4 bar without spraying (with brush valve not pressed). Pressure lower than 3 bar may produce a watery foam, over 3 bar may produce dry foam. If for any reason you machine's pressure adjustments vary they can be reset by simply rotating the corresponding knob (19) clockwise to increase pressure, counter-clockwise to decrease pressure. Make a few trial runs until the 3 bar condition during spraying returns.
Pull the knob before turning and push to lock after adjustments.

Warning!

- If the machine is used as a liquid vacuum, check the level of water in the upper tank (1), to avoid liquids from entering the vacuum motor;
- if the detergent used produces little foam, or when washing a carpet that has been previously cleaned with shampoo, pour a small amount of non-foam liquid in the lower tank (2). Foam, if introduced in the motor, may damage it in time.

MAINTENANCE CK31 - CK31F - CK31FC

The manufacturer or an authorised representative must carry out a technical operating inspection of the machine controls and check for any damage to the machine's filtering system at least once a year. **RUPES Spa** is not liable for any direct or indirect damages due to failure to comply with the instructions provided in this manual.

Ordinary maintenance (by the user)

- After use, before storing the machine, drain all water from both tanks. Pour some clean water in the lower tank (2), only turn on the water pump using the switch (5), and hold down the brush lever (13). The purpose of this operation is to clean the inside of the pump, quick couplings and nozzles.
- After use store the machine in a cool dry room with the lid (15) open to prevent tank humidity from condensing within the motor, damaging it. Damages caused by humidity that condenses in the motor (like damages caused by foam vacuumed in the motor) is not covered by warranty.
- Periodically clean (at least every 2 months) the water filter (11), removing it from the machine and washing it under running water.
- Routinely check and clean the motor (16) positioned between the two tanks.
- Remove calcium that tends to deposit in the hydraulic circuit by pouring calcium removal products in the lower tanks and leaving them for several hours to work. Use the same products used for dishwashers. Drain and rinse. This operation is required every 6-8 months.
- Periodically drain (every 2-3 months) the air tank from condensate that may originate during the normal working. To do this, unscrew the circular cover located below the machine, locked with 2 screws, and unscrew for few loops the condensate drain cap, without removing it completely, through the hole which is normally closed by the circular cover. Screw the cap and the circular cover again.
ATTENTION: This operation must be done with the compressor completely empty and with the machine switched off.

Extraordinary maintenance (by the authorised service center)

- Excessive motor and pump brush wear may cause damages that are not covered by warranty. Brushes must be checked about every 500 hours.
- Periodically check power cord and plug conditions; replace if damaged or worn.
- Compressor maintenance

INFORMATION GÉNÉRAUX CK31 - CK31F - CK31FC

Instructions pour la manipulation de l'emballage

- La machine est contenue dans 1 colis mesurant 34x53x67 cm et pesant 15 kg (23 kg pour CK31F), formé par une boîte en carton ondulé;
- l'emballage doit être manipulé et stocké en position verticale;
- ne posez sur l'emballage ni objet pesant de plus de 15 kg (23 kg pour CK31F) ni objet dont la base dépasse celle du colis.

Normes de déballage

- Avant d'ouvrir le colis, examiner soigneusement l'aspect du colis; s'il apparaît endommagé ou ouvert précédemment, ne pas continuer et refuser le colis en faisant les réserves nécessaires auprès du vecteur. Si cette procédure n'est pas respectée la garantie n'est plus valable;
- pour déballer la machine, ouvrir la boîte en carton ondulé, sortir la machine et séparer le sachet contenant les accessoires.

Attention!

Pour se débarrasser des éléments formant l'emballage, suivre les dispositions en vigueur sur le lieu de mise en service de la machine, en tenant compte des règlements sur l'élimination différenciée des déchets, si celle-ci est prévue.

Contrôle du contenu de l'emballage

L'emballage contient:

- la machine équipée de son câble d'alimentation (9);
- n°1 lance (12) avec manchon d'aspiration de 5 mètres équipée de raccords à enclenchement rapide pour l'eau (14).

AVERTISSEMENTS GÉNÉRAUX

Mesures de sécurité et de prévention des accidents

La machine ne doit être utilisée que par du personnel spécialement formé et chargé de l'utiliser.

La machine doit être placée dans un lieu sec et aéré garantissant un apport d'air frais minimum de 50% toutes les heures, sans le secours d'un quelconque outil de ventilation. La température du lieu d'installation doit être comprise entre 10 °C et 35 °C avec un pourcentage d'humidité compris entre 50% et 90%.

L'inclinaison du plan d'appui de la machine ne doit pas dépasser 5÷10 degrés.

La fiche ne doit être ni introduite ni retirée de la prise avec les mains mouillées.

La prise doit toujours être débranchée lorsque la machine n'est pas utilisée, avant d'effectuer les opérations d'entretien ou de nettoyage.

Éviter de tirer sur le câble électrique pour débrancher la machine.

Protéger le câble électrique de la chaleur, de l'huile et des angles vifs.

N'approchez de votre visage ni les extrémités du tuyau d'aspiration ni les accessoires, et surtout pas des yeux et des oreilles, car l'air sous pression pourraient les abîmer.

Ne pas exposer la machine à la pluie.

Il est interdit de lever ou de transporter la machine en l'accrochant par la poignée à un outil de levage.

Vérifiez si l'alimentation pneumatique de la machine correspond aux valeurs requises.

Attention! - Danger d'explosion ou d'incendie

- Il est interdit d'aspirer des poussières inflammables ou explosives (par ex. de magnésium, d'aluminium, d'amiante, etc.);
- il est interdit d'aspirer des liquides inflammables (par ex. essence, diluants, etc.);
- il est interdit d'aspirer des liquides ou des substances agressives (par ex. acides, bases, solvants, etc.);
- en cas d'incendie utilisez le système de lutte contre les incendies et éloignez-vous de la zone en respectant le plan d'évacuation prévu sur le lieu de travail où vous vous trouvez.

Utilisation conforme aux buts prévus

La machine est en mesure de supporter les sollicitations élevées des applications industrielles, conformément aux normes EN60335-2-2.

Nous déclinons toute responsabilité en cas d'usage impropre de la machine susceptible de s'avérer dangereux pour les personnes ou les choses.

Attention!

- N'utilisez pas la machine comme aspirateur à sec;
- ne faites pas fonctionner la pompe à sec.

MISE EN SERVICE

Secteur

Tension monophasée 230 V 50/60 Hz avec fil de mise à la terre ayant une section de 1,5 mm². Un interrupteur magnétothermique différentiel 6Ka 30mA et 10A doit être monté en amont de la prise d'alimentation.

Après avoir contrôlé si l'interrupteur (5 et 6) est en position "0", engager la fiche du câble d'alimentation dans une prise en mesure de supporter la charge de la machine.

PARTIES DE LA MACHINE

- | | |
|------------------------------|---|
| 1 - réservoir du haut | 10 - crochet de fermeture |
| 2 - réservoir du bas | 11 - pompe eau + filtre |
| 3 - moteur d'aspiration | 12 - lance |
| 4 - orifice de chargement | 13 - levier robinet |
| 5 - interrupteur de la pompe | 14 - raccords à enclenchement rapide pour manchon |
| 6 - interrupteur du moteur | 15 - couvercle |
| 7 - raccordement rapide | 16 - filtre du moteur |
| 8 - entrée manchon | 17 - étiquette des données techniques |
| 9 - câble d'alimentation | |

MISE EN FONCTION

- Soulevez le réservoir du haut (1) après l'avoir libéré des crochets (10) latéraux.
- Versez de l'eau froide ou tiède dans le réservoir du bas (2) à travers l'orifice de remplissage (4) en ajoutant 5% de détergent non moussant (un demi-litre par litre d'eau). Des concentrations plus élevées risquent d'user les moquettes ou les tapisseries très sales.
- Accrochez à nouveau le réservoir du haut (1) sur le réservoir du bas (2) à l'aide des crochets latéraux (10).
- Raccordez la machine sur la lance (12) à l'aide des tuyaux d'aspiration de l'eau. Les raccords à enclenchement rapide (14) sur le tuyau d'eau (petit) doivent se raccorder sur les raccords à enclenchement rapide correspondants (7) qui se trouvent, un sur la machine (fig. 4) et l'autre près de la poignée de la lance (12) (fig. 5).
- Raccordez le tuyau d'aspiration de la même façon: une extrémité sur la machine (8) et l'autre sur le tuyau de la lance (12).
- Placez l'interrupteur de la pompe de l'eau (5) et l'interrupteur du moteur d'aspiration (6) en position "1".

Attention!

Lorsque vous utilisez la machine ne jetez pas les consommables ou autres produits dans la nature afin de ne pas provoquer de dégâts; éliminez les déchets conformément aux normes en vigueur dans le pays où vous opérez.

DONNÉES TECHNIQUES

TENSION DE TRAVAIL	220/240 Vac - 50/60 Hz
PUISSANCE ABSORBÉE MOTEURS	1500 W
COURANT ABSORBÉ MOTEURS	7 A
DÉPRESSION	3000 mm/H ₂ O
POIDS	12 Kg
DIMENSIONS	cm 30 x 42 x h 53
NIVEAU DE BRUIT	70 dB (A)
CAPACITÉ DU RÉSERVOIR DE RÉCUPÉRATION	14 l
CAPACITÉ DU RÉSERVOIR DE SOLUTION	14 l
DÉBIT D'AIR MAXI	3000 l/min.
POMPE AVEC DÉRIVATION	à vibration
PUISSANCE	70 W
PRESSION MAXI	4 bar
DÉBIT D'AIR MAXI	1,5 l/min
LARGEUR DU NETTOYAGE	100 mm

UTILISATION DE LA MACHINE

Pour le nettoyage normal injectez et aspirez en même temps. Pour injecter l'eau appuyez sur le levier (13) du robinet situé sur la poignée de la lance (12) (fig. 6).

Vous pouvez appliquer du détergent pur directement sur les taches persistantes. Vous trouverez dans le commerce des bombes de solvants adaptés à tous les types de tache. Choisissez des détergents et des détachants adaptés afin d'éviter d'abîmer les surfaces à laver.

Faites d'abord un essai dans un coin de la surface où un éventuel dégât ne risque pas d'être trop visible.

Méthode de lavage

- Divisez la surface en bandes parallèles et procédez de droite à gauche en parcourant en arrière les bandes sur une distance correspondant à un peu plus de la moitié de la longueur;
- procédez plus ou moins lentement selon le degré de saleté. Invertissez ensuite le sens du travail et traitez de la même façon la partie restante;
- lors du nettoyage profond des tapisseries, nous vous conseillons d'injecter l'eau sur la surface à laver (ou sur une partie) et d'aspirer ensuite de façon à laisser agir la solution dissolvante pendant longtemps.

Attention!

- Si vous utilisez la machine comme aspirateur de liquides, contrôlez le niveau d'eau du réservoir du haut (1) afin d'éviter que l'eau ne soit aspirée par le moteur d'aspiration;
- si le détergent utilisé est moussant ou si vous lavez une moquette déjà traitée avec du shampoing, versez un peu de liquide anti-mousse dans le réservoir du bas (2). Avec le temps, la mousse aspirée par le moteur risque de l'abîmer.

CK31F - CK31FC

PARTIES DE LA MACHINE

- | | |
|---|--|
| 1 - réservoir du haut | 14 - raccords à enclenchement rapide pour manchon |
| 2 - réservoir du bas | 15 - couvercle |
| 3 - moteur d'aspiration | 16 - filtre du moteur |
| 4 - orifice de chargement | 17 - raccords à enclenchement rapide pour brosse |
| 5 - interrupteur de la pompe | 18 - manomètre |
| 6 - interrupteur du moteur | 19 - régulateur de pression |
| 7 - raccordement à enclenchement rapide de sortie de la pompe | 20 - tuyau d'alimentation du circuit pneumatique |
| 8 - goulotte | 21 - raccord à enclenchement rapide d'entrée de l'air comprimé (CK31F) |
| 9 - câble d'alimentation | 22 - enrouleur de câble |
| 10 - crochet de fermeture | 23 - autocollant |
| 11 - pompe eau + filtre | 24 - étiquette des données techniques |
| 12 - lance | 25 - compresseur avec réservoir |
| 13 - brosse à mousse | |

MISE EN FONCTION

- Soulevez le réservoir du haut (1) après l'avoir libéré des crochets (10) latéraux.
- Versez de l'eau froide ou tiède dans le réservoir du bas (2) à travers l'orifice de remplissage (4) en ajoutant une part de SUPERFOAM pour quatre parts d'eau (nous conseillons de ne pas verser plus de 2 litres de produits et 8 litres d'eau).
- Accrochez à nouveau le réservoir du haut sur le réservoir du bas.
- Introduisez le tuyau d'alimentation du circuit pneumatique (20) dans le raccordement à enclenchement rapide de la sortie de la pompe (7).
- Contrôlez si la vanne du raccordement à enclenchement rapide de sortie pour manchon (17) est fermée. Introduisez le raccordement à enclenchement rapide pour manchon (14) et ouvrez à nouveau la vanne (17).
- Introduisez une extrémité du manchon dans l'entrée de la machine (8).
- Raccordez la lance (12) et la brosse (13) sur les raccordements à enclenchement rapide des manchons (14).
- Branchez le câble d'alimentation (9) sur une prise de courant en respectant les normes de sécurité prescrites.
- Introduisez l'alimentation pneumatique dans le raccordement à enclenchement rapide (21) (CK31F)
- Allumer le compresseur, en agissant sur l'interrupteur (CK31FC)
- Réglez le manomètre (18) sur 3,5 bar à l'aide du régulateur prévu à cet effet (19).
- Allumez la pompe de l'eau à l'aide de l'interrupteur (5). La machine est prête à produire de la mousse.
- Allumez le moteur d'aspiration à l'aide de l'interrupteur (6) pour aspirer la mousse.

TECHNICAL SPECIFICATIONS

	CK31F	CK31FC
TENSION DE TRAVAIL	220/240 Vac - 50/60 Hz	220/240 Vac - 50/60 Hz
PUISSANCE ABSORBÉE MOTEURS	1500 W	1500 W
COURANT ABSORBÉ MOTEURS	7 A	7 A
DÉPRESSION	3000 mm/H ₂ O	3000 mm/H ₂ O
POIDS	20 Kg	38 Kg
DIMENSIONS	cm 30 x 42 x h 66,5	cm 32 x 55 x h 87
NIVEAU DE BRUIT	70 dB (A)	70 dB (A)
CAPACITÉ DU RÉSERVOIR DE RÉCUPÉRATION	14 l	14 l
CAPACITÉ DU RÉSERVOIR DE SOLUTION	14 l	14 l
DÉBIT D'AIR MAXI	3000 l/min.	3000 l/min.
POMPE AVEC DÉRIVATION	à vibration	a vibrazione
PUISSANCE	70 W	70 W
PRESSION MAXI	4 bar	4 bar
DÉBIT D'AIR MAXI	1,5 l/min	1,5 l/min
LARGEUR DU NETTOYAGE	100 mm	100 mm
COMPRESSEUR	-	350 W

UTILISATION DE LA MACHINE

- Appuyez sur le levier de la brosse (12) et distribuez le produit sur la surface à nettoyer de façon uniforme, en maintenant la lance à une distance de 20-30 cm de la surface, l'épaisseur de mousse idéale étant de 4-5 mm environ;
- laissez agir la mousse détergente pendant 20-30 secondes. Nous vous conseillons de brosser les taches persistantes.
- aspirez la mousse de la surface. Evitez d'aspirer d'un seul coup de grosses quantités de mousse car elles risqueraient d'être aspirées par le moteur d'aspiration et de l'abîmer;
- faites d'abord un essai dans un coin de la surface où un éventuel dégât ne risque pas d'être trop visible;
- distribuez une quantité de mousse suffisante pour nettoyer la surface, en tenant compte que la mousse active contre la saleté est celle qui adhère à la surface, les couches supplémentaires de mousse n'améliorent pas le résultat. Si vous pulvérisez trop de mousse dans un coin étalez-la et distribuez-la en couche fine.

Attention !

- Vous devez d'abord pulvériser la mousse et l'aspirer après l'avoir laissée agir le temps nécessaire pour ôter la saleté. Vous ne devez pas pulvériser et aspirer la mousse en même temps, comme le montre l'autocollant sur la lance (23).
- dans certains cas il peut être conseillé d'ajouter un anti-mousse dans le réservoir de récupération pour compacter la mousse aspirée et éviter quelle ne soit aspirée par le moteur.

Méthode de lavage

- Divisez la surface en bandes parallèles et procédez de droite à gauche en parcourant en arrière les bandes sur une distance correspondant à un peu plus de la moitié de la longueur;
- procédez plus ou moins lentement selon le degré de saleté. Invertissez ensuite le sens du travail et traitez de la même façon la partie restante;
- en cas de saleté persistante, laissez agir la mousse pendant plus longtemps.

Tarage de l'humidité de la mousse:

- La mousse détergente s'obtient en ajoutant de l'air comprimé à la solution. La machine offre à l'utilisateur le réglage de la pression de l'air en entrée afin de pouvoir varier le type de mousse produite ;
- plusieurs essais ont démontré que la pression idéale pour le fonctionnement de la machine est de 3 bar environ pendant la pulvérisation (avec la vanne de la brosse enfoncée), ce qui correspond à 4 bar environ en absence de pulvérisation (avec la vanne de la brosse non enfoncée).
- Des pressions inférieures à 3 bar peuvent correspondre à une mousse trop liquide, des pressions supérieures à 3 bar à une mousse trop sèche.
- Si pour une raison quelconque le réglage de la pression de votre machine change, vous pouvez le rétablir tout simplement en faisant tourner la poignée (19) en sens horaire pour augmenter la pression et anti-horaire pour la diminuer.
- Procédez par essais successifs jusqu'à ce que la condition de 3 bar environ pendant la pulvérisation soit rétablie.
- Tirez sur la poignée avant de la faire tourner et poussez-la pour la verrouiller après le réglage.

Attention!

- Si vous utilisez la machine comme aspirateur de liquides, contrôlez le niveau d'eau du réservoir du haut (1) afin d'éviter que l'eau ne soit aspirée par le moteur d'aspiration;
- si le détersif utilisé est moussant ou si vous lavez une moquette déjà traitée avec du shampoing, versez un peu de liquide anti-mousse dans le réservoir du bas (2). Avec le temps, la mousse aspirée par le moteur risque de l'abîmer.

ENTRETIEN CK31 - CK31F - CK31FC

Le fabricant ou le personnel autorisé doit effectuer, au moins une fois par an, une vérification technique du fonctionnement et des dégâts éventuellement subis par le système de filtrage de la machine. **RUPES Spa** décline toute responsabilité en cas de dégâts directs ou indirects provoqués par le non-respect des indications de ce manuel.

Entretien ordinaire (aux soins de l'utilisateur)

- Après l'usage, avant de ranger la machine, videz toute l'eau des deux réservoirs. Versez ensuite quelques litres d'eau dans le réservoir du bas (2) et en actionnant uniquement la pompe de l'eau avec l'interrupteur (5) appuyez sur le levier de la brosse (13) sans le lâcher. Cette opération permet de nettoyer l'intérieur de la pompe, des raccordements, des buses de pulvérisation.
- Après l'usage, rangez la machine dans un endroit frais et sec, avec le couvercle (15) ouvert, de façon à éviter que l'humidité présente dans le réservoir ne se condense à l'intérieur du moteur et ne l'abîme. Les dégâts provoqués par l'humidité condensée sur le moteur (comme les dégâts causés par la mousse aspirée dans le moteur) ne sont pas couverts par la garantie.
- Nettoyez régulièrement (au moins tous les 2 mois) le filtre de l'eau (11), en le lavant à l'eau courante après l'avoir sorti de la machine
- Contrôlez et nettoyez régulièrement le filtre du moteur (16) qui se trouve entre les deux réservoirs.
- Éliminez le calcaire qui se dépose avec le temps à l'intérieur du circuit hydraulique en versant dans le réservoir du bas une solution anticalcaire et en la laissant agir pendant quelques heures. Utilisez les mêmes produits que pour le lave-vaisselle. Videz et rincez. Il suffit d'effectuer cette opération une fois tous les 6-8 mois.
- Vider périodiquement le réservoir de l'air comprimé de l'éventuelle eau de condensation qui peut se former pendant le fonctionnement du compresseur. Pour effectuer cette opération, il faut dévisser le bouchon circulaire qui se trouve sous la machine, fixé avec 2 vis, et dévisser de quelques tours (sans le sortir complètement) le bouchon de vidange de l'eau de condensation, à travers le trou qui est normalement couvert par le bouchon. Refermer donc en vissant le bouchon de vidange et le bouchon de fermeture.
Attention: cette opération doit être faite avec le réservoir de l'air comprimé complètement vide et avec la machine éteinte!

Entretien extraordinaire (aux soins du Service Après-vente autorisé)

- L'usure excessive des brosses du moteur et de la pompe risque de provoquer des dégâts qui ne sont pas couverts par la garantie. Les brosses doivent être contrôlées toutes les 500 heures environ.
- Contrôlez régulièrement l'état du câble électrique et de sa fiche ; s'il est abîmé ou usé, changez-le.
- Entretien du compresseur.

ALLGEMEINE INFORMATIONEN CK31 - CK31F - CK31FC

Anweisungen für den Umgang mit der verpackten Maschine

- Die Maschine ist in einem Frachtstück mit den Abmessungen 34x53xh67 verpackt. Das Frachtstück wiegt 15 kg (23 kg für die CK31F); es besteht aus einem Wellpappkarton;
- die Verpackung muss in vertikaler Position bewegt und verstaut werden;
- Auf die Verpackung dürfen keine anderen Objekte gepackt werden, deren Gewicht 15 kg (23 kg für die CK31F) übersteigt und/oder deren Bodenfläche eine andere Abmessung als das Frachtstück besitzt.

Vorschriften für das Entpacken

- Vor dem Öffnen aufmerksam den Zustand des Frachtstücks prüfen; ist es beschädigt oder zeigt Zeichen vorheriger Öffnung, das Auspacken einstellen und das Frachtstück unter Vorbehalt gegenüber dem Überbringer zurückweisen. Das Nichteinhalten dieser Vorschrift führt zum Erlöschen der Garantie;
- das Öffnen der Verpackung findet wie folgt statt: Öffnen des Wellpappkartons, Herausnehmen der Maschine, Entnehmen des Säckchens mit dem Zubehör.

Achtung!

Folgendes ist bei der Entsorgung der Verpackungskomponenten zu beachten:

- Die gültigen Vorschriften des Ortes, an der die Maschine betrieben wird, müssen beachtet werden.
- Geltende Abfalltrennungsvorschriften müssen eingehalten werden.

Überprüfung des Verpackungsinhalts

Die Verpackung enthält:

- die mit einem Stromkabel ausgerüstete Maschine (9);
- 1 Strahlrohr (12) mit Absaugschlauch mit einer Länge von 5 m komplett mit Wasser-Schnellkupplungsverbindungen (14).

ALLGEMEINE HINWEISE

Sicherheits- und Unfallverhütungsvorschriften

Die Maschine darf nur von Personal benutzt werden, das auf der Maschine eingewiesen und für ihren Gebrauch bestimmt ist.

Die Maschine muss in einer trockenen und belüfteten Umgebung aufgestellt werden, die einen stündlichen Luftaustausch und ein Frischluftvolumen von 50% des Gesamtvolumens garantiert - ohne Einsatz spezieller Belüftungssysteme. - Die Temperatur am Arbeitsplatz muss zwischen 10° und 35° liegen, die relative Luftfeuchtigkeit zwischen 50% und 90%.

Die Auflagefläche der Maschine darf nicht um mehr als 5-10 Grad geneigt sein.

Der Stecker darf nicht mit nassen Händen in die Steckdose gesteckt bzw. aus der Steckdose gezogen werden.

Immer wenn die Maschine nicht benutzt wird, vor dem Beginn von Instandhaltungs- oder Reinigungsarbeiten und vor dem Austausch des Staubfangsacks oder des Filters, muss der Stromstecker abgezogen werden. Der elektrische Stecker darf nicht am Stromkabel herausgezogen werden.

Das elektrische Kabel muss vor Hitze, vor Öl und vor schneidenden Kanten geschützt sein.

Die Enden des Saugrohrs bzw. der Zubehörteile vom Gesicht, insbesondere von Augen und Ohren fernhalten; der Luftstrom könnte zu Gesundheitsschäden führen. Die Maschine darf keinem Regen ausgesetzt werden.

Die Maschine darf nicht von einem Hebeapparat an den Griffen angehoben oder transportiert werden.

Sicherstellen, dass die Luftdruckversorgung der Maschine mit den vorgeschriebenen Werten übereinstimmt.

Achtung! - Explosions- oder Brandgefahr

- Es dürfen keine entzündbaren oder explosiven Pulver abgesaugt werden (z. B. Magnesium, Aluminium, Asbest usw.);
- Es dürfen keine entzündbaren oder explosiven Flüssigkeiten abgesaugt werden (z. B. Benzin, Verdünnungsmittel usw.);
- Es dürfen keine aggressiven Flüssigkeiten oder Substanzen abgesaugt werden (z. B. Säuren, Basen, Lösungsmittel usw.);
- Im Brandfall das Feuerlöschsystem benutzen und sich unter Einhalten des für den jeweiligen Arbeitsplatz vorbereiteten Notfallplans aus dem gefährdeten Bereich entfernen.

Benutzung entsprechend dem vorgesehenen Zweck

Die Maschine hält die erhöhten Forderungen für Industrieanwendungen entsprechend den Vorschriften EN60335--2-2 ein.

Jegliche Verantwortung für unsachgemäßen Gebrauch der Maschine, der Personen oder Gegenstände gefährden könnte, wird abgelehnt.

Achtung!

- Die Maschine nicht als Trockenstaubsauger verwenden;
- die Pumpe nicht trocken betreiben.

INBETRIEBNAHME

Elektrisches Stromnetz

Einphasenspannung mit Erdeleiter, Querschnitt 1,5 mm². Vor der Netzsteckdose muss ein magnetothermischer Differenzialschalter mit 6Ka 30 mA zu 10A eingebaut werden.

Nachdem überprüft ist, dass der Schalter (5 und 6) auf "0" steht, den Stecker des Netzkabels in eine für die Gerätelast ausgelegte Netzsteckdose einstecken.

BAUTEILE DER MASCHINE

- | | |
|--------------------------------|------------------------------------|
| 1 - oberer Tank | 10 - Verschlusshaken |
| 2 - unterer Tank | 11 - Wasserpumpe +Filter |
| 3 - Saugmotor | 12 - Strahlrohr |
| 4 - Einfüllöffnung | 13 - Hebel Wasserhahn |
| 5 - Schalter für Pumpe | 14 - Schnellkupplungsverbindungen |
| 6 - Schalter für Motor | Schlauch |
| 7 - Schnellkupplungsverbindung | 15 - Deckel |
| 8 - Eingang Schlauch | 16 - Motorfilter |
| 9 - Netzkabel | 17 - Etikett mit technischen Daten |

INBETRIEBNAHME

- a) Oberen Tank (1) hochheben, nachdem er durch Betätigen der seitlichen Haken (10) gelöst worden ist.
- b) Durch Einfüllöffnung (4) kaltes bzw. lauwarmes Wasser in den unteren Tank (2) einfüllen, dabei 5% nicht schäumendes Reinigungsmittel hinzufügen (ein halber Liter Reinigungsmittel auf zehn Liter Wasser). Bei sehr schmutzigen Teppichen oder Polstern können auch höhere Konzentrationen verwendet werden.
- c) Oberen Tank (1) wieder über dem unteren Tank (2) befestigen, dazu die seitlichen Haken (10) betätigen.
- d) Maschine mit Hilfe des Wasserrohrs und des Saugrohrs mit dem Strahlrohr (12) verbinden. Die Schnellkupplungsverbindungen (14) auf dem Wasserrohr (kleines Rohr) werden mit den entsprechenden Schnellkupplungsverbindungen (7) verbunden, die sich jeweils auf der Maschine (Abb. 4) und in der Nähe des Griffs des Strahlrohrs (12) (Abb. 5) befinden.
- e) Das Saugrohr in gleicher Weise verbinden: das eine Ende an der Maschine (8) und das andere Ende am Strahlrohr (12) verbinden.
- f) Anschließend den Schalter der Wasserpumpe (5) und den Schalter des Saugmotors (6) auf die Position "I" stellen.

Achtung!

Beim Benutzen der Maschine darauf achten, die Gebrauchsmaterialien bzw. anderen Materialien nicht so zu entsorgen, dass die Umwelt nicht verschmutzt wird, dies könnte ernsthafte Schäden verursachen; Abfälle immer entsprechend der Richtlinien entsorgen, die in dem Land, in dem die Maschine betrieben wird, gelten.

TECHNISCHE DATEN

BETRIEBSSPANNUNG	220/240 Vac - 50/60 Hz
MOTORENLEISTUNGS-AUFNAHME	1500 W
MOTORENSTROM-AUFNAHME	7 A
UNTERDRUCK	3000 mm/H ₂ O
GEWICHT	12 Kg
ABMESSUNGEN	cm 30 x 42 x h 53
GERÄUSCHPEGEL	70 dB (A)
FASSUNGSVERMÖGEN	14 l
DES RÜCKGEWINNUNGSTANKS	
FASSUNGSVERMÖGEN DES LÖSUNGSTANKS	14 l
MAX. LUFTDURCHFLUSSMENGE	3000 l/min.
PUMPE MIT BY-PASS	Schwingungspumpe
LEISTUNG	70 W
MAX. DRUCK	4 bar
MAX. DURCHFLUSSMENGE	1,5 l/min
BREITE BEI REINIGUNG	100 mm

BENUTZUNG DER MASCHINE

Bei einer normalen Reinigung gleichzeitig einspritzen und absaugen. Zum Einspritzen von Wasser auf den entsprechenden Hebel (13) des Hahns drücken, der sich auf dem Griff des Strahlrohrs (12) befindet (Abb. 6). Auf hartnäckige Flecken kann direkt unverdünntes Reinigungsmittel aufgetragen werden. Im Handel sind auch Spraydosen mit geeigneten Lösungen für jede Fleckenart erhältlich. Qualitativ hochwertige Reinigungsmittel und Fleckentferner auswählen, die sich für den jeweiligen Zweck eignen, um so Schäden auf der zu reinigenden Oberfläche zu vermeiden. Die Reinigungsmittel vorher stets in einem kleinen Bereich der Oberfläche ausprobieren, bei dem eine eventuelle Beschädigung kaum zu sehen ist.

Reinigungsmethode:

- Oberfläche im Idealfall in viele parallele Streifen aufteilen und die verschiedenen Streifen von rechts nach links der Länge nach bis kurz nach der Hälfte der Strecke bearbeiten;
- je nach dem Grad der Verschmutzung langsamer bzw. schneller vorgehen. Anschließend die Richtung ändern und den verbleibenden Teil in gleicher Weise bearbeiten;
- bei der Grundreinigung von Polstern ist es ratsam, Wasser in die zu reinigende Oberfläche (oder in einen Teil davon) zu spritzen und anschließend so abzusaugen, dass der Reinigungslösung genügend Zeit bleibt, ihre Reinigungswirkung zu entfalten.

Achtung!

- Wenn die Maschine zum Absaugen von Flüssigkeiten verwendet wird, muss der Wasserstand im oberen Tank (1) kontrolliert werden, um zu verhindern, dass das Wasser vom Saugmotor erneut angesaugt wird;
- wenn das verwendete Reinigungsmittel Schaum erzeugt oder wenn ein Teppich gereinigt wird, der zuvor mit einem Reinigungsshampoo behandelt worden ist, muss in den unteren Tank (2) ein wenig Antischaummittel eingefüllt werden. Der in den Motor eingesaugte Schaum kann den Motor im Laufe der Zeit beschädigen.

CK31F - CK31FC

BAUTEILE DER MASCHINE

- | | |
|---|---|
| 1 - oberer Tank | 14 - Schnellkupplungsverbindungen für Schlauch |
| 2 - unterer Tank | 15 - Deckel |
| 3 - Saugmotor | 16 - Motorfilter |
| 4 - Einfüllöffnung | 17 - Schnellkupplung Ausfahrt Pinsel |
| 5 - Schalter für Pumpe | 18 - Manometer |
| 6 - Schalter für Motor | 19 - Druckregler |
| 7 - Schnellkupplungsverbindung des Pumpenausgangs | 20 - Versorgungsleitung des Luftkreislaufs |
| 8 - Eingang Ansaugstutzen | 21 - Schnellkupplungsverbindung Eingang Druckluft (CK31F) |
| 9 - Netzkabel | 22 - Kabelaufwicklung |
| 10 - Verschlusshaken | 23 - Klebstoff |
| 11 - Wasserpumpe + Filter | 24 - Etikett mit technischen Daten |
| 12 - Strahlrohr | 25 - Kompressor mit Tank (CK31FC) |
| 13 - Schaumbürste | |

INBETRIEBNAHME

- Oberen Tank (1) hochheben, nachdem er durch Betätigen der seitlichen Haken (10) gelöst worden ist.
- Durch Einfüllöffnung (4) kaltes oder lauwarmses Wasser in den unteren Tank (2) füllen; dabei auf vier Teile Wasser einen Teil des Produkts SUPERFOAM hinzufügen (wir empfehlen, nicht mehr als 2 Liter des Produkts und 8 Liter Wasser einzufüllen).
- Oberen Tank wieder über dem unteren Tank befestigen.
- Die Versorgungsleitung des Luftkreislaufs (20) in den Schnellanschluss des Pumpenausgangs (7) einführen.
- Sicherstellen, dass das Ventil der Ausgangsschnellkupplungsverbindung des Schlauchs (17) geschlossen ist. Schnellkupplungsverbindung des Schlauchs (14) einführen und das Ventil (17) wieder öffnen.
- Ein Ende des Schlauchs in den Eingang der Maschine (8) stecken.
- Die Lanze (12) und die Bürste (13) mit den Schnellanschlüssen der Schläuche (14) anschließen.
- Netzkabel (9) in eine Steckdose stecken, dabei die vorgeschriebenen Sicherheitsrichtlinien einhalten.
- Druckluftverbindung in die Schnellkupplungsverbindung (21) einstecken (CK31F).
- Den Kompressor durch Betätigung des Schalters einschalten (CK31FC)
- Manometer (18) durch Betätigen des entsprechenden Reglers (19) auf einen Wert von 3,5 Bar einstellen.
- Wasserpumpe durch Betätigen des Schalters (5) einschalten. Die Maschine ist jetzt zur Abgabe des Schaums bereit.
- Zum Absaugen des Schaums durch Betätigen des Schalters (6) den Saugmotor einschalten.

TECHNISCHE DATEN

	CK31F	CK31FC
BETRIEBSSPANNUNG	220/240 Vac - 50/60 Hz	220/240 Vac - 50/60 Hz
MOTORENLEISTUNGS-AUFNAHME	1500 W	1500 W
MOTORENSTROM-AUFNAHME	7 A	7 A
UNTERDRUCK	3000 mm/H ₂ O	3000 mm/H ₂ O
GEWICHT	20 Kg	38 Kg
ABMESSUNGEN	cm 30 x 42 x h 66,5	cm 32 x 55 x h 87
GERÄUSCHPEGEL	70 dB (A)	70 dB (A)
FASSUNGSVERMÖGEN DES RÜCKGEWINNUNGSTANKS	14 l	14 l
FASSUNGSVERMÖGEN DES LÖSUNGSTANKS	14 l	14 l
MAX. LUFTDURCHFLUSSMENGE	3000 l/min.	3000 l/min.
PUMPE MIT BY-PASS	Schwingungspumpe	a vibrazione
LEISTUNG	70 W	70 W
MAX. DRUCK	4 bar	4 bar
MAX. DURCHFLUSSMENGE	1,5 l/min	1,5 l/min
BREITE BEI REINIGUNG	100 mm	100 mm
KOMPRESSOR	-	350 W

BENUTZUNG DER MASCHINE

- Den Hebel auf der Bürste drücken (12) drücken und das Produkt gleichmäßig auf die zu reinigende Oberfläche verteilen; dabei das Strahlrohr in einem Abstand von 20-30 cm von der Oberfläche entfernt halten; die ideale Dicke des Schaums beträgt etwa 4-5 mm;
- den Reinigungsschaum für 20-30 Sekunden einwirken lassen. Bei hartnäckigen Flecken mit der Bürste bearbeiten.
- Schaum von der Oberfläche absaugen. Es ist zu vermeiden, große Mengen Schaum auf einmal abzusaugen, da diese auch vom Motor eingesaugt werden könnten und ihn dann beschädigen würden;
- Reinigungsmittel vorher immer in einem kleinen Bereich der Oberfläche ausprobieren, bei dem eine eventuelle Beschädigung kaum zu sehen ist;
- eine für die Reinigung ausreichende Schaummenge auf die Oberfläche spritzen, dabei berücksichtigen, dass der gegen den Schmutz wirkende Schaum derjenige ist, der an der Oberfläche haftet, weitere Schaumschichten führen zu keinem besseren Ergebnis. Wenn festgestellt wird, dass zu viel Schaum auf einen kleinen Bereich gespritzt wurde, ist es ratsam, den überschüssigen Schaum in einer dünnen Schicht zu verteilen.

Achtung!

- Der Schaum muss zunächst aufgespritzt und danach abgesaugt werden, nachdem er ausreichend Zeit hatte, seine Wirkung gegen den Schmutz zu entfalten. Der Schaum darf nicht gleichzeitig aufgespritzt und abgesaugt werden, wie es auf dem Aufkleber auf dem Strahlrohr abgebildet ist(23);
- in einigen Fällen kann die Verwendung eines Antischaummittels angebracht sein, das dann in den Rückgewinnungstank gefüllt werden muss; dadurch wird der abgesaugte Schaum komprimiert und es wird vermieden, dass er in den Motor gesaugt wird.

Reinigungsmethode:

- Oberfläche im Idealfall in viele parallele Streifen aufteilen und die verschiedenen Streifen von rechts nach links der Länge nach bis kurz nach der Hälfte der Strecke bearbeiten;
- je nach dem Grad der Verschmutzung langsamer bzw. schneller vorgehen. Anschließend die Richtung ändern und den verbleibenden Teil in gleicher Weise bearbeiten;
- bei hartnäckigem Schmutz muss der Schaum längere Zeit einwirken.

Abstimmung der Schaumfeuchtigkeit:

- Der Reinigungsschaum wird erzielt, indem Druckluft der Lösung beigemischt wird. Die Maschine ist mit Druckregelung der Eingangsluft ausgestattet, um die Art des erzeugten Schaums variieren zu können;
- Verschiedene Tests haben gezeigt, dass der optimale Druck für den Betrieb der Maschine etwa 3 Bar beim Spritzen beträgt (bei gedrücktem Bürstenventil), was etwa 4 Bar bei fehlendem Strahl entspricht (bei nicht gedrücktem Bürstenventil). Drücke, die niedriger sind als 3 Bar, können zu einem zu flüssigen Schaum führen, Drücke, die höher sind als 3 Bar, können zu einem zu trockenen Schaum führen. Wenn sich die Druckeinstellung Ihrer Maschine aus irgendeinem Grund verändern sollte, kann sie wiederhergestellt werden, indem ganz einfach der entsprechende Griff (19) im Uhrzeigersinn gedreht wird, um den Druck zu erhöhen, bzw. entgegen dem Uhrzeigersinn, um ihn zu reduzieren. Drehen Sie den Griff solange, bis wieder der Zustand von etwa 3 Bar während des Spritzens hergestellt ist. Ziehen Sie den Drehknopf, bevor Sie ihn drehen und drücken Sie ihn, um ihn nach dem Einstellen zu blockieren.

Achtung!

- Wenn die Maschine zum Absaugen von Flüssigkeiten verwendet wird, muss der Wasserstand im oberen Tank (1) kontrolliert werden, um zu verhindern, dass das Wasser vom Saugmotor erneut angesaugt wird;
- wenn das verwendete Reinigungsmittel Schaum erzeugt oder wenn ein Teppich gereinigt wird, der zuvor mit einem Reinigungsschaum behandelt worden ist, muss in den unteren Tank (2) ein wenig Antischaummittel eingefüllt werden. Der in den Motor eingesaugte Schaum kann den Motor im Laufe der Zeit beschädigen.

INSTANDHALTUNG CK31 - CK31F - CK31FC

Es muss mindestens einmal pro Jahr eine technische Betriebsprüfung vom Hersteller oder von einer von diesem autorisierten Person ausführt werden, um das Filtersystems des Geräts auf Beschädigungen zu überprüfen. Das Unternehmen **RUPES** Spa übernimmt keinerlei Haftung für direkte oder indirekte Schäden, die aus der Nichtbeachtung der in diesem Handbuch angegebenen Hinweise entstehen.

Ordentliche Instandhaltung (vom Benutzer auszuführen)

- Nach dem Gebrauch der Maschine das Wasser aus den beiden Tanks entleeren, bevor die Maschine an ihren Platz zurückgestellt wird. Anschließend einige Liter sauberes Wasser in den unteren Tank (2) füllen, mit dem Schalter (5) den Hebel der Bürste gedrückt halten (13) gedrückt halten. Dadurch werden die Pumpe, die Schnellkupplungsverbindungen und die Spritzdüsen innen gereinigt.
- Die Maschine nach dem Gebrauch mit geöffnetem Deckel (15) wieder in einen frischen und trockenen Ort stellen, um zu verhindern, dass die Feuchtigkeit im Tankinnen auf den Innenteilen des Motors kondensieren kann und ihn so beschädigt. Durch im Motor kondensierte Feuchtigkeit hervorgerufene Schäden (sowie durch vom Motor angesaugten Schaum hervorgerufene Schäden) fallen nicht unter die Gewährleistung.
- Regelmäßig (wenigstens alle zwei Monate) den Wasserfilter (11) reinigen, indem er aus der Maschine herausgenommen und unter fließendem Wasser gewaschen wird.
- Den Motorfilter (16), der sich zwischen den beiden Tanks befindet, regelmäßig kontrollieren und reinigen.
- Vermeiden, dass sich im Laufe der Zeit Kalk im Innern des Hydraulikkreislaufs ablagert, indem in den unteren Tank eine Antikalklösung gefüllt wird und dort für einige Stunden gelassen wird. Dazu dieselben Produkte verwenden, die auch bei Geschirrspülmaschinen benutzt werden. Tank leeren und anschließend mit sauberem Wasser nachspülen. Es genügt, dies alle 6-8 Monate durchzuführen.
- Den Drucklufttank regelmäßig von eventuellem Kondenswasser leeren, das sich während des Betriebs des Kompressors bilden kann. Für die Durchführung dieser Operation ist es notwendig, den runden Stopfen auszusrauben, der sich unter der Maschine befindet und mit 2 Schrauben befestigt ist, und den Ablaufstopfen des Kondenswassers einige Umdrehungen auszusrauben (ohne ihn vollständig herauszunehmen), über das Loch, das normalerweise von dem Stopfen verdeckt ist. Danach wieder verschließen, indem der Ablaufstopfen und der Schließstopfen wieder eingeschraubt werden.
ACHTUNG: diese Operation ist bei vollständig entleertem Drucklufttank und abgeschalteter Maschine vorzunehmen!

Außerordentliche Instandhaltung (diese Arbeiten dürfen nur von einem autorisierten Kundendienstzentrum ausgeführt werden)

- Die übermäßige Abnutzung der Motorbürsten und der Pumpe kann zu Schäden führen, die nicht unter die Gewährleistung fallen. Die Bürsten müssen etwa alle 500 Stunden überprüft werden.
- Regelmäßig den Zustand der elektrischen Leitungen und der zugehörigen Stecker überprüfen. Sollten diese irgendwelche Anzeichen von Beschädigung oder Abnutzung aufweisen, müssen sie ausgetauscht werden.
- Wartung des Kompressors.

INFORMACION GENERALES CK31 - CK31F - CK31FC

Instrucciones para manejar el embalaje

- La máquina está contenida en 1 bulto cuyas dimensiones son 34x53xh67, con un peso de 15 Kg (23 kg para CK31F), compuesto por una caja de cartón ondulado.
- El embalaje debe manejarse y almacenarse siempre en posición vertical.
- No colocar encima del embalaje otros objetos de peso superior a 15 Kg (23 kg para CK31F) y/o que tengan una base con dimensiones diferentes a las del bulto.

Normas para desembalar

- Antes de abrir el bulto examinar cuidadosamente su aspecto; si resultara dañado o mostrara señales de haber sido abierto, no continuar ulteriormente sino rechazar el bulto señalando las oportunas observaciones al vector de transporte. La inobservancia de esta norma implica la caducidad de la garantía;
- para desembalar la máquina abrir la caja de cartón ondulado, sacar la máquina y separar la bolsa que contiene los accesorios.

¡Atención!

Para eliminar los componentes del embalaje, atenerse a las disposiciones vigentes en el lugar de puesta en servicio de la máquina, teniendo en la debida consideración las normas para la recolección diferenciada de residuos cuando esté prevista.

Control del contenido del embalaje

El embalaje contiene:

- la máquina dotada de cable de alimentación (9);
- n° 1 lanza (12) con manguera de aspiración de mt. 5 completa de empalmes rápidos para el agua (14).

ADVERTENCIAS GENERALES

Normas de seguridad y prevención de accidentes

La máquina debe ser utilizada sólo por personas adiestradas y encargadas de su operación.

La máquina debe instalarse en un ambiente seco y ventilado que garantice al menos un recambio de aire cada hora con un volumen de aire fresco del 50% del total sin ayuda de sistemas de ventilación especiales. En el ambiente de trabajo debe haber una temperatura comprendida entre 10°C y 35°C con un porcentaje de humedad entre el 50% y el 90%.

La superficie de apoyo de la máquina no debe superar un declive máximo de 5-10 grados.

La clavija no debe enchufarse ni desenchufarse de la toma con las manos mojadas. Desenchufar siempre el cable de alimentación cuando la máquina no se utilice, antes de iniciar su mantenimiento o su limpieza.

No tirar del cable eléctrico para extraer el enchufe de la toma de corriente.

Proteger el cable eléctrico contra el calor, el aceite y las aristas cortantes.

No acercarse a la cara los extremos del tubo de aspiración o de los accesorios, en particular a ojos y orejas, debido a los daños que el flujo de aire podría causar.

No exponer la máquina a la lluvia.

No levantar ni transportar la máquina enganchándola del asa con un aparato de elevación.

Verificar que la alimentación neumática de la máquina se corresponda con los valores requeridos.

¡Atención! - Peligro de explosión o incendio

- No se deben aspirar polvos inflamables o explosivos (por ej. magnesio, aluminio, amianto, etc.);
- no se deben aspirar líquidos inflamables o explosivos (por ej. bencina, diluyentes, etc.);
- no se deben aspirar líquidos o sustancias agresivas (por ej. ácidos, bases, disolventes, etc.);
- en caso de incendio utilizar el sistema antiincendio y alejarse de la zona ajustándose al plan de emergencia puesto a punto para el puesto de trabajo donde se encuentre.

Uso conforme a los objetivos previstos

La máquina es idónea para trabajo pesado en aplicaciones industriales conforme a las normas EN60335-2-2.

Se rehusa cualquier responsabilidad ante un uso no adecuado de la máquina, que podría resultar peligroso para personas o cosas.

¡Atención!

- No utilizar la máquina como aspiradora en seco;
- no hacer funcionar la bomba en seco.

PUESTA EN SERVICIO

Red eléctrica

Tensión monofásica 230 V 50/60 Hz con conductor de pu-esta a tierra cuya sección sea de 1,5 mm². Antes de la toma de alimentación se deberá montar un interruptor magnetotérmico diferencial de 6Ka - 30 mA de 10 A.

Después de haber controlado que el interruptor (5 e 6) esté en posición de apagado "0", introducir el enchufe del cable de alimentación en una toma adecuada que soporte la carga de la máquina.

PARTES DE LA MÁQUINA

- | | |
|---------------------------|--------------------------------|
| 1 - depósito superior | 10 - ganchos de cierre |
| 2 - depósito inferior | 11 - bomba agua + filtro |
| 3 - motor aspirante | 12 - lanza |
| 4 - Agujero llenado | 13 - palanca grifo |
| 5 - interruptor bomba | 14 - empalmes rápidos manguera |
| 6 - interruptor motor | 15 - tapa |
| 7 - empalme rápido | 16 - filtro motor |
| 8 - entrada manguera | 17 - etiqueta datos técnicos |
| 9 - cable de alimentación | |

PUESTA EN SERVICIO

- Levantar el depósito superior (1), después de haberlo dejado libre actuando sobre los ganchos (10) laterales.
- Poner agua fría o tibia en el depósito inferior (2) por el agujero de llenado (4), añadiéndole un 5% de detergente que no forme espuma (medio litro para cada diez litros de agua). Mayores concentraciones pueden utilizarse en caso de moqueta o tapicería muy sucia.
- Enganchar de nuevo el depósito superior (1) al inferior (2) actuando sobre los ganchos laterales (10).
- Conectar la máquina a la lanza (12) utilizando los tubos del agua y de aspiración. Los empalmes rápidos (14) en el tubo del agua (tubo pequeño) deben conectarse con los correspondientes empalmes rápidos (7) situados uno encima de la máquina (fig. 4) y el otro cerca de la empuñadura de la lanza (12) (fig. 5).
- Conectar de igual manera el tubo de aspiración: un extremo con la máquina (8) y el otro con el tubo de la lanza (12).
- Seguidamente poner el interruptor de la bomba del agua (5) y el interruptor del motor de aspiración (6) en la posición "I".

¡Atención!

Cuando utilicen la máquina no tiren al medio ambiente los materiales consumibles ni de otra clase, ello podría causar graves daños; eliminar los desechos conforme a las normas vigentes en el País donde utilicen la máquina.

DATOS TÉCNICOS

TENSIÓN DE OPERACIÓN	220/240 Vac - 50/60 Hz
POTENCIA ABSORBIDA MOTORES	1500 W
CORRIENTE ABSORBIDA MOTORES	7 A
DEPRESIÓN	3000 mm/H ₂ O
PESO	12 Kg
DIMENSIONES	cm 30 x 42 x h 53
RUÍDO	70 dB (A)
CAPACIDAD DEPÓSITO RECUPERACIÓN	14 l
CAPACIDAD DEPÓSITO SOLUCIÓN	14 l
CAUDAL MÁX. DE AIRE	3000 l/min.
BOMBA CON BY-PASS	de vibración
POTENCIA	70 W
PRESIÓN MÁX.	4 bar
CAUDAL MÁX.	1,5 l/min
ANCHO LIMPIEZA	100 mm

USO DE LA MÁQUINA

Para la limpieza normal proceder inyectando y aspirando simultáneamente. Para inyectar el agua presionar la palanca prevista (13) del grifo, situada en la empuñadura de la lanza (12) (fig. 6).

En caso de manchas tenaces se puede aplicar localmente un poco de detergente puro. En comercio también existen unos aerosoles con solventes adecuados para cada tipo de máquina. Seleccionar detergentes y quitamanchas de calidad y adecuados para el uso, para evitar que se estropee la superficie a lavar.

Hacer siempre una prueba preliminar en una parte de la superficie donde un eventual daño resulte poco visible.

Método de lavado:

- Dividir idealmente la superficie en varias tiras paralelas y proceder de derecha a izquierda recorriendo para atrás las varias tiras a lo largo de un tramo correspondiente a poco más de la mitad de la longitud;
- proceder más o menos despacio según el grado de suciedad. Luego invertir la dirección de trabajo y tratar de la misma manera la parte restante;
- en la limpieza a fondo de la tapicería se aconseja inyectar el agua sobre la superficie a lavar (o sobre una parte de ella) y aspirar sucesivamente, de manera que la solución tenga más tiempo para desarrollar su acción solvente.

¡Atención!

- Si la máquina se utiliza como aspiradora de líquidos, comprobar el nivel del agua en el depósito superior (1), para evitar que sea aspirada por el motor de aspiración;
- si el detergente utilizado produce espuma, o si se lava una moqueta tratada precedentemente con champú, verter en el depósito inferior (2) un poco de líquido contra la espuma. La espuma, si es aspirada en el motor, con el tiempo puede estropearlo.

CK31F - CK31FC

PARTES DE LA MÁQUINA

- | | |
|---------------------------------|---|
| 1 - depósito superior | 14 - empalmes rápidos manguera |
| 2 - depósito inferior | 15 - tapa |
| 3 - motor aspirante | 16 - filtro motor |
| 4 - agujero llenado | 17 - empalme rápido salida para cepillo |
| 5 - interruptor bomba | 18 - manómetro |
| 6 - interruptor motor | 19 - regulador de presión |
| 7 - empalme rápido salida bomba | 20 - tubo de alimentación del circuito neumático |
| 8 - entrada de aspiración | 21 - empalme rápido entrada aire comprimido (CK31F) |
| 9 - cable de alimentación | 22 - enrollador de cable |
| 10 - ganchos de cierre | 23 - adhesivo |
| 11 - bomba agua+filtro | 24 - etiqueta datos técnicos |
| 12 - lanza | 25 - compresor con tanque (CK31FC) |
| 13 - cepillo espumoso | |

PUESTA EN SERVICIO

- Levantar el depósito superior (1), después de haberlo dejado libre actuando sobre los ganchos laterales (10).
- Poner agua fría o tibia en el depósito inferior (2) por el agujero de llenado (4), añadiéndole una parte de producto SUPERFOAM cada 4 partes de agua (aconsejamos no poner más de 2 litros de producto y 8 litros de agua).
- Enganchar de nuevo el depósito superior al inferior.
- Insertar el tubo de alimentación del circuito neumático (20) en el empalme rápido de la salida de la bomba (7).
- Comprobar que la válvula del empalme rápido de salida para manguera (17) esté cerrada. Insertar el empalme rápido de manguera (14) y abrir la válvula (17).
- Insertar un extremo de la manguera en la entrada de la máquina (8).
- Conectar la lanza (12) y el cepillo (13) con los empalmes rápidos de las mangueras (14).
- Enchufar el cable de alimentación (9) en una toma de corriente ajustándose a las normas de seguridad prescritas.
- Conectar la alimentación neumática al empalme rápido (21) (CK31F)
- Ponga en marcha el compresor actuando en el interruptor (CK31FC)
- Ajustar el manómetro (18) en un valor de 3,5 bar utilizando el regulador (19) previsto.
- Encender la bomba del agua actuando sobre el interruptor (5). La máquina ahora está lista para suministrar la espuma.
- Encender el motor de aspiración actuando sobre el interruptor (6) para aspirar la espuma.

DATOS TÉCNICOS

	CK31F	CK31FC
TENSIÓN DE OPERACIÓN	220/240 Vac - 50/60 Hz	220/240 Vac - 50/60 Hz
POTENCIA ABSORBIDA MOTORES	1500 W	1500 W
CORRIENTE ABSORBIDA MOTORES	7 A	7 A
DEPRESIÓN	3000 mm/H ₂ O	3000 mm/H ₂ O
PESO	20 Kg	38 Kg
DIMENSIONES	cm 30 x 42 x h 66,5	cm 32 x 55 x h 87
RUIDO	70 dB (A)	70 dB (A)
CAPACIDAD DEPÓSITO RECUPERACIÓN	14 l	14 l
CAPACIDAD DEPÓSITO SOLUCIÓN	14 l	14 l
CAUDAL MÁX. DE AIRE	3000 l/min.	3000 l/min.
BOMBA CON BY-PASS	de vibración	a vibrazione
POTENCIA	70 W	70 W
PRESIÓN MÁX.	4 bar	4 bar
CAUDAL MÁX.	1,5 l/min	1,5 l/min
ANCHO LIMPIEZA	100 mm	100 mm
COMPRESOR	-	350 W

USO DE LA MÁQUINA

- Apretar la palanca del cepillo (12) y repartir el producto sobre la superficie a limpiar de manera uniforme, manteniendo la lanza a una distancia de 20-30 cm de la superficie; la capa ideal de espuma es de aproximadamente 4-5 mm;
- dejar actuar la espuma detergente durante 20-30 segundos. En caso de manchas persistentes utilizar el cepillo.
- aspirar la espuma de la superficie. Evitar aspirar de golpe grandes cantidades de espuma, que podría ser también aspirada por el motor de aspiración, perjudicándolo;
- hacer siempre una prueba preliminar en una parte de la superficie donde un eventual daño resulte poco visible;
- rociar una cantidad de espuma suficiente para limpiar la superficie, teniendo en cuenta que la espuma activa contra la suciedad es aquella que adhiere a la superficie, ulteriores capa de espuma no mejoran el resultado. Si se nota que se ha rociado mucha espuma en una zona pequeña, es mejor quitar la espuma en exceso distribuyéndola en una capa fina.

¡Atención!

- Es preciso primero rociar la espuma y sucesivamente aspirarla, después de haberlo dejado el tiempo necesario para su acción contra la suciedad. No hay que rociar y aspirar la espuma al mismo tiempo, como mostrado en el adhesivo sobre la lanza (23);
- en ciertos casos puede ser oportuno utilizar un producto contra la espuma, a poner en el depósito de recuperación, para compactar la espuma aspirada y evitar que el motor la aspire.

Método de lavado:

- Dividir idealmente la superficie en varias tiras paralelas y proceder de derecha a izquierda recorriendo para atrás las varias tiras a lo largo de un tramo correspondiente a poco más de la mitad de la longitud;
- proceder más o menos despacio según el grado de suciedad. Luego invertir la dirección de trabajo y tratar de la misma manera la parte restante;
- en caso de suciedad tenaz dejar actuar la espuma por más tiempo.

Ajuste de la humedad de la espuma:

- La espuma detergente se obtiene mezclando aire comprimido con la solución. La máquina está dotada de la regulación de la presión del aire de entrada para poder variar el tipo de espuma generada;
- varias pruebas indican que la presión óptima para el funcionamiento de la máquina es de aproximadamente 3 bar durante el rociado (con la válvula del cepillo apretada), que corresponde aproximadamente a 4 bar sin rociado (con la válvula del cepillo suelta). Presiones menores que 3 bar pueden proporcionar una espuma demasiado líquida, mayores que 3 bar ad espuma demasiado seca.
- Si por cualquier motivo se alterara la regulación de la presión de su máquina, es posible restablecerla simplemente girando el mando correspondiente (19) en el sentido de las manecillas del reloj (hacia la derecha) para aumentar la presión y en sentido contrario para reducirla.
- Proceder por intentos hasta restablecer la condición con aproximadamente 3 bar durante el rociado.
- Tirar del mando antes de girarlo y empujarlo para bloquearlo una vez efectuado el ajuste.

¡Atención!

- Si la máquina se utiliza como aspiradora de líquidos, comprobar el nivel del agua en el depósito superior (1), para evitar que sea aspirada por el motor de aspiración;
- si el detergente utilizado produce espuma, o si se lava una moqueta tratada precedentemente con champú, verter en el depósito inferior (2) un poco de líquido contra la espuma. La espuma, si es aspirada en el motor, con el tiempo puede estropearlo.

MANTENIMIENTO CK31 - CK31F - CK31FC

Por lo menos una vez al año el fabricante, o una persona por éste autorizada, deberá efectuar una inspección técnica para verificar el funcionamiento y la presencia de eventuales daños del sistema filtrante de la máquina. **RUPES** Spa no se asume ninguna responsabilidad por daños directos o indirectos derivados del incumplimiento de cuanto se indica en el presente manual.

Mantenimiento ordinario (a cargo del usuario)

- Después del uso, antes de guardar la máquina, quitar toda el agua de los dos depósitos. Verter seguidamente unos litros de agua limpia en el depósito inferior (2) y accionando sólo la bomba del agua mediante el interruptor (5), mantener apretada la palanca del cepillo (13). Esta operación sirve para limpiar el interior de la bomba, de los empalmes, de las boquillas rociadoras.
- Después del uso guardar la máquina en un sitio fresco y seco con la tapa (15) abierta, para evitar que la humedad dentro del depósito pueda condensarse sobre las partes internas del motor, dañándolo. El daño causado por la humedad que se condensa sobre el motor (como el daño causado por la espuma aspirada por el motor) no está amparado por la garantía.
- Limpiar periódicamente (por lo menos cada 2 meses) el filtro del agua (11), sacándolo de la máquina y lavándolo debajo del agua corriente.
- Comprobar y limpiar con regularidad el filtro del motor (16), que está situado entre los dos depósitos.
- Eliminar la cal que con el tiempo tiende a depositarse dentro del circuito hidráulico, vertiendo en el depósito inferior una solución anticál y dejándola actuar unas horas. Utilizar los mismos productos que se utilizan en las lavavajillas. Seguidamente vaciar y luego aclarar. Basta efectuar esta operación cada 6-8 meses.
- Vacíe periódicamente el tanque del aire comprimido del condensado que se pueda formar durante el funcionamiento del compresor. Para llevar a cabo esta operación, hay que destornillar el tapón redondo que se encuentra por debajo de la máquina, sujetado con 2 tornillos (sin extraerlo completamente), el tapón de descarga del condensado a través del agujero que normalmente está cubierto por el tapón. Vuelva a poner el tapón de descarga y el tapón de cierre.
ATENCIÓN: Lleve a cabo esta operación con el tanque del aire comprimido completamente vacío y con la máquina apagada.

Mantenimiento extraordinario (a cargo del Centro de Asistencia Técnica autorizado)

- El consumo excesivo de las escobillas del motor y de la bomba puede causar daños que no están amparados por la garantía. La inspección de las escobillas debe efectuarse cada 500 horas aproximadamente.
- Comprobar periódicamente el estado del cable eléctrico y de su correspondiente clavija; si presentara signos de daños o desgaste, proceder a su sustitución.
- Mantenimiento del compresor.

ALGEMENE INFORMATIE CK31 - CK31F - CK31FC

Aanwijzingen voor het hanteren van de verpakking

- De machine is verpakt in één collo van 34x53xh67 cm dat 15 kg (23 kg voor de CK31F) weegt en dat uit een doos van golfkarton bestaat.
- De verpakking moet rechtop gehanteerd en opgeslagen worden.
- Er mogen geen andere voorwerpen bovenop de verpakking gezet worden die zwaarder zijn dan 15 kg (23 kg voor de CK31F) en/of waarvan de onderkant andere afmetingen heeft dan die van de verpakking.

Voorschriften voor het uitpakken

- Controleer de verpakking zorgvuldig alvorens de verpakking open te maken;
- als de verpakking beschadigingen vertoont of als er tekenen zijn waaraan te zien is dat de verpakking opengemaakt is moet u niet verder gaan maar moet u de verpakking weigeren en een klacht bij de transporteur indienen. Door veronachtzaming van dit voorschrift zal de garantie ongeldig worden.
- Om de machine uit te pakken moet u de doos van golfkarton openmaken, de machine eruit halen en de zak met accessoires apart houden.

Let op!

Ten aanzien van het weggooien van het verpakkingsmateriaal moet u zich aan de voorschriften houden die op de plaats gelden waar de machine in bedrijf gesteld wordt, waarbij de voorschriften voor de gescheiden afvalverwerking, indien van toepassing, in acht genomen moeten worden.

Controle van de inhoud van de verpakking

De verpakking bevat:

- machine inclusief elektrisch snoer (9);
- 1 spuitlans (12) met 5 m lange zuigslang inclusief watersnelkoppelingen (14).

ALGEMENE WAARSCHUWINGEN

Veiligheids- en ongevalpreventievoorschriften

De machine mag uitsluitend gebruikt worden door personen die speciaal daartoe geïnstrueerd zijn en belast zijn met het gebruik ervan.

De machine moet op een droge, goed geventileerde plaats neergezet worden waar de lucht minimaal één keer per uur ververst wordt, met een hoeveelheid frisse lucht die 50% van het totaal bedraagt zonder hulp van speciale ventilatiesystemen. De temperatuur in de werkomgeving moet tussen de 10°C en de 35°C zijn en het vochtigheidspercentage tussen de 50% en de 90%.

Het oppervlak waar de machine op neergezet moet worden mag niet meer overhellen dan 5 tot 10 graden.

De stekker mag niet met natte handen in het stopcontact gestoken worden en er ook niet met natte handen uitgehaald worden.

Als de machine niet gebruikt wordt, voordat er onderhouds- of reinigingswerkzaamheden aan uitgevoerd worden of voordat de stofzak. Om de stekker uit het stopcontact te halen mag er niet aan het elektrische snoer getrokken worden.

Het elektrische snoer moet beschermd worden tegen hitte, olie en scherpe hoeken en randen. De uiteinden van de zuigslang of van de accessoires mogen niet dichtbij het gezicht, en dit geldt met name voor de ogen en de oren, gehouden worden vanwege de schade die de luchtstroom kan veroorzaken.

De machine mag niet in de regen gezet worden.

De machine mag niet opgehesen worden en vervoerd worden door de machine met het handvat aan een hijswerktuig vast te maken.

Er moet gecontroleerd worden of de persluchttoevoer van de machine met de vereiste waarden overeenstemt.

Let op! - Explosie- en brandgevaar

- Er mogen geen ontvlambare of explosieve stoffen (bijv. magnesium, aluminium, asbest enz.) opgezogen worden;
- er mogen geen ontvlambare of explosieve vloeistoffen (bijv. benzine, verdunners enz.) opgezogen worden;
- er mogen geen agressieve vloeistoffen of stoffen (bijv. zuren, basen, oplosmiddelen enz.) opgezogen worden;
- in geval van brand moet u het brandblussysteem gebruiken en moet u de zone verlaten waarbij het noodplan dat op de werkplek geldt waar u zich bevindt in acht genomen moet worden.

Gebruik in overeenstemming met de voorziene gebruiksdoeleinden

De machine is geschikt bij hoge belasting voor industriële toepassingen volgens de normen EN60335-2-2.

Er wordt geen enkele aansprakelijkheid aanvaard voor onjuist gebruik van de machine dat gevaarlijk kan blijken te zijn voor personen of voorwerpen.

Let op!

- Gebruik de machine niet als droogzuiger;
- laat de pomp niet droogdraaien.

INBEDRIJFSTELLING

Elektriciteitsnet

Eenfase spanning 230V 50/60Hz met een aardkabel met een doorsnede van 1,5 mm². Een aardlekschakelaar met thermische magneetbeveiliging van 6Ka - 30mA 10A die stroomopwaarts van het stopcontact waar de machine op aangesloten wordt geïnstalleerd moet worden.

Controleer eerst of de schakelaar (5 en 6) op uit "0" staat en steek daarna de stekker van het elektrische snoer in een stopcontact dat geschikt is om de belasting van de machine te verdragen.

ONDERDELEN VAN DE MACHINE

- | | |
|------------------------|--------------------------------------|
| 1 - bovenste reservoir | 10 - sluithaak |
| 2 - onderste reservoir | 11 - waterpomp + filter |
| 3 - zuigmotor | 12 - spuitlans |
| 4 - vulopening | 13 - kraanhendel |
| 5 - pompschakelaar | 14 - slangsnelkoppelingen |
| 6 - motorschakelaar | 15 - kap |
| 7 - snelkoppeling | 16 - motorfilter |
| 8 - slangingang | 17 - plaatje met technische gegevens |
| 9 - elektrisch snoer | |

INGEBRUIKNEMING

- Til het bovenste reservoir (1) nadat u hem losgemaakt heeft door op de haken (10) aan de zijkant te drukken op.
- Giet via de vulopening (4) koud of lauwwarm water in het onderste reservoir (2) en voeg er 5% niet schuimend reinigingsmiddel aan toe (een halve liter op elke tien liter water). Hogere concentraties kunnen in geval van erg vuile vloerbedekking of tapijten gebruikt worden.
- Haak het bovenste reservoir (1) weer aan het onderste reservoir (2) vast door op de haken (10) aan de zijkant te drukken.
- Sluit de machine met de water- en de zuigslang op de spuitlans (12) aan. De snelkoppelingen (14) op de waterslang (kleine slang) moeten op de betreffende snelkoppelingen (7) aangesloten worden waarvan de ene zich op de machine bevindt (afb. 4) en de andere in de buurt van de handgreep van de spuitlans (12) (afb. 5).
- Sluit de zuigslang op dezelfde manier aan: het ene uiteinde op de machine (8) en het andere op de slang van de spuitlans (12).
- Zet daarna de schakelaar van de waterpomp (5) en de schakelaar van de zuigmotor (6) op stand "I".

Let op!

Als u de machine gebruikt gooi de verbruiksmaterialen e.d. dan niet zomaar weg, dit kan ernstige schade tot gevolg hebben; gooi het afval volgens de voorschriften die in het land gelden waar u aan het werk bent weg.

TECHNISCHE GEGEVENS

AANSLUITSPANNING	220/240 Vac - 50/60 Hz
AANSLUITWAARDE MOTOREN	1500 W
STROOMVERBRUIK MOTOREN	7 A
ONDERDRUK	3000 mm/H ₂ O
GEWICHT	12 Kg
AFMETINGEN	cm 30 x 42 x h 53
GELUIDSNIVEAU	70 dB (A)
INHOUD OPVANGRESERVOIR	14 l
INHOUD REINIGINGSMIDDELRESERVOIR	14 l
MAX. LUCHTSTROOM	3000 l/min.
POMP MET OMLOOPVENTIEL	met trilling
CAPACITEIT	70 W
MAX. DRUK	4 bar
MAX. CAPACITEIT	1,5 l/min
REINIGINGSOPPERVLAK	100 mm

GEbruik VAN DE MACHINE

Voor de normale reiniging moet u gelijktijdig sproeien en zuigen. Om water te sproeien moet u de speciale hendel (13) van de kraan die zich op de handgreep van de spuitlans (12) (afb. 6) bevindt indrukken.

In geval van hardnekkige vlekken kunt u ter plaatse puur reinigingsmiddel aanbrengen. Er zijn ook spuitbussen in de handel verkrijgbaar met oplosmiddelen die geschikt zijn voor allerlei soorten vlekken. Kies reinigingsmiddelen en vlekkenverwijderaars van goede kwaliteit die geschikt zijn voor gebruik om beschadigingen aan het te reinigen oppervlak te voorkomen.

Doe vooraf altijd een test op een gedeelte van het oppervlak waar een eventuele beschadiging niet erg zichtbaar is.

Reinigingsmethode:

- Verdeel het oppervlak denkbeeldig in veel evenwijdige stroken, werk van rechts naar links en werk de diverse stroken over een gedeelte van iets meer dan de helft van de lengte in achterwaartse richting af;
- ga al naargelang hoe vuil het oppervlak is snel of langzaam te werk. Werk daarna in de andere richting en behandel het overige gedeelte op dezelfde manier;
- om de bekleding grondig te reinigen is het verstandig om water op het te reinigen oppervlak (of een gedeelte daarvan) te sproeien en na enige tijd op te zuigen om het reinigingsmiddel meer tijd te geven om het vuil los te weken.

Let op!

- Als de machine als natzuiger gebruikt wordt moet u het waterpeil in het bovenste reservoir (1) controleren om te voorkomen dat het water teruggezogen wordt door de zuigmotor;
- als het reinigingsmiddel dat gebruikt wordt schuim voortbrengt of als er vloerbedekking gereinigd wordt die daarvoor met shampoo behandeld is dan moet er een beetje schuimwerende vloeistof in het onderste reservoir (2) gegoten worden. Door het schuim dat teruggezogen wordt en in de motor terecht komt kan de motor op den duur beschadigd worden.

CK31F - CK31FC

ONDERDELEN VAN DE MACHINE

- | | |
|--------------------------------------|--|
| 1 - bovenste reservoir | 13 - schuimborstel |
| 2 - onderste reservoir | 14 - slangsnellkoppelingen |
| 3 - zuigmotor | 15 - kap |
| 4 - vulopening | 16 - motorfilter |
| 5 - pompschakelaar | 17 - Snelkoppeling uitlaat voor borstel |
| 6 - motorschakelaar | 18 - manometer |
| 7 - snelkoppeling van de pompuitlaat | 19 - drukregelaar |
| 8 - Zuiginlaat | 20 - toevoerslang pneumatisch circuit |
| 9 - elektrisch snoer | 21 - persluchtinlaatsnellkoppeling (CK31F) |
| 10 - sluithaak | 22 - kabelhaspel |
| 11 - waterpomp + filter | 23 - sticker |
| 12 - spuitlans | 24 - plaatje met technische gegevens |
| | 25 - compressor met tank |

INGEBRUIKNEMING

- Til het bovenste reservoir (1) nadat u hem losgemaakt heeft door op de haken (10) aan de zijkant te drukken op.
- Giet via de vulopening (4) koud of lauwwarm water in het onderste reservoir (2) en voeg er een deel SUPERFOAM product op elke 4 delen water aan toe (er wordt geadviseerd om niet meer dan 2 liter product en 8 liter water erin tegieten).
- Haak het bovenste reservoir weer aan het onderste reservoir vast.
- Steek de toevoerslang van het pneumatische circuit (20) in de snelkoppeling van de pompuitlaat (7).
- Controleer of het ventiel van de uitlaatsnellkoppeling voor slang (17) gesloten is. Steek de slangsnellkoppeling (14) erin en doe het ventiel (17) weer open.
- Steek het ene uiteinde van de slang in de inlaatsluiting van de machine (8).
- Sluit de spuitlans (12) en de borstel (13) met de slangsnellkoppelingen (14) aan.
- Sluit het elektrische snoer (9) aan op een stopcontact en neem daarbij de geldende veiligheidsvoorschriften in acht.
- Steek de persluchtoevoer in de snelkoppeling (21) (CK31F).
- Schakel de compressor in met de schakelaar. (CK31FC)
- Stel de manometer (18) op de waarde van 3,5 bar in en maak daarbij gebruik van de speciale regelaar (19).
- Schakel de waterpomp in door aan de schakelaar (5) te draaien. De machine is nu klaar om schuim af te geven.
- Zet de zuigmotor aan door aan de schakelaar (6) te draaien om het schuim op te zuigen.

TECHNISCHE GEGEVENS

	CK31F	CK31FC
AANSLUITSPANNING	220/240 Vac - 50/60 Hz	220/240 Vac - 50/60 Hz
AANSLUITWAARDE MOTOREN	1500 W	1500 W
STROOMVERBRUIK MOTOREN	7 A	7 A
ONDERDRUK	3000 mm/H ₂ O	3000 mm/H ₂ O
GEWICHT	20 Kg	38 Kg
AFMETINGEN	cm 30 x 42 x h 66,5	cm 32 x 55 x h 87
GELUIDSNIVEAU	70 dB (A)	70 dB (A)
INHOUD OPVANGRESERVOIR	14 l	14 l
INHOUD REINIGINGSMIDDELRESERVOIR	14 l	14 l
MAX. LUCHTSTROOM	3000 l/min.	3000 l/min.
POMP MET OMLOOVENTIEL	met trilling	met trilling
CAPACITEIT	70 W	70 W
MAX. DRUK	4 bar	4 bar
MAX. CAPACITEIT	1,5 l/min	1,5 l/min
REINIGINGSOPPERVLAK	100 mm	100 mm
COMPRESSOR	-	350 W

GEBRUIK VAN DE MACHINE

- Druk de hendel op de borstel in (12) in en verdeel het product gelijkmatig op het te reinigen oppervlak, waarbij u de spuitlans op een afstand van 20-30 cm van het oppervlak af moet houden; de ideale dikte van de schuimlaag is ongeveer 4-5 mm;
- laat het reinigingsschuim 20-30 seconden inwerken. In geval van hardnekkige vlekken moet u de borstel gebruiken.
- zuig het schuim van het oppervlak op. Zuig geen grote hoeveelheden schuim tegelijk op omdat deze ook door de zuigmotor aangezogen kunnen worden, waardoor de motor beschadigd kan worden;
- doe vooraf altijd een test op een gedeelte van het oppervlak waar een eventuele beschadiging niet erg zichtbaar is;
- spuit altijd een voldoende hoeveelheid schuim om het oppervlak te reinigen op het oppervlak waarbij u er rekening mee moet houden dat het schuim dat werkzaam is tegen het vuil het schuim is dat op het oppervlak ligt, door andere schuimlagen wordt het resultaat niet beter. Als u merkt dat u teveel schuim op een kleine plek gespoten heeft doet u er goed aan om het overtollige schuim uit te smeren en in een dunne laag te verspreiden.

Let op!

- Het schuim moet er eerst op gespoten worden en daarna opgezogen worden, nadat u het schuim de nodige tijd heeft laten inwerken om het vuil los te weken. U moet het schuim niet gelijktijdig spuiten en opzuigen, zoals getoond op de sticker op de spuitlans (23);
- in sommige gevallen kan het verstandig zijn om een schuimwerend product te gebruiken dat u in het opvangreservoir moet gieten om het opgezogen schuim samen te persen en te voorkomen dat dit in de motor gezogen wordt.

Reinigingsmethode:

- Verdeel het oppervlak denkbeeldig in veel evenwijdige stroken, werk van rechts naar links en werk de diverse stroken over een gedeelte van iets meer dan de helft van de lengte in achterwaartse richting af;
- ga al naargelang hoe vuil het oppervlak is snel of langzaam te werk. Werk daarna in de andere richting en behandel het overige gedeelte op dezelfde manier;
- in geval van hardnekkig vuil moet u het schuim langer in laten werken.

Regeling van de vochtigheid van het schuim:

- Het reinigingsschuim wordt verkregen door perslucht met de oplossing te mengen. De machine is voorzien van regeling van de druk van de ingaande lucht, om het type schuim dat voortgebracht wordt te kunnen veranderen;
- diverse tests tonen aan dat de optimale druk voor de werking van de machine tijdens sproeien ongeveer 3 bar is (met het ventiel van de borstel onder druk), wat overeenstemt met ongeveer 4 bar zonder sproeien (met het ventiel van de borstel niet onder druk). Drukken beneden de 3 bar kunnen overeenstemmen met een te vloeibaar schuim, drukken boven de 3 bar met een te droog schuim.
- Als de drukregeling van uw machine om de een of andere reden verandert kunt u de druk herstellen door de betreffende knop (19) eenvoudigweg met de klok mee te draaien om de druk te verhogen en tegen de klok in om de druk te verlagen.
- Doe verschillende pogingen totdat de toestand met ongeveer 3 bar tijdens sproeien hersteld wordt.
- Trek de knop eerst uit alvorens eraan te draaien en druk de knop na de regeling weer in.

Let op!

- Als de machine als natzuiger gebruikt wordt moet u het waterpeil in het bovenste reservoir (1) controleren om te voorkomen dat het water teruggezogen wordt door de zuigmotor;
- als het reinigingsmiddel dat gebruikt wordt schuim voortbrengt of als er vloerbedekking gereinigd wordt die daarvoor met shampoo behandeld is dan moet er een beetje schuimwerende vloeistof in het onderste reservoir (2) gegoten worden. Door het schuim dat teruggezogen wordt en in de motor terecht komt kan de motor op den duur beschadigd worden.

ONDERHOUD CK31 - CK31F - CK31FC

Ten minste één keer per jaar moet de machine geïnspecteerd worden door de fabrikant of door één van diens erkende vertegenwoordigers om te zien of de machine goed functioneert en om te zien of het filtersysteem van de machine geen schade opgelopen heeft. **RUPES** Spa kan op geen enkele wijze aansprakelijk gesteld worden voor directe of indirecte schade die te wijten is aan het feit dat de aanwijzingen die in deze gebruiksaanwijzing staan niet in acht genomen zijn.

Gewoon onderhoud (door de gebruiker)

- Na gebruik moet u alvorens de machine op te bergen eerst al het water uit de twee reservoirs verwijderen. Giet daarna een paar liter schoon water in het onderste reservoir (2) en houd terwijl u alleen de waterpomp met de schakelaar (5) in werking stelt de hendel van de borstel (13) ingedrukt. Deze handeling dient om de binnenkant van de pomp, de koppelingen en de sproeiers schoon te maken.
- Berg de machine na gebruik op een koele en droge plaats op en laat de kap (15) open staan zodat het vocht in het reservoir geen condens kan vormen op de inwendige delen van de motor waardoor de motor beschadigd kan worden. De schade die veroorzaakt wordt door vocht dat condens op de motor gevormd heeft (en dit geldt ook voor de schade die veroorzaakt is door het schuim dat in de motor gezogen is) wordt niet gedekt door garantie.
- Reinig het waterfilter (11) regelmatig (ten minste één keer in de 2 maanden), door het uit de machine te halen en onder stromend water af te wassen.
- Controleer en reinig het motorfilter (16) dat tussen de twee reservoirs in geplaatst is regelmatig.
- Verwijder de kalkaanslag die zich na verloop van tijd in het hydraulische circuit vormt door een antikalkoplossing in het onderste reservoir te gieten en een paar uur in te laten werken. Gebruik dezelfde producten als die voor vaatwasmachines gebruikt worden. Leeg het reservoir daarna en spoel het na. Het is voldoende om dit één keer in de 6-8 maanden te doen.
- Tap regelmatig (om de 2-3 maanden) eventuele condens uit de lucht tank, die zich tijdens de werking van de compressor kan vormen. Hiervoor moet de ronde dop onder de machine die met 2 schroeven is bevestigd, worden losgedraaid. Draai de condensaftapdop enkele slagen los (zonder hem volledig te verwijderen) via het gat dat normaal door de dop is afgedekt. Sluit de opening daarna door de aftapdop en de afsluitdop vast te draaien. Let op: deze handeling moet bij volledig lege perslucht tank en uitgeschakelde machine worden uitgevoerd!

Buitengewoon onderhoud (door een erkend servicecentrum)

- Te grote slijtage van de borstels van de motor en de pomp kan tot schade leiden die niet gedekt wordt door garantie. De borstels moeten ongeveer na elke 500 uur nagekeken worden.
- De staat van het elektrische snoer en de betreffende stekker moet van tijd tot tijd gecontroleerd worden; als zij tekenen van beschadiging of slijtage vertonen moeten zij vervangen worden.
- Onderhoud van de compressor.

МОДЕЛЬ



СК31

ОБЩИЕ СВЕДЕНИЯ СК31 - СК31F - СК31FC

ИНСТРУКЦИЯ ПО ОБРАЩЕНИЮ С МАШИНОЙ В УПАКОВКЕ

- Машина содержится в коробке из гофрированного картона с размерами см 59x38,5x234X53X272 и весом 15 кг (23 кг СК31F). состоит из коробки, выполненной из гофрированного картона.
- Манипулировать упакованным грузом и загружать его в горизонтальном положении.
- Не устанавливать на упакованном грузе другие предметы с весом, превышающим 30 кг, и/или с основанием, имеющим размеры, отличные от размеров упаковки.

Указания по распаковке

- Прежде, чем начать распаковку коробки, внимательно проверить ее внешний вид; при наличии повреждений или следов предварительных вскрытий, прекратить распаковку и вернуть груз доставщику вместе с письменной рекламацией. Нарушение этого требования приведет к потере гарантии.
- При распаковке машины открыть коробку из гофрированного картона, вынуть машину и отдельно мешочек, содержащий дополнительные принадлежности.

Внимание

При ликвидации упаковочного материала придерживаться действующих локальных предписаний по запуску машины в работу, не забывая о правилах раздельного сбора отходов, если они имеют место. Контроль комплектности груза

Упаковка должна содержать:

- машину, снабженную питающим кабелем (9);
- п° 1 насадка (12) с гибким всасывающим шлангом длиной 5 м, быстроразъемными муфтами для воды (14).

ОСНОВНЫЕ ПРЕДУПРЕЖДЕНИЯ

Правила техники безопасности и предупреждения производственного травматизма
Эксплуатация машины должна осуществляться только обученным персоналом, получившим разрешение на работу с этой машиной.

Машина должна быть помещена в сухом и вентилируемом помещении, где гарантируется смена воздуха каждый час с объемом свежего воздуха 50 % от общего количества без помощи специальных вентиляционных систем.

Температура в помещении должна быть от 10° С до 35° С с влажностью от 50% до 90%. Опорная поверхность машины не должна иметь максимальный наклон, превышающий 5 – 10 градусов. Не следует вставлять или вынимать вилку из розетки электропитания влажными руками.

Всегда следует вынимать вилку из розетки электропитания, когда машина не эксплуатируется, а также до начала работы по техническому обслуживанию или уборке. При вынимании вилки из розетки не следует натягивать электрический провод. Предохранять электрический кабель от нагрева, масла и контактов с острыми краями. Не приближать концы вытяжной трубы или дополнительные принадлежности к лицу, в частности, к глазам и ушам, в связи с тем ущербом, который может нанести поток воздуха. Не оставлять машину под дождем. Не поднимать и не перевозить машину, зацепившись подъемным устройством за ее рукоятку. Проконтролировать, что подаваемый на машину сжатый воздух отвечает требуемым значениям.

Внимание

- машина не должна использоваться для удаления легковоспламеняющейся или взрывоопасной пыли (на пример, магнезия, алюминия, асбеста и т.д.);
- машина не должна использоваться для удаления легковоспламеняющихся или взрывоопасных жидкостей (на пример, бензина, разбавителей и т.д.);
- машина не должна использоваться для удаления коррозионно-активных жидкостей или веществ (на пример, кислот, щелочей, растворителей и т.д.);
- в случае пожара использовать противопожарную систему и удалиться от опасной зоны.

Использование в соответствии с назначением

Машина предназначена для промышленного применения при значительных нагрузках согласно норме EN 60335-2-2.

Отклоняется любая ответственность за использование машины не по назначению, что может привести к возникновению опасности для людей и предметов.

Внимание!

- Не использовать машину как пылесос для сухой пыли;
- не позволять функционировать насосу при работе с сухой пылью.

ПОДГОТОВКА К ЗАПУСКУ

Электрическая сеть

Однофазное напряжение 230 В 50/60 Гц с проводом заземления с поперечным сечением 1.5 мм². На электрической розетке должен быть установлен дифференциальный магнитотепловой выключатель 6Ка 30mA на 10 А.

После проверки того, что выключатель (5 и 6) находится в положении "О", вставить вилку кабеля в розетку, которая в состоянии выдерживать нагрузку машины.

- 1 – верхний резервуар
- 2 – нижний резервуар
- 3 – всасывающий двигатель
- 4 – Заливное отверстие
- 5 – выключатель насоса
- 6 – выключатель двигателя
- 7 – быстроразъемное соединение
- 8 – вход для шланга
- 9 – кабель питания
- 10 – скоба закрытия
- 11 – насос вода+фильтр
- 12 – наконечник
- 13 – рычаг крана
- 14 – быстроразъемное соединение для шланга
- 15 – крышка
- 16 – фильтр двигателя
- 17 – табличка с техническими характеристиками

ЧАСТИ МАШИНЫ ЗАПУСК В РАБОТУ

- Поднять верхний резервуар (1) после того, как он был освобожден воздействием на боковые скобы (10).
- Заполнить холодную или теплую воду в нижний резервуар (2) через заливное отверстие (4), добавив 5% моющего средства, не образующего пену (поллитра на каждые десять литров воды). Более высокие концентрации могут быть использованы в случае очень сильного загрязнения коврового покрытия или обивки.
- Вновь закрепить верхний резервуар (1) на нижнем (2), воздействуя на боковые скобы (10).
- Подсоединить машину к насадке (12) благодаря трубам подачи воды и всасывания. Быстроразъемные соединения (14) на трубе подачи воды (маленькая труба) должны быть подсоединены к соответствующим быстроразъемным соединениям (7), одно из которых находится на машине (рис. 4) и другое поближе от рукоятки наконечника (12) (рис. 5).
- Аналогичным способом подсоединить всасывающую трубу: один конец на машину (8) и другой к трубе наконечника (12).
- Затем позиционировать выключатель водяного насоса (5) и выключатель всасывающего двигателя (6) в положение "I".

Внимание!

При эксплуатации машины не должен происходить выброс используемого материала или других веществ в окружающую среду, что может нанести значительный ущерб; уничтожайте отходы согласно действующим нормам в той стране, в которой эксплуатируется оборудование.

ТЕХНИЧЕСКИЕ ХАРАКТЕРИСТИКИ

РАБОЧЕЕ НАПРЯЖЕНИЕ	220/240 В - 50/60 Гц
МОЩНОСТЬ, ПОТРЕБЛЯЕМАЯ МОТОРАМИ	1500 В
ТОК, ПОТРЕБЛЯЕМЫЙ МОТОРАМИ	7 А
РАЗРЕЖЕНИЕ	3000 ММ H ₂ O
ВЕС	12 кг
РАЗМЕРЫ	см 30 x 42 x h 53
УРОВЕНЬ ШУМА	70 дБ (А)
ВМЕСТИМОСТЬ БАКА ДЛЯ СБОРА ЖИДКОСТИ	14 Л
ВМЕСТИМОСТЬ БАКА С МОЮЩЕЙ ЖИДКОСТЬЮ	14 Л
МАКСИМАЛЬНАЯ ПОДАЧА ВОЗДУХА	3000 л/мин.
ПЕРЕПУСКНОЙ НАСОС	вибрационный
МОЩНОСТЬ	70 Ватт
ДАВЛЕНИЕ ВОЗДУХА НА ВХОДЕ	4 Бар
МАКС. РАСХОД ВОЗДУХА	1,5 л/мин.
ШИРИНА ОЧИСТКИ	100 мм

РАБОТА МАШИНЫ

При нормальной процедуре очистки выполнять одновременно процесс разбрызгивания и всасывания. Для разбрызгивания воды нажать на соответствующий рычаг (13) крана, который находится на рукоятке наконечника (12) (рис. 6). В случае трудноудаляемых пятен, можно локально наносить неразбавленное моющее средство. В продаже существуют также баллончики спрей с растворителями для каждого типа пятен. Выбрать моющие средства и удалители пятен такого качества, которое отвечает типу использования, для того, чтобы избежать повреждений очищаемой поверхности. Всегда выполнять предварительный тест на одном участке поверхности, на котором возможное повреждение не будет бросаться в глаза.

Метод мытья:

- В идеале разделить поверхность на большое число параллельных полос, и следовать справа налево в обратном направлении вдоль различных полос на участке с длиной, соответствующей немногим более половины общей длины;
- продвигаться более или менее медленно в зависимости от степени загрязнения. Изменить на обратное направление работы и на остальной части продолжить аналогичным способом;
- при глубокой очистке обивки рекомендуется разбрызгать воду на очищаемую поверхность (или на часть этой поверхности), а затем сосать ее для того, чтобы дать больше времени моющему средству для выполнения своих действий в качестве растворителя.

Внимание!

- Если машина используется для всасывания жидкостей, контролировать уровень воды в верхнем резервуаре (1) для того, чтобы избежать, что она будет засасываться всасывающим двигателем;
- если используемое моющее средство создает пену, или, если выполняется очистка коврового покрытия, которое предварительно мылось с применением шампуня, налить в нижний резервуар (2) немного жидкости, предупреждающей образование пены. Пена, засосанная в двигатель, может со временем привести к его поломке.

СК31F - СК31FC

ОНДЕРДЕЛЕН ВАН ДЕ МАШИНЕ

- | | |
|---|--|
| 1 – верхний резервуар | 14 – быстроразъемное соединение для шланга |
| 2 – нижний резервуар | 15 – крышка |
| 3 – всасывающий двигатель | 16 – фильтр двигателя |
| 4 – Заливное отверстие | 17 – быстроразъемное соединение на выходе щетки |
| 5 – выключатель насоса | 18 – манометр |
| 6 – выключатель двигателя | 19 – регулятор давления |
| 7 – быстроразъемное соединение на выходе насоса | 20 – питающая труба пневматического контура |
| 8 – всасывание | 21 – быстроразъемное соединение на входе сжтого воздуха (СК 31F) |
| 9 – кабель питания | 22 – намотчик кабеля |
| 10 – скоба закрытия | 23 – наклейка |
| 11 – насос вода+фильтр | 24 – табличка с техническими характеристиками |
| 12 – наконечник | 25 – компрессор с резервуаром |
| 13 – щетка, образующая пену | |

ЗАПУСК В РАБОТУ

- Поднять верхний резервуар (1) после того, как он был освобожден воздействием на боковые скобы (10).
- Залить холодную или теплую воду в нижний резервуар (2) через заливное отверстие (4), добавив одну часть средства SUPERFOAM на каждые 4 части воды (рекомендуется не наливать более 2 литров средства и 8 литров воды).
- Вновь закрепить верхний резервуар на нижнем, воздействуя на боковые скобы.
- Вставить питающую трубу пневматического контура (20) в быстроразъемное соединение на выходе насоса (7).
- Проверить, что клапан быстроразъемного соединения выхода шланга (17) закрыт. Вставить быстроразъемное соединение шланга (14) и вновь открыть клапан (17).
- Вставить один конец шланга на входе машины (8).
- Подсоединить насадку (12) и щетку (13) с быстроразъемными соединениями шланга (14).
- Подсоединить питающий кабель (9) к одной из электрических розеток, соблюдая предписанные меры по технике безопасности.
- Вставить пневматическое питание в быстроразъемное соединение (21) (СК 31F).
- Включить компрессор с помощью выключателя (СК 31FC).
- Отрегулировать манометр (18) на значение давления в 3,5 Бар, используя соответствующий регулятор (19).
- Включить водяной насос с помощью выключателя (5). Теперь машина готова вырабатывать пену.
- Включить всасывающий двигатель с помощью выключателя (6) для всасывания пены.

ТЕХНИЧЕСКИЕ ХАРАКТЕРИСТИКИ	СК31F	СК31FC
РАБОЧЕЕ НАПРЯЖЕНИЕ	220/240 В - 50/60 Г	220/240 В - 50/60 Г
МОЩНОСТЬ, ПОТРЕБЛЯЕМАЯ МОТОРАМИ	1500 В	1500 В
ТОК, ПОТРЕБЛЯЕМЫЙ МОТОРАМИ	7 А	7 А
РАЗРЕЖЕНИЕ	3000 ММ Н20	3000 ММ Н20
ВЕС	20 кг	38 кг
РАЗМЕРЫ	см 30 x 42 x h 66,5	см 32 x 55 x h 87
УРОВЕНЬ ШУМА	70 дБ (А)	70 дБ (А)
ВМЕСТИМОСТЬ БАКА ДЛЯ СБОРА ЖИДКОСТИ	14 Л	14 Л
ВМЕСТИМОСТЬ БАКА С МОЮЩЕЙ ЖИДКОСТЬЮ	14 Л	14 Л
МАКСИМАЛЬНАЯ ПОДАЧА ВОЗДУХА	3000 л/мин.	3000 л/мин.
ПЕРЕПУСКНОЙ НАСОС	вибрационный	вибрационный
МОЩНОСТЬ	70 Ватт	70 Ватт
ДАВЛЕНИЕ ВОЗДУХА НА ВХОДЕ	4 Бар	4 Бар
МАКС. РАСХОД ВОЗДУХА	1,5 л/мин.	1,5 л/мин.
ШИРИНА ОЧИСТКИ	100 мм	100 мм
КОМПРЕССОР	-	350 Ватт

РАБОТА МАШИНЫ

- Нажать на рычаг щетки и равномерно распределить продукт на поверхности, предназначенной для мытья, сохраняя расстояние в 20-30 см от поверхности; идеальная толщина слоя пены примерно 4-5 мм;
- оставить пену реагировать в течение 20-30 секунд. В случае трудноудаляемых пятен, воздействовать на них с помощью щетки.
- всосать пену с поверхности. Избегать засасывать за один раз большое количество пены, что может привести к тому, что пена будет засосана также и всасывающим двигателем, приводя к его неисправности;
- всегда выполнять предварительный тест на одном участке поверхности, на котором возможное повреждение не будет бросаться в глаза;
- разбрызгивать количество пены, достаточное для очистки поверхности, принимая во внимание то, что пеной, которая воздействует на загрязнение, является та, которая находится в контакте с поверхностью, дополнительное количество пены не приведет к улучшению результата. Если заметили, что было разбрызгано большое количество пены на небольшой зоне, размажьте излишнюю пену, распределяя ее в виде тонкого слоя.

Внимание!

- Необходимо сначала разбрызгивать пену и затем всасывать, оставив ее воздействовать на загрязнение в течение необходимого времени. Нет необходимости одновременно разбрызгивать и всасывать пену, как проиллюстрировано на наклейке на наконечнике (23);
- в некоторых случаях может оказаться целесообразным использование средства, предупреждающего образование пены, которое заливается в резервуар рекулерации для того, чтобы сделать пену более компактной и избежать того, что она будет засосана в двигатель.

Метод мытья:

- В идеале разделить поверхность на большое число параллельных полос, и следовать справа налево
- в обратном направлении вдоль различных полос на участке с длиной, соответствующей немногим более половины общей длины;
- при трудноудаляемом загрязнении оставить реагировать пену в течение более длительного периода.

Тарирование уровня влажности пены:

- Моющая пена получается в результате смешивания сжатого воздуха с раствором. Машина имеет регулятор давления сжатого воздуха на входе, что позволяет изменять тип создаваемой пены;
- Различные пробы показывают, что оптимальное давление для функционирования машины составляет 3 Бара при разбрызгивании (с нажатым клапаном щетки), что соответствует примерно 4 Барам в отсутствие разбрызгивания (с не нажатым клапаном щетки). Давления ниже 3 Бар могут соответствовать слишком жидкой пене, выше 3 бар для слишком сухой пены. Если по каким-либо причинам, установленное давление вашей машины было изменено, вы можете восстановить его простым поворотом соответствующей ручки (19) по часовой стрелке для увеличения давления и против часовой стрелки для его уменьшения. Проследовать методом проб и ошибок для восстановления состояния с давлением около 3 Бар в процессе разбрызгивания. Вытяните ручку, прежде чем повернуть ее и нажать на нее для блокировки после регулировки.

Внимание!

- Если машина используется для всасывания жидкостей, контролировать уровень воды в верхнем резервуаре (1) для того, чтобы избежать, что она будет засасываться всасывающим двигателем;
- если используемое моющее средство создает пену, или, если выполняется очистка коврового покрытия, которое предварительно мылось с применением шампуня, налить в нижний резервуар (2) немного жидкости, предупреждающей образование пены. Пена, всосанная в двигатель, может со временем привести к его поломке.

ОБСЛУЖИВАНИЕ СК31-СК31F-СК31FC

Не менее одного раза в год должен быть проведен предприятием-изготовителем или уполномоченным персоналом технический контроль работы для выявления возможных нарушений в системе фильтрации машины. Акционерное общество RUPES не несет никакой ответственности за прямой или косвенный ущерб, имеющий место вследствие несоблюдения указаний, представленных в этом руководстве.

Текущее обслуживание (выполняется пользователем)

1. После использования, перед тем, как отправить машину на хранение, удалить всю воду из двух резервуаров. Затем залить несколько литров чистой воды в нижний бак (2) и запустить только водяной насос с помощью переключателя (5), удерживая нажатым рычаг щетки (13). Эта операция служит для внутренней промывки насоса, быстроразъемных соединений, сопел разбрызгивания.
2. После использования, поместить машину на хранение в прохладном, сухом месте с открытой крышкой (15), таким образом, чтобы избежать того, что внутренняя влага резервуара будет конденсироваться на внутренних частях двигателя, приводя к его повреждению. На ущерб, причиненный влагой при ее конденсации на двигателе (а также на ущерб, причиненный пеной, засосанной в двигатель), гарантия не распространяется.
3. Регулярно (не реже одного раза в 2 месяца) выполнять очистку фильтра для воды (11), вытягивая его из машины и промывая его под струей воды.
4. Проверять и очищать фильтр двигателя (16), который позиционируется между двумя резервуарами.
5. Удалять известковые наросты, которые со временем имеют тенденцию накапливаться на внутренней поверхности гидравлического контура, наливая в нижний резервуар раствор для удаления известковых наростов и оставляя его на несколько часов. Используйте те же продукты, которые используются для посудомоечных машин. Слить этот раствор и затем прополоскать гидравлический контур. Необходимо выполнять эту операцию каждые 6-8 месяцев.
6. Периодически (каждые 2-3 месяца) опорожнять резервуар сжатого воздуха, удаляя конденсат, который может образоваться во время работы компрессора. Для выполнения этой операции открутить круглую пробку, которая находится под машиной и закреплена с помощью 2 винтов, отвинтить ее на несколько оборотов (не удаляя полностью), сливая пробка позволит удалить конденсат через отверстие, которое обычно закрыто пробкой. Затем вновь завинтите сливную пробку и пробку закрытия. Внимание: эта операция выполняется с полностью пустым резервуаром сжатого воздуха и на отключенной машине!

Внеплановый ремонт (выполняется уполномоченным центром технического обслуживания)

1. Чрезмерный износ щеток двигателя и насоса может привести к поломкам, на которые не распространяется гарантия. Проверка щеток должна выполняться примерно каждые 500 часов.
2. Проверять периодически состояние электрического кабеля и соответствующей вилки; в случае наличия следов повреждений или износа, заменить их.
3. Обслуживание компрессора.

ITA

TARGHETTA DI IDENTIFICAZIONE DELLA MACCHINA**POSIZIONAMENTO E SIGNIFICATO DEI DATI**

1. Tipo della macchina.
2. Tensione nominale di lavoro in Volt (V).
3. Frequenza di lavoro in Hertz (Hz).
4. Potenza max applicabile espressa in Watt (W).
5. Numero di matricola o di serie della macchina.
6. Corrente assorbita
7. Depressione

 **RAEE Secondo la Direttiva Europea sui rifiuti di apparecchiature elettriche ed elettroniche e la sua attuazione in conformità delle norme nazionali, le apparecchiature elettriche esauste devono essere raccolte separatamente, ai fini di essere riciclate in modo eco-compatibile.** Il prodotto, quando giunge a fine vita, non deve essere disperso nell'ambiente o gettato tra i rifiuti domestici, ma deve essere smaltito presso i centri di raccolta differenziata autorizzati (contattare le autorità locali competenti per conoscere dove smaltire il prodotto secondo le norme di legge). Il corretto smaltimento del prodotto contribuisce alla tutela della salute e alla salvaguardia dell'ambiente. Lo smaltimento abusivo del prodotto comporta sanzioni a carico dei trasgressori.

F

PLAQUETTE D'IDENTIFICATION DE LA MACHINE**EMPLACEMENT ET SIGNIFICATION DES DONNEES**

1. Type de la machine.
2. Tension nominale de travail en Volts (V).
3. Fréquence de travail en Hertz (Hz).
4. Puissance absorbée exprimée en Watts (W).
5. Numéro d'immatriculation ou de série de la machine.
6. Courant absorbé
7. Dépression

 **RAEE Conformément à la directive européenne relative aux déchets d'équipements électriques et électroniques, et à sa transposition dans le législation nationale, les appareils électriques doivent être soumis à un recyclage respectueux de l'environnement.** Les vieux produits ne doivent être jetés ni dans la nature ni avec les ordures ménagères mais être remis à un centre de collecte sélective autorisé (adressez-vous à votre mairie pour savoir où vous débarrasser du produit conformément à la loi). L'élimination correcte du produit contribue à la protection de la santé et de l'environnement. En n'éliminant pas le produit conformément à la loi en vigueur vous vous exposez à des sanctions.

E

PLACA DE IDENTIFICACION DE LA MAQUINA**POSICIÓN Y SIGNIFICADO DE LOS DATOS**

1. Tipo de máquina.
2. Frecuencia de operación en Hertz (Hz).
3. Frecuencia de operación en Hertz (Hz).
4. Potencia absorbida expresada en Watt (W).
5. Número de matrícula o de serie de la máquina.
6. Corriente absorbida
7. Depresión

 **RAEE De conformidad con la Directiva Europea sobre residuos de aparatos eléctricos y electrónicos y su aplicación de acuerdo con la legislación nacional, las herramientas eléctricas cuya vida útil haya llegado a su fin se deberán recoger por separado y trasladar a una planta de reciclaje que cumpla con las exigencias ecológicas.**

El producto no debe abandonarse en el medio ambiente ni eliminarse junto con los residuos domésticos al final de su vida útil, sino que debe eliminarse en centros de recogida diferenciada autorizados (contactar con las autoridades locales competentes para saber dónde entregar el producto según las normas de ley). La eliminación correcta del producto contribuye a la protección de la salud y a la salvaguarda del medio ambiente.

La eliminación abusiva del producto conlleva sanciones a cargo de los transgresores.

RU

ИДЕНТИФИКАЦИОННАЯ ТАБЛИЧКА МАШИНЫ**РАСПОЛОЖЕНИЕ И ЗНАЧЕНИЕ ДАННЫХ**

1. Тип машины.
2. Номинальное рабочее напряжение в Вольтгах (В).
3. Рабочая частота в Герцах (Гц)
4. Общая максимальная мощность (Вт/А)
5. Регистрационный номер или номер серии машины
6. Потребляемый ток в Амперах (А).
7. Разрежение

 **RAEE Не утилизируйте электрооборудование совместно с бытовым мусором. Для соблюдения Европейской Директивы по утилизации электротехнических отходов и электрооборудованию и ее применения в соответствии с национальным законодательством, электрооборудование с истекшим сроком эксплуатации размещается отдельно и подлежит передаче на сертифицированное перерабатывающее предприятие.** Изделие по окончании срока службы не должно выбрасываться в неположенных местах или вместе с бытовым мусором, а должно сдаваться в уполномоченные центры дифференцированного сбора мусора (для получения информации по уничтожению изделия в соответствии с положениями закона обращайтесь в местные компетентные органы). Правильная утилизация изделия способствует охране здоровья и окружающей среды. При неразрешенной законом утилизации изделия к нарушителям применяются санкции.

GB

TOOL IDENTIFICATION PLATE**POSITION AND MEANING OF INFORMATION**

1. Type of tool.
2. Nominal working voltage in Volts (V).
3. Working frequency in Hertz (Hz).
4. Absorbed power expressed in Watts (W).
5. Tool code or serial number.
6. Absorbed current
7. Depression

 **RAEE In observance of the European Directive, on Waste Electric and Electric Equipment and its implementation in accordance with national law, electric equipment that have reached the end of their life must be collocated separately and returned to an environmentally compatible recycling facility.** At the end of its useful life, the product, must not be released into the environment or thrown away as domestic waste, but must be disposed of at authorised recycling centres (contact the relevant local authorities for a list of places where the product may be disposed of according to the law). Disposing of the product correctly contributes to protecting human health and safeguarding the environment.

Any illegitimate disposal of the product will be punishable by law.

D

KENNDATENSCHILD DES GERÄTES**ANORDNUNG UND BEDEUTUNG DER ANGABEN**

1. Gerätetyp.
2. Nenn-Anschlußspannung in Volt (V).
3. Frequenz in Hertz (Hz).
4. Leistungsaufnahme in Watt (W).
5. Geräte- oder Seriennummer.
6. Stromaufnahme
7. Unterdruck

 **RAEE Gemäß der Europäischen Richtlinie über Elektro- und Elektronik-Altgeräte und ihrer Umsetzung in nationales Recht müssen verbrauchte Elektrowerkzeuge getrennt gesammelt und einer umweltgerechten Wiederverwertung zugeführt werden.** Das Produkt am Ende seiner Lebensdauer nicht weggeworfen oder im Hausmüll entsorgt werden, sondern muss bei den autorisierten Zentren zur Abfalltrennung abgegeben werden (wenden Sie sich an die zuständigen Behörden vor Ort, um zu erfahren, wo das Produkt nach den gesetzlichen Bestimmungen zu entsorgen ist). Die korrekte Entsorgung des Produkts trägt zum Schutz der Gesundheit und der Umwelt bei. Die missbräuchliche Entsorgung des Produkts zieht Sanktionen zu Lasten des Verursachers nach sich.

NL

TYPEPLAATJE VAN DE MACHINE**PLAATS EN BETEKENIS VAN DE GEGEVENS**

1. Type machine
2. Nominale aansluitspanning in Volt (V)
3. Frequentie in Hertz (Hz)
4. Aansluitwaarde in Watt (W)
5. Machinecode of serienummer
6. Stroomverbruik
7. Onderdruk

 **RAEE Geef elektrisch gereedschap niet met het huisvuil mee. Volgens de Europese richtlijn inzake oude elektrische en de toepassing daarvan binnen de nationale wetgeving, dient gebruikt elektrisch gereedschap gescheiden te worden ingezameld en te worden afgevoerd naar een recycle bedrijf dat voldoet aan de geldende milieu-eisen.** Dit product aan het eind van zijn levensduur niet worden weggegooid bij het huishoudelijk afval, maar moet het worden ingeleverd bij de daarvoor bestemde en geautoriseerde inzamel punten (neem voor informatie over een erkend inzamelpunt bij u in de buurt contact op met uw gemeente). Een juiste verwerking van het product draagt bij aan de bescherming van de volksgezondheid en het milieu. Een illegale afvoer van het product is strafbaar.

RUPES		CE
MILANO - ITALY		
1		
2	5	
3	6	
4		
7		

ITA

DICHIARAZIONE DI CONFORMITÀ

Dichiariamo sotto la nostra esclusiva responsabilità che l'**aspiratore per uso industriale** al quale fa riferimento il presente manuale, è conforme ai Requisiti Essenziali di Sicurezza delle Direttive:

2006/42/CE Macchine
2006/95/CE Bassa Tensione
2004/108/CE Compatibilità Elettromagnetica
2011 / 65 / CE Rohs

EN 55014-1 : 2006 + A1:2009 + A2:2011
 EN 55014-2 : 1997 + A1: 2001 + A2:2008
 EN 60335-1 : 2012
 EN 60335-2-69 : 2012
 EN 61000 -3-2 : 2006 + A1: 2009 + A2: 2009
 EN 61000-3-3 : 2008
 EN 62233 : 2008

GB

CONFORMITY DECLARATION

We declare on our responsibility that the represented **vacuum for industrial use** is in conformity with the Essential Requirements of Safety of the following Directives:

2006/42/CE Machines
2006/95/CE Low tension
2004/108/CE Electromagnetic Compatibility
2011 / 65 / CE Rohs

EN 55014-1 : 2006 + A1:2009 + A2:2011
 EN 55014-2 : 1997 + A1: 2001 + A2:2008
 EN 60335-1 : 2012
 EN 60335-2-69 : 2012
 EN 61000 -3-2 : 2006 + A1: 2009 + A2: 2009
 EN 61000-3-3 : 2008
 EN 62233 : 2008

F

DÉCLARATION DE CONFORMITÉ

Nous déclarons sous notre propre responsabilité que l'**aspirateur pour l'usage industriel** représenté, est conforme a les Requisites Essentiels de

Sécurité des Directives:
2006/42/CE Machines
2006/95/CE Basse Tension
2004/108/CE Compatibilité électromagnétique
2011 / 65 / CE Rohs

EN 55014-1 : 2006 + A1:2009 + A2:2011
 EN 55014-2 : 1997 + A1: 2001 + A2:2008
 EN 60335-1 : 2012
 EN 60335-2-69 : 2012
 EN 61000 -3-2 : 2006 + A1: 2009 + A2: 2009
 EN 61000-3-3 : 2008
 EN 62233 : 2008

D

KONFORMITÄTSERKLÄRUNG

Wir erklären unter unserer ausschließlichen Haftung, dass der vorgestellte **Sauger für industriellen Einsatz** den wesentlichen Sicherheitsanforderungen folgender Direktiven entspricht:

2006/42/CE Maschinenrichtlinie
2006/95/CE Niederspannungsrichtlinie
2004/108/CE Richtlinie über Elektromagnetische Verträglichkeit (EMV)
2011 / 65 / CE Rohs

EN 55014-1 : 2006 + A1:2009 + A2:2011
 EN 55014-2 : 1997 + A1: 2001 + A2:2008
 EN 60335-1 : 2012
 EN 60335-2-69 : 2012
 EN 61000 -3-2 : 2006 + A1: 2009 + A2: 2009
 EN 61000-3-3 : 2008
 EN 62233 : 2008

E

DECLARACIÓN DE CONFORMIDAD

Declaramos bajo nuestra exclusiva responsabilidad que el **aspirador para uso industrial** es conforme a los Requisitos Esenciales de Seguridad de las Normativas:

2006/42/CE Máquinas
2006/95/CE Baja Tensión
2004/108/CE Compatibilidad Electromagnética
2011 / 65 / CE Rohs

EN 55014-1 : 2006 + A1:2009 + A2:2011
 EN 55014-2 : 1997 + A1: 2001 + A2:2008
 EN 60335-1 : 2012
 EN 60335-2-69 : 2012
 EN 61000 -3-2 : 2006 + A1: 2009 + A2: 2009
 EN 61000-3-3 : 2008
 EN 62233 : 2008

NL

VERKLARING VAN OVEREENSTEMMING

Wij verklaren geheel onder eigen verantwoordelijkheid dat de vermelde **stofzuiger voor industrieel** gebruik in overeenstemming is met de Fundamentele Veiligheidseisen van de Richtlijnen:

2006/42/EG Machinerichtlijn
2006/95/EG Laagspanningsrichtlijn
2004/108/EG EMC-richtlijn
2011 / 65 / CE Rohs

EN 55014-1 : 2006 + A1:2009 + A2:2011
 EN 55014-2 : 1997 + A1: 2001 + A2:2008
 EN 60335-1 : 2012
 EN 60335-2-69 : 2012
 EN 61000 -3-2 : 2006 + A1: 2009 + A2: 2009
 EN 61000-3-3 : 2008
 EN 62233 : 2008

RU

ЗАЯВЛЕНИЕ О СООТВЕТСТВИИ

Заявляем исключительно под нашу ответственность, что **представленный пылесос промышленного** применения соответствует Основным Требованиям по Безопасности, изложенным в Директивах:

2006/42/CE "Машины"
2006/95/CE "Низкое напряжение"
2004/108/CE "Электромагнитная совместимость"
2011 / 65 / CE Rohs

EN 55014-1 : 2006 + A1:2009 + A2:2011
 EN 55014-2 : 1997 + A1: 2001 + A2:2008
 EN 60335-1 : 2012
 EN 60335-2-69 : 2012
 EN 61000 -3-2 : 2006 + A1: 2009 + A2: 2009
 EN 61000-3-3 : 2008
 EN 62233 : 2008

Vermezzo, ottobre 2014

Fascicolo tecnico presso / Technical file at / Dossier technique auprès de
 Technische Unterlagen bei / Expediente técnico en / Technisch dossier bij
 Технический файл по адресу:

RUPES S.p.A.
 Via Marconi, 3A
 20080 VERMEZZO (Mi) - Italy

RUPES S.p.A.
 IL PRESIDENTE
 G. Valentini

RUPES S.p.A.

Via Marconi, 3A
20080 VERMEZZO (Mi) - Italy
Tel. 02/946941
Fax 02/94941040

Uff. Vendite e assistenza clienti
Tel. 02/94694312

e-mail: info_rupes@rupes.it
www.rupes.com