

INGCO

www.ingco.com

**PRODUCT
MANUAL**

CORDLESS BACKPACK SPRAYER

Ψεκαστήρα Πλάτης
Μπαταρίας
20V Li-Ion

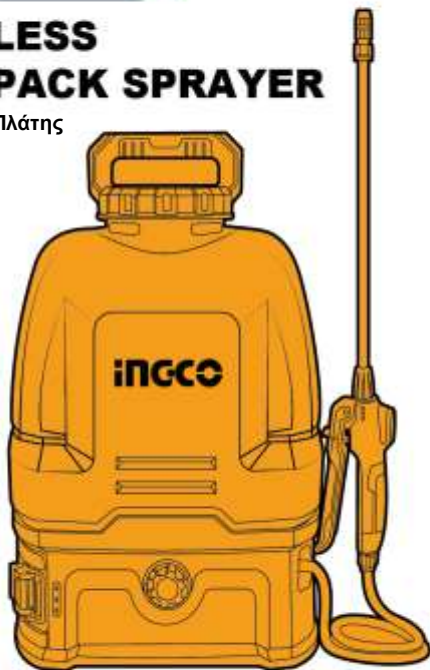











CSPLI2016 CSPLI2016xy
x(blank,1,2,3,4,5,6,7,8,9,E,S,A,M)
y(blank,-1,-2,-3,-4,-5,-6,-7,-8,-9,E,S,A,M)



SCAN FOR VIDEO

Σύμβολα στο εγχειρίδιο οδηγιών

| | |
|---|--|
|  | Διπλή μόνωση για πρόσθετη προστασία |
|  | Διαβάστε το εγχειρίδιο οδηγιών πριν από τη χρήση. |
|  | CE conformity / δήλωση συμμόρφωσης |
|  | Ειδοποίηση ασφαλείας. Χρησιμοποιείτε μόνο τα εξαρτήματα που υποστηρίζονται από τον κατασκευαστή. |
|  | Φορέστε γυαλιά ασφαλείας, προστασία ακοής και μάσκα σκόνης |
|  | Τα απόβλητα ηλεκτρικών προϊόντων δεν πρέπει να απορρίπτονται μαζί με τα οικιακά απορρίμματα. Παρακαλώ ανακυκλώστε. Επικοινωνήστε με το κατάστημα λιανικής πώλησης για συμβουλές ανακύκλωσης. |
|  | Φορτίστε τη μπαταρία μόνο κάτω από 40°C |
|  | Ανακυκλώνετε πάντα τις μπαταρίες |
|  | Μην καταστρέφετε τη μπαταρία με φωτιά |
|  | Μην βάλετε τη μπαταρία στο νερό |

ΠΡΟΣΟΧΗ Διαβάστε όλες τις προειδοποιήσεις ασφαλείας και όλες τις οδηγίες. Η μη τήρηση των προειδοποιήσεων και των οδηγιών μπορεί να προκαλέσει ηλεκτροπληξία, πυρκαγιά και / ή σοβαρό τραυματισμό.

Αποθηκεύστε το φυλλάδιο για να μπορείτε να διαβάσετε αργότερα ξανά.

Ο όρος «ηλεκτρικό εργαλείο» που χρησιμοποιείται στις προειδοποιήσεις αναφέρεται σε ηλεκτρικά εργαλεία που λειτουργούν με ρεύμα (με καλώδιο ή με μπαταρία (χωρίς καλώδιο, επαναφορτιζόμενα)).

1) Περιοχή εργασίας

- α.) Διατηρείτε το χώρο εργασίας καθαρό και καλά φωτισμένο. Ακατάστατοι και οι σκοτεινοί χώροι προκαλούν ατυχήματα.
- β.) Μη χρησιμοποιείτε ηλεκτρικά εργαλεία σε εκρηκτικές ατμόσφαιρες, όπως παρουσία εύφλεκτων υγρών, αερίων ή σκόνης.
- γ.) Κρατήστε τα παιδιά και τους παρευρισκόμενους μακριά όταν χρησιμοποιείτε ένα ηλεκτρικό εργαλείο.

2) Ηλεκτρική ασφάλεια

- α.) Το φως των ηλεκτρικών εργαλείων πρέπει να ταιριάζει στην πρίζα. Μη τροποποιείτε ποτέ το φως με οποιονδήποτε τρόπο. Μη χρησιμοποιείτε φως προσαρμογής με γη (γειωμένα) ηλεκτρικά εργαλεία.
- β.) Αποφύγετε τη σωματική επαφή με γειωμένες επιφάνειες, όπως σωλήνες, καλοριφέρ, κουζίνες και ψυγεία. Υπάρχει αυξημένος κίνδυνος ηλεκτροπληξίας.
- γ.) Μην εκθέτετε τα ηλεκτρικά εργαλεία στη βροχή ή σε υγρές συνθήκες. Υπάρχει αυξημένος κίνδυνος ηλεκτροπληξίας.
- δ.) Μην ασκείτε δύναμη στο καλώδιο. Μη χρησιμοποιείτε ποτέ το καλώδιο για να μεταφέρετε, να τραβήξετε ή να βγάλετε από την πρίζα του ηλεκτρικού εργαλείου. Κρατήστε το καλώδιο μακριά από θερμότητα, λάδι, αιχμηρές ακμές ή κινούμενα μέρη. Φθαρμένο ή χτυπημένο καλώδιο αυξάνει τον κίνδυνο ηλεκτροπληξίας.
- ε.) Όταν εργάζεσθε με ηλεκτρικά εργαλεία σε εξωτερικούς χώρους, χρησιμοποιήστε καλώδιο προέκτασης που προορίζεται για χρήση σε εξωτερικούς χώρους.
- στ.) Αν δεν μπορείτε να αποφύγετε την χρήση των εργαλείων σε περιοχές με υψηλή υγρασία, βεβαιωθείτε ότι υπάρχει ρελέ διαρροής στην παροχή ρεύματος. Θα μειωθεί ο κίνδυνος ηλεκτροπληξίας.

3) Προσωπική ασφάλεια

- α.) Να είστε σε ετοιμότητα να βλέπετε αυτό που κάνετε και να χρησιμοποιείτε κοινή λογική όταν λειτουργείτε ένα ηλεκτρικό εργαλείο.

Μην χρησιμοποιείτε ηλεκτρικά εργαλεία όταν είστε κουρασμένοι ή υπό την επήρεια ναρκωτικών, αλκοόλ ή φαρμάκων.

- β.) Χρήση εξοπλισμού ασφαλείας. Φοράτε πάντα προστατευτικά γυαλιά, μάσκα σκόνης, αντιολισθητικά υποδήματα ασφαλείας, κράνος και ωτασπίδες.
 - γ.) Να αποφεύγετε την τυχαία εκκίνηση. Βεβαιωθείτε ότι ο διακόπτης βρίσκεται στη θέση OFF πριν συνδέσετε το ηλεκτρικό εργαλείο.
 - δ.) Αφαιρέστε οποιοδήποτε εργαλείο ρύθμισης ή κλειδί από το εργαλείο πριν το εκκινήσετε. Μπορεί να προκληθεί τραυματισμός.
 - ε.) Να μην τεντώνετε για να φτάσετε το σημείο εργασίας. Διατηρείτε τη σωστή στάση και ισορροπία, ανά πάσα στιγμή. Θα έχετε έτσι καλύτερο έλεγχο του εργαλείου σε αναπάντεχες καταστάσεις.
 - στ.) Να είστε ντυμένοι κατάλληλα. Μην φοράτε φαρδιά ρούχα ή κοσμήματα. Κρατήστε τα μαλλιά, το ρουχισμό και τα γάντια μακριά από κινούμενα μέρη.
 - ζ.) Αν παρέχονται εξαρτήματα για τη σύνδεση συσκευών εξαγωγής και συλλογής σκόνης, βεβαιωθείτε ότι είναι συνδεδεμένα και χρησιμοποιούνται σωστά.
- 4) Χρήση ηλεκτρικών εργαλείων και φροντίδα
- α) Μην υπερφορτώνετε το ηλεκτρικό εργαλείο. Χρησιμοποιήστε το σωστό ηλεκτρικό εργαλείο για την εφαρμογή σας.
 - β) Μη χρησιμοποιήσετε το ηλεκτρικό εργαλείο αν ο διακόπτης δεν ανοίγει και κλείνει.
 - γ) Βγάλτε το φως από την πρίζα πριν κάνετε οποιαδήποτε ρύθμιση, αλλάξτε εξαρτήματα ή αποθηκεύσετε το ηλεκτρικό εργαλείο. Μειώνεται ο κίνδυνος κατά λάθος εκκίνησης του εργαλείου.
 - δ) Αποθηκεύετε τα εργαλεία μακριά από τα παιδιά και μην αφήνετε τα άτομα που δεν είναι εξοικειωμένα με εργαλεία.
 - ε) Συντηρείτε τα ηλεκτρικά εργαλεία. Ελέγξτε την ευθυγράμμισή τους ή το μπλοκάρισμα των κινούμενων μερών, τη θραύση των εξαρτημάτων και οποιαδήποτε άλλη κατάσταση που μπορεί να επηρεάσει τη λειτουργία του ηλεκτρικού εργαλείου. Σε περίπτωση βλάβης, το ηλεκτρικό εργαλείο πρέπει επισκευαστεί πριν χρησιμοποιηθεί.
 - στ) Διατηρείτε τα κοπτικά εργαλεία κοφτερά και καθαρά.
 - ζ) Χρησιμοποιήστε το ηλεκτρικό εργαλείο, τα εξαρτήματα και τα εξαρτήματα εργαλείων κλπ. σύμφωνα με αυτές τις οδηγίες, λαμβάνοντας υπόψη τις συνθήκες εργασίας και τις εργασίες που πρέπει να εκτελεστούν. Η χρήση του ηλεκτρικού εργαλείου για λειτουργίες

διαφορετικές από τις προβλεπόμενες μπορεί να οδηγήσει σε επικίνδυνη κατάσταση.

5) Χρήση εργαλείου μπαταρίας και συντήρηση

- α.) Επαναφορτίστε μόνο με τον φορτιστή που προσδιορίζει ο κατασκευαστής. Ένας φορτιστής που είναι κατάλληλος για έναν τύπο μπαταρίας μπορεί να προκαλέσει φωτιά όταν χρησιμοποιηθεί με άλλο τύπο μπαταρίας.
- β.) Χρησιμοποιείτε τα εργαλεία μόνο με τις ακριβώς προσδιορισμένες μπαταρίες. Οποιαδήποτε άλλη μπαταρία μπορεί να προκαλέσει τραυματισμό ή και φωτιά.
- γ.) Όταν δεν χρησιμοποιείτε τις μπαταρίες, κρατήστε τις μακριά από μεταλλικά αντικείμενα όπως καρφιά, βίδες, κέρματα συνδετήρες και κλειδιά ή οποιοδήποτε άλλο μεταλλικό αντικείμενο που μπορεί να βραχυκυκλώσει τους ακροδέκτες των μπαταριών. Μπορεί να προκληθούν εγκαύματα ή φωτιά.
- δ.) Κάτω από συνθήκες εξαιρετικής καταπόνησης της μπαταρίας, μπορεί να υπάρξει διαρροή υγρών. Να αποφύγετε την επαφή. Αν αυτό συμβεί κατά λάθος, ξεπλύνετε με νερό. Αν το υγρό έρθει σε επαφή με τα μάτια, αναζητήστε ιατρική φροντίδα. Το υγρό αυτό μπορεί να προκαλέσει ερεθισμούς ή εγκαύματα.
- ε.) Μην χρησιμοποιείτε φθαρμένη ή τροποποιημένη μπαταρία. Φθαρμένες ή τροποποιημένες μπαταρίες μπορεί να έχουν απρόβλεπτη συμπεριφορά με αποτέλεσμα φωτιά, έκρηξη ή κίνδυνο τραυματισμού.
- στ.) Μην εκθέτετε την μπαταρία ή το εργαλείο σε φωτιά ή υψηλές θερμοκρασίες. Η έκθεση σε φωτιά ή θερμοκρασίες άνω των 130 °C μπορεί να προκαλέσει έκρηξη.
- ζ.) Ακολουθείστε όλες τις οδηγίες φόρτισης και μην φορτίζετε την μπαταρία ή το εργαλείο εκτός του εύρους θερμοκρασιών που προσδιορίζεται. Μη σωστή φόρτιση ή σε θερμοκρασίες διαφορετικές από αυτές των οδηγιών, μπορεί να βλάψουν την μπαταρία και αυξάνουν τον κίνδυνο πυρκαγιάς.

6) Επισκευή

- α.) Επιτρέπεται η συντήρηση του ηλεκτρικού σας εργαλείου μόνο από εξειδικευμένο επισκευαστή. Αυτό θα διασφαλίσει τη διατήρηση της ασφάλειας του ηλεκτρικού εργαλείου.
- β.) Χρησιμοποιείτε μόνο γνήσια ανταλλακτικά. Έτσι εξασφαλίζεται ότι θα λειτουργεί σύμφωνα με τα απαιτούμενα πρότυπα ασφαλείας.

1. Πριν χρησιμοποιήσετε την μπαταρία, διαβάστε όλες τις οδηγίες και τις ενδείξεις προφύλαξης στο (1) φορτιστή μπαταρίας, (2) την μπαταρία και (3) το προϊόν στο οποίο χρησιμοποιείται η μπαταρία.
2. Μην αποσυναρμολογείτε την μπαταρία.
3. Εάν ο χρόνος λειτουργίας της μπαταρίας είναι υπερβολικά σύντομος, διακόψτε αμέσως τη λειτουργία. Εάν συνεχίσετε, μπορεί να έχει ως αποτέλεσμα κίνδυνο υπερθέρμανσης, πιθανών εγκαυμάτων κι ακόμη έκρηξης.
4. Αν μπει στα μάτια σας ηλεκτρολύτης, ξεπλύνετε με καθαρό νερό και αναζητήστε αμέσως ιατρική βοήθεια. Μπορεί να χάσετε την όρασή σας.
5. Μην βραχυκυκλώνετε την μπαταρία:
 - 1.) Μην αγγίζετε τους ακροδέκτες με αγώγιμο υλικό.
 - 2.) Μην αποθηκεύετε την μπαταρία σε δοχείο με άλλα μεταλλικά αντικείμενα, όπως καρφιά, νομίσματα, κτλ.
 - 3.) Μην εκθέτετε την μπαταρία σε νερό ή βροχή. Αν βραχυκυκλωθεί η μπαταρία, μπορεί να προκληθεί μεγάλη ροή ηλεκτρικού ρεύματος, υπερθέρμανση, πιθανά εγκαύματα και ακόμη καταστροφή της μπαταρίας.
6. Μην αποθηκεύετε το εργαλείο και την μπαταρία σε μέρη όπου η θερμοκρασία μπορεί να φτάσει ή να ξεπεράσει τους 50°C (122°F).
7. Μην αποτεφρώνετε την μπαταρία ακόμη κι αν παρουσιάζει σοβαρή ζημιά ή είναι εντελώς φθαρμένη. Η μπαταρία μπορεί να εκραγεί σε φωτιά.
8. Να προσέχετε να μη σας πέσει η μπαταρία και να μη συγκρουστεί με κάποιο αντικείμενο.
9. Μην χρησιμοποιείτε φθαρμένη μπαταρία.
10. Ανακυκλώστε την μπαταρία σύμφωνα με τους κανονισμούς.

Συμβουλές για τη διατήρηση της μέγιστης ζωής της μπαταρίας

1. Να φορτίζετε την μπαταρία πριν αποφορτιστεί εντελώς. Πάντοτε να διακόπτετε τη λειτουργία του εργαλείου και να φορτίζετε την μπαταρία όταν παρατηρείται μειωμένη ισχύς του εργαλείου.
2. Ποτέ μην επαναφορτίζετε μια πλήρως φορτισμένη μπαταρία. Εάν υπερφορτίσετε την μπαταρία, μειώνεται η ωφέλιμη διάρκεια ζωής της.
3. Να φορτίζετε την μπαταρία σε θερμοκρασία δωματίου, δηλαδή στους 10°C έως 40°C (50°F έως 104°F). Αν η μπαταρία είναι θερμή, αφήστε την να ψυχθεί πριν τη φορτίσετε.
4. Φορτίστε την μπαταρία αν δεν την έχετε χρησιμοποιήσει για μεγάλο χρονικό διάστημα (περισσότερο των 6 μηνών).

Τοποθέτηση ή αφαίρεση της μπαταρίας

- Για να βγάλετε την μπαταρία, τραβήξτε την από το εργαλείο καθώς πιέζετε το κουμπί στο πλαίσιο της μπαταρίας.
- Για να τοποθετήσετε την μπαταρία, ευθυγραμμίστε τη γλωττίδα της μπαταρίας με την εγκοπή στο περίβλημα και ολισθήστε τη στη θέση της. Πάντοτε να την τοποθετείτε έως το τέρμα, δηλαδή έως ότου ασφαλίσει στη θέση και ακουστεί ένας χαρακτηριστικός ήχος («κλικ»). Εάν φαίνεται το κόκκινο τμήμα στην άνω πλευρά του κουμπιού, δεν είναι πλήρως ασφαλισμένη. Εισάγετέ την πλήρως ώστε να μη φαίνεται το κόκκινο τμήμα. Σε αντίθετη περίπτωση, μπορεί να πέσει κατά λάθος από το εργαλείο και να τραυματίσει εσάς ή κάποιον παρευρισκόμενο.
- Μη χρησιμοποιείτε δύναμη όταν τοποθετείτε την μπαταρία. Αν η μπαταρία δεν ολισθαίνει με ευκολία, δεν την εισάγατε σωστά.

ΠΡΟΣΟΧΗ! Πάντα απενεργοποιείτε το εργαλείο πριν βάλετε ή βγάλετε την μπαταρία. Όταν δεν χρησιμοποιείτε το εργαλείο πιέστε το κουμπί κλειδώματος από τη θέση Α στη θέση «OFF». Κρατάτε γερά το εργαλείο και την μπαταρία για να αποφευχθεί η πτώση τους.

Σύστημα προστασίας εργαλείου / μπαταρίας

Το εργαλείο είναι εξοπλισμένο με σύστημα προστασίας μπαταρίας εργαλείου. Αυτό το σύστημα διακόπτει αυτόματα την τροφοδοσία του κινητήρα για να παρατείνει τη διάρκεια ζωής του εργαλείου και της μπαταρίας. Το εργαλείο θα σταματήσει αυτόματα κατά τη λειτουργία εάν το εργαλείο ή η μπαταρία τοποθετηθεί σε μία από τις ακόλουθες συνθήκες:

Προστασία υπερφόρτωσης

Όταν η μπαταρία λειτουργεί με τρόπο που προκαλεί ασυνήθιστα υψηλό ρεύμα, το εργαλείο σταματά αυτόματα χωρίς καμία ένδειξη. Σε αυτήν την περίπτωση, απενεργοποιήστε το εργαλείο και σταματήστε την εφαρμογή που προκάλεσε υπερφόρτωση του εργαλείου. Στη συνέχεια, ενεργοποιήστε το εργαλείο για επανεκκίνηση.

Προστασία υπερθέρμανσης

Όταν το εργαλείο/μπαταρία υπερθερμανθεί, το εργαλείο σταματά αυτόματα. Σε αυτήν την περίπτωση, αφήστε το εργαλείο/μπαταρία να κρυώσει πριν ενεργοποιήσετε ξανά το εργαλείο.

ΠΡΟΕΙΔΟΠΟΙΗΣΗ: Κίνδυνος πυρκαγιάς ή έκρηξης. Μην ψεκάζετε εύφλεκτα υγρά όπως βενζίνη.

ΠΡΟΕΙΔΟΠΟΙΗΣΗ: Κάποιο σπρέι που δημιουργείται από προϊόντα που χρησιμοποιούνται με τον ψεκαστήρα περιέχει χημικές ουσίες που είναι γνωστό ότι προκαλούν καρκίνο, εκ γενετής ελάττωμα άλλης αναπαραγωγικής βλάβης. Μερικά παραδείγματα αυτών των χημικών είναι:

- σε λίπανση.
- σε εντομοκτόνα, ζιζανιοκτόνα και φυτοφάρμακα.
- αρσενικό και χρώμιο από χημικά επεξεργασμένη ξυλεία.

Ακολουθήστε τις οδηγίες στα δοχεία όλων αυτών των προϊόντων.

Για να μειώσετε την έκθεσή σας σε αυτές τις χημικές ουσίες, φοράτε εγκεκριμένο εξοπλισμό ασφαλείας, όπως μάσκες προσώπου που είναι ειδικά σχεδιασμένες για να φιλτράρουν τα σπρέι, τα γάντια και άλλο κατάλληλο προστατευτικό εξοπλισμό.

- Πριν χρησιμοποιήσετε οποιοδήποτε φυτοφάρμακο ή άλλα υλικά ψεκασμού σε αυτόν τον ψεκαστήρα, διαβάστε προσεκτικά την ετικέτα στο αρχικό του δοχείο και ακολουθήστε τις οδηγίες του. Ορισμένα υλικά ψεκασμού είναι επικίνδυνα και δεν πρέπει να χρησιμοποιούνται σε αυτόν τον ψεκαστήρα, καθώς μπορεί να προκαλέσουν βλάβη στον ψεκαστήρα και να προκαλέσουν σοβαρό σωματικό τραυματισμό ή υλικές ζημιές.
- Κίνδυνος ηλεκτροπληξίας. Μην ψεκάζετε ποτέ προς τις πρίζες.
- Μη χρησιμοποιείτε χημικά ή χημικά εμπορικής ποιότητας για εμπορικούς ή βιομηχανικούς σκοπούς. Χρησιμοποιείτε μόνο χημικά προϊόντα καταναλωτικής ποιότητας με βάση το νερό για γκαζόν και κήπο.
- Μην ρίχνετε ζεστά ή βραστά υγρά στη δεξαμενή. Αυτά μπορεί να αποδυναμώσουν ή να καταστρέψουν τον εύκαμπτο σωλήνα ή τη δεξαμενή.
- Η περιοχή ψεκασμού πρέπει να αερίζεται καλά.
- Αποφύγετε τους ψεκασμούς τις μέρες με αέρα. Το σπρέι μπορεί να φυσηθεί κατά λάθος σε φυτά ή αντικείμενα που δεν πρέπει να ψεκάζονται.
- Αποθηκεύστε το μηχάνημα βαφής σε έναν ασφαλή, καλά αεριζόμενο εσωτερικό χώρο με το δοχείο υγρού άδειο.
- Μην χρησιμοποιείτε καυστικά (αλκαλικά) αυτοθερμαινόμενα ή διαβρωτικά (όξινα) υγρά σε αυτόν τον ψεκαστήρα. Αυτά μπορεί να διαβρώσουν μεταλλικά μέρη ή να αποδυναμώσουν τη δεξαμενή και τον εύκαμπτο σωλήνα.
- Να φοράτε αναπνευστική προστασία και κατάλληλη προστατευτική ενδυμασία. Κρατήστε μακριά τους παρευρισκόμενους όταν ψεκάζετε.

- Γνωρίστε το περιεχόμενο της χημικής ουσίας που ψεκάζεται. Διαβάστε όλα τα Φύλλα Δεδομένων Ασφαλείας Υλικού (MSDS) και τις ετικέτες των δοχείων που παρέχονται με τη χημική ουσία. Ακολουθήστε τις οδηγίες ασφαλείας του κατασκευαστή χημικών.
- Μην αφήνετε υπολείμματα ή υλικό ψεκασμού στη δεξαμενή μετά τη χρήση του ψεκαστήρα. Καθαρίστε μετά από κάθε χρήση.
- Μην καπνίζετε ενώ χρησιμοποιείτε τον ψεκαστήρα και μην ψεκάσετε όπου υπάρχει σπινθήρας ή φλόγα.
- Κίνδυνος ένεσης. Μην εκκρίνετε απευθείας στο δέρμα.
- Για να μειώσετε τον κίνδυνο ηλεκτροπληξίας, μην βάζετε το μηχάνημα βαφής σε νερό ή άλλο υγρό. Μην τοποθετείτε και μην αποθηκεύετε τον ψεκαστήρα σε σημείο που μπορεί να πέσει ή να τραβηχτεί σε μπανιέρα ή νεροχύτη.
- Συντηρήστε αυτό το προϊόν. Επιθεωρήστε σχολαστικά τόσο το εσωτερικό όσο και το εξωτερικό του ψεκαστήρα και εξετάστε τα εξαρτήματα πριν από κάθε χρήση. Ελέγξτε για ραγισμένους και φθαρμένους σωλήνες, διαρροές, φραγμένα ακροφύσια και εξαρτήματα που λείπουν ή έχουν υποστεί ζημιά. Εάν έχει υποστεί ζημιά, επισκευάστε το προϊόν πριν από τη χρήση. Πολλά ατυχήματα προκαλούνται από κακοσυντηρημένα προϊόντα.
- Αποσυνδέστε την μπαταρία από τη μονάδα πριν αδειάσετε, καθαρίστε ή αποθηκεύσετε τον ψεκαστήρα. Τέτοια προληπτικά μέτρα ασφαλείας μειώνουν τον κίνδυνο ακούσιας εκκίνησης.
- **Να φοράτε πάντα προστασία ματιών με πλαϊνές ασπίδες ή γυαλιά που φέρουν την ένδειξη ότι συμμορφώνονται με το ANSI Z87.1.** Εάν δεν το κάνετε, θα μπορούσε να έχει ως αποτέλεσμα την είσοδο υγρών στα μάτια σας με αποτέλεσμα πιθανό σοβαρό τραυματισμό.
- **Προστατέψτε τους πνεύμονές σας. Φοράτε μάσκα προσώπου ή σκόνης όταν χρησιμοποιείτε τον ψεκαστήρα.** Η τήρηση αυτού του κανόνα θα μειώσει τον κίνδυνο σοβαρού προσωπικού τραυματισμού.
- Τα εργαλεία μπαταριών δεν χρειάζεται να συνδέονται σε πρίζα. επομένως, είναι πάντα σε κατάσταση λειτουργίας. Προσέξτε τους πιθανούς κινδύνους όταν δεν χρησιμοποιείτε το εργαλείο μπαταρίας ή όταν αλλάζετε αξεσουάρ. Αφαιρέστε την μπαταρία όταν το εργαλείο δεν χρησιμοποιείται. Η τήρηση αυτού του κανόνα θα μειώσει τον κίνδυνο ηλεκτροπληξίας, πυρκαγιάς ή σοβαρού προσωπικού τραυματισμού.
- Μην τοποθετείτε εργαλεία μπαταρίας ή τις μπαταρίες τους κοντά σε φωτιά ή θερμότητα. Αυτό θα μειώσει τον κίνδυνο έκρηξης και πιθανώς τραυματισμού.
- Μην συνθλίβετε, πέφτετε ή καταστρέφετε τη μπαταρία. Μη χρησιμοποιείτε μπαταρία ή φορτιστή που έχει πέσει ή έχει δεχθεί απότομο χτύπημα. Μια

κατεστραμμένη μπαταρία υπόκειται σε έκρηξη. Απορρίψτε σωστά μια μπαταρία που έχει πέσει ή έχει φθαρεί αμέσως.

- Οι μπαταρίες μπορεί να εκραγούν παρουσία μιας πηγής ανάφλεξης, όπως ένα φως πιλότου. Για να μειώσετε τον κίνδυνο σοβαρού τραυματισμού, μην χρησιμοποιείτε ποτέ κανένα προϊόν μπαταρίας παρουσία ανοιχτής φλόγας. Μια μπαταρία που έχει εκραγεί μπορεί να προωθήσει συντρίμια και χημικές ουσίες. Εάν εκτεθεί, ξεπλύνετε αμέσως με νερό.
- Μη φορτίζετε το εργαλείο μπαταρίας σε υγρό ή υγρό μέρος. Η τήρηση αυτού του κανόνα θα μειώσει τον κίνδυνο ηλεκτροπληξίας.
- Για καλύτερα αποτελέσματα, το εργαλείο μπαταρίας σας θα πρέπει να φορτίζεται σε θέση όπου η θερμοκρασία είναι μεγαλύτερη από 10°C (50°F) αλλά μικρότερη από 40°C (104°F). Για να μειώσετε τον κίνδυνο σοβαρού τραυματισμού, μην το αποθηκεύετε έξω ή μέσα σε οχήματα.
- Υπό ακραίες συνθήκες χρήσης ή θερμοκρασίας, μπορεί να προκληθεί διαρροή μπαταρίας. Εάν το υγρό έρθει σε επαφή με το δέρμα σας, πλύνετε αμέσως με σαπούνι και νερό. Εάν εισέλθει υγρό στα μάτια σας, ξεπλύνετε με καθαρό νερό για τουλάχιστον 10 λεπτά και, στη συνέχεια, αναζητήστε αμέσως ιατρική βοήθεια.

ΠΡΟΕΙΔΟΠΟΙΗΣΗ ΑΣΦΑΛΕΙΑΣ

Ακόμα κι αν χρησιμοποιείτε αυτό το ηλεκτρικό εργαλείο σύμφωνα με τις οδηγίες, ορισμένοι υπολειπόμενοι κίνδυνοι δεν μπορούν να αποκλειστούν. Οι ακόλουθοι κίνδυνοι ενδέχεται να προκύψουν σε σχέση με την κατασκευή και τη διάταξη του εξοπλισμού:

1. Βλάβη στους πνεύμονες εάν δεν χρησιμοποιείται κατάλληλη προστατευτική μάσκα.
2. Επαφή με επικίνδυνες ουσίες. Τα υλικά ψεκασμού μπορεί να είναι επιβλαβή εάν εισπνευστούν ή καταποθούν ή εάν αφεθούν να έρθουν σε επαφή με το δέρμα ή τα μάτια. **Ακολουθήστε τις οδηγίες και φοράτε κατάλληλο προστατευτικό εξοπλισμό.**

ΤΕΧΝΙΚΑ ΧΑΡΑΚΤΗΡΙΣΤΙΚΑ

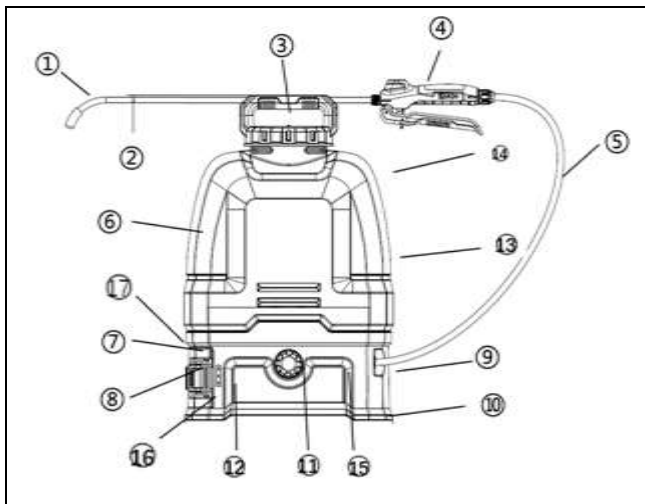

1. Ακροφύσιο
2. Δοκός ψεκασμού
3. Βαρέλι ψεκαστήρα
4. Διακόπτης χειρός
5. Εύκαμπτος σωλήνας νερού
6. Κάνη ψεκασμού
7. UPS
8. Κούμπωμα αρμού
9. Μεσαία στέγαση

10. Πάτος
11. Παξιμάδι
12. Ένδειξη ισχύος
13. Μαξιλάρι στην πλάτη στήριξης
14. Ιμάντες
15. Αντλία
16. Υποδοχή μπαταρίας
17. 2 Θέση λειτουργίες

| Μοντέλο | CSPLI2016 CSPLI2016xy |
|----------------------|---|
| Τάση | 20V |
| Χωρητικότητα δοχείου | 18 Lit |
| Πίεση | 0.2-0.4 MPa |
| 2 Ακροφύσια | 1 ψεκασμός χαμηλότερη πίεση (κατάλληλη για ζιζανιοκτόνα) |

| | |
|------------------------|--|
| | 1500ml/min |
| | II ψεκασμός υψηλής πίεσης (κατάλληλη για εντομοκτόνα) |
| | 1900ml/min |
| Βάρος (χωρίς μπαταρία) | 4.30 kg |
| Διαστάσεις | 410x550x225mm |

- Λόγω του συνεχόμενου προγράμματος που εφαρμόζουμε για έρευνα και ανάπτυξη, τα τεχνικά χαρακτηριστικά στο παρόν έντυπο υπόκεινται σε αλλαγή χωρίς προειδοποίηση.
- Παρατήρηση: Τα τεχνικά χαρακτηριστικά μπορεί να διαφέρουν από χώρα σε χώρα.
- x (blank, 1, 2, 3, 4, 5, 6, 7, 8, 9, E, S, A, M)
- y (blank, -1, -2, -3, -4, -5, -6, -7, -8, -9, E, S, A, M)

Αυτό το προϊόν έχει σχεδιαστεί ειδικά για να λειτουργεί με τη σειρά μπαταριών και φορτιστή της INGCO.

| Φορτιστής | Μπαταρία | Σετ Μπαταρίες + Φορτιστής |
|------------------|------------------|---------------------------|
| FCLI2001E (2A) | FBLI2001 (2.0Ah) | FBCPK1222E |
| FCLI20411E (4A) | FBLI2002 (4.0Ah) | FBCPK1214 |
| FCLI2034E (4A) | FBLI2003 (5.0Ah) | FBCPK1424 |
| FCLI2082 (4A+4A) | FBLI2060 (6.0Ah) | FBCPK1425E |
| FCLI2064 (4A) | FBLI2075 (7.5Ah) | FBCLI20244 |
| | | FBCLI20245 |

*Μοντέλο: μπορεί να έχει διαφορετικό γράμμα στο τέλος π.χ. κενό ή E.

*Σας συνιστούμε να αγοράσετε τα αξεσουάρ (φορτιστής και μπαταρία) που αναφέρονται στην παραπάνω λίστα από το ίδιο κατάστημα που αγοράσατε το εργαλείο. Ανατρέξτε στη συσκευασία αξεσουάρ για περισσότερες λεπτομέρειες. Το προσωπικό του καταστήματος μπορεί να σας βοηθήσει και να σας προσφέρει συμβουλές.

Προοριζόμενη χρήση: Αυτός ο ψεκαστήρας πίεσης έχει σχεδιαστεί αποκλειστικά για τον ψεκασμό των παρακάτω διαλυμάτων σε εξωτερικούς χώρους και σε καλά αεριζόμενα θερμοκήπια.

- Νερό
- Φυτοφάρμακα
- Ζιζανιοκτόνα
- Φυσικά έλαια διαλυμένα σε νερό (π.χ. έλαιο neem, κραμβέλαιο).

• **Λιπάσματα διαλυμένα σε νερό.**

Τα υγρά που πρόκειται να ψεκαστούν, ιδιαίτερα τα φυσικά έλαια διαλυμένα σε νερό, πρέπει να έχουν σύσταση σαν το νερό. Τα υγρά μεγαλύτερου ιξώδους δεν μπορούν να ψεκαστούν ή μόνο με μικρότερη ισχύ.

Μόνο υγρά λιπάσματα, ζιζανιοκτόνα και φυτοφάρμακα που είναι εγκεκριμένα από την τοπική αρχή αδειοδότησης στη χώρα χρήσης επιτρέπεται να ψεκάζονται. Κατά τη στιγμή της κατασκευής, δεν είναι γνωστό ότι προκαλούνται βλαβερές επιπτώσεις στα χρησιμοποιούμενα υλικά από αυτές τις εγκεκριμένες ουσίες ή φυσικά έλαια διαλυμένα στο νερό. Τα λιπάσματα, τα φυτοφάρμακα και τα ζιζανιοκτόνα επιτρέπεται να ψεκάζονται μόνο στις συγκεντρώσεις που καθορίζονται από τον κατασκευαστή των διαλυμάτων ψεκασμού. Εάν έχετε αμφιβολίες, επικοινωνήστε με τον σχετικό κατασκευαστή.

Ο ψεκαστήρας πίεσης δεν έχει σχεδιαστεί για χρήση με τρόφιμα ή για ψεκασμό υγρών που υπερβαίνουν τη μέγιστη επιτρεπόμενη θερμοκρασία λειτουργίας των 40°C. Ομοίως, απαγορεύεται ο ψεκασμός όξινων, καυστικών και εύφλεκτων υγρών των οποίων το σημείο ανάφλεξης είναι κάτω από 55°C, καθώς και εμποτιστικά, απολυμαντικά, χρώματα, βερνίκια, γράσα, γλάσες και συνθετικά λάδια.

⚠ ΣΗΜΑΝΤΙΚΟ!

Τα ψεκασμένα εύφλεκτα υγρά με σημείο ανάφλεξης άνω των 55°C είναι επίσης πολύ εύφλεκτα.

Μη χρησιμοποιείτε ποτέ τον ψεκαστήρα πίεσης

- Ως φλογοβόλο όπλο.
- Για αποθήκευση υγρών.
- Για ουσίες με άγνωστο κίνδυνο.

Ο εξοπλισμός πρέπει να χρησιμοποιείται μόνο για τον προβλεπόμενο σκοπό του. Οποιαδήποτε άλλη χρήση θεωρείται ως περίπτωση κακής χρήσης. Ο χρήστης / χειριστής και όχι ο κατασκευαστής θα είναι υπεύθυνος για οποιαδήποτε ζημιά ή τραυματισμό οποιουδήποτε είδους προκληθεί ως αποτέλεσμα αυτού.

ΠΕΡΙΓΡΑΦΗ ΛΕΙΤΟΥΡΓΙΑΣ

ΠΡΟΣΟΧΗ: Να βεβαιώνετε πάντοτε ότι είναι σβηστό το εργαλείο και αφαιρέσατε την μπαταρία πριν ρυθμίσετε ή ελέγξετε κάποια λειτουργία του εργαλείου.

ΠΡΟΣΟΧΗ: Βεβαιωθείτε ότι όλα τα εξαρτήματα έχουν συναρμολογηθεί με ασφάλεια, ώστε να μην υπάρχει διαρροή υγρού κατά τη λειτουργία του μηχανήματος.

Συναρμολόγηση της ράβδου ψεκασμού

ΣΗΜΕΙΩΣΗ: Τα είδη όπως ακροφύσια και κύπελλο περιλαμβάνονται στη δεξαμενή.

1. Αφαιρέστε το καπάκι από τη λαβή.
2. Βεβαιωθείτε ότι ο δακτύλιος O είναι στη θέση του και, στη συνέχεια, περάστε τη ράβδο ψεκασμού στη λαβή και σφίξτε καλά.

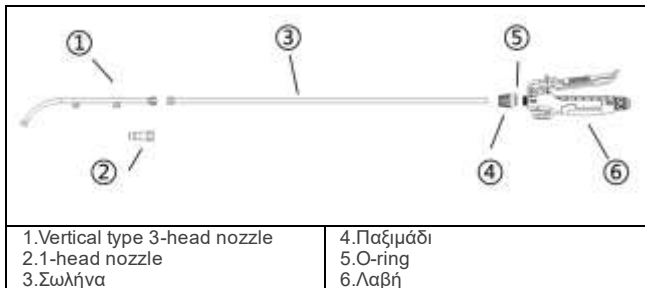

Ιμάντες

Συνδέστε τον ιμάντα μεταφοράς στις κρεμάστρες του μηχανήματος και τα άγκιστρα στερέωσης για τη ζώνη στη θέση τους.

Περάστε τη ζώνη στους ώμους σας και προσαρμόστε το μήκος της ζώνης. Μετά από αυτό, δέστε τη ζώνη έτσι ώστε να μπορείτε να εργαστείτε χωρίς κούραση. Για να ρυθμίσετε το μήκος του ιμάντα, τραβήξτε τα δύο άκρα του ιμάντα για να τον κοντύνετε ή τους δύο μηχανισμούς απελευθέρωσης του ιμάντα για να τον επεκτείνετε.

Κράτημα και χειρισμός του μηχανήματος

Φοράτε το μηχάνημα στην πλάτη σας χρησιμοποιώντας και τις δύο ζώνες, και όχι στον έναν ώμο.

Προχωράτε με αργό βήμα, παρατηρώντας διαρκώς την περιοχή γύρω από το στόμιο ψεκασμού. Μην προχωράτε ανάποδα – Κίνδυνος να σκοντάψετε!

Διατηρείτε το μηχάνημα σε όρθια θέση. Μη σκύβετε προς τα εμπρός – Κίνδυνος τραυματισμού λόγω διαρροής από το δοχείο

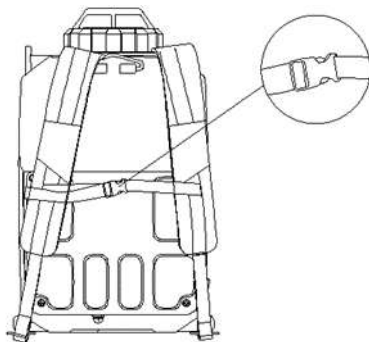

Για να εγκαταστήσετε / αφαιρέσετε το πακέτο μπαταριών

Για να εγκαταστήσετε το πακέτο μπαταριών:

Τοποθετήστε την μπαταρία στο εργαλείο. Ευθυγραμμίστε την ανυψωμένη νεύρωση στο εσωτερικό του εργαλείου με την εγκοπή στη μπαταρία.

Βεβαιωθείτε ότι τα μάνδαλα στην πίσω πλευρά της μπαταρίας έχουν ασφαλίσει στη θέση τους και ότι η μπαταρία είναι ασφαλισμένη στο εργαλείο πριν ξεκινήσετε τη λειτουργία.



Για να αφαιρέσετε το πακέτο μπαταριών:

Εντοπίστε τα μάνδαλα στη μπαταρία και πιέστε για να απελευθερώσετε την μπαταρία από το εργαλείο.

Για πλήρεις οδηγίες φόρτισης, ανατρέξτε στα εγχειρίδια χειριστή για τη μπαταρία και το φορτιστή σας.

Μίγμα

⚠ ΠΡΟΕΙΔΟΠΟΙΗΣΗ! Ακολουθείτε πάντα τις οδηγίες του κατασκευαστή χημικών που είναι τυπωμένες στην ετικέτα του προϊόντος τους για χρήση, καθαρισμό και αποθήκευση. Καθαρίστε σχολαστικά μετά από κάθε χρήση, ακολουθώντας τις οδηγίες στην ενότητα Συντήρηση και καθαρισμός αυτού του εγχειριδίου. Οι χημικές ουσίες πρέπει να φυλάσσονται μακριά από παιδιά. Σε αντίθετη περίπτωση, ενδέχεται να προκληθεί σοβαρός τραυματισμός.

⚠ ΠΡΟΕΙΔΟΠΟΙΗΣΗ! ΤΟ ΠΡΟΪΟΝ ΕΧΕΙ ΣΧΕΔΙΑΣΜΕΝΟ ΓΙΑ ΨΕΚΑΣΜΟ ΧΗΜΙΚΩΝ ΚΑΤΑΝΑΛΩΤΙΚΗΣ ΚΑΤΑΣΚΕΥΗΣ ΚΑΙ ΚΗΠΟΥ, ΟΠΩΣ ΖΙΖΑΝΙΟΚΤΟΝΑ, ΜΥΚΗΤΟΚΤΟΝΑ, ΕΝΤΟΜΟΚΤΟΝΑ ΚΑΙ ΛΙΠΑΣΜΑΤΑ.

⚠ ΠΡΟΣΟΧΗ!

Βεβαιωθείτε ότι δεν έχει μείνει καμία προηγούμενης χρησιμοποιημένη χημική ουσία στη δεξαμενή. Εάν ναι, μπορεί να συμβεί χημική αντίδραση που δημιουργεί επιβλαβές αέριο.

ΣΗΜΕΙΩΣΗ:

- *Μην γεμίζετε υπερβολικά τη δεξαμενή. Κάτι τέτοιο μπορεί να προκαλέσει ζημιά στο μηχάνημα.*
- *Τα υγρά που πρόκειται να ψεκαστούν πρέπει να είναι τόσο αραιά όσο το νερό.*
- *Τα πιο παχύρρευστα υγρά δεν θα ψεκαστούν σωστά.*

1. Αφαιρέστε την μπαταρία πριν προσθέσετε χημικό υγρό στη δεξαμενή.
2. Αφαιρέστε το καπάκι της δεξαμενής.
3. Προσθέστε υγρό.
4. Σφίξτε το καπάκι του δοχείου.

⚠ ΠΡΟΕΙΔΟΠΟΙΗΣΗ!

- Κίνδυνος πυρκαγιάς ή έκρηξης. Η περιοχή ψεκασμού πρέπει να αερίζεται καλά και μακριά από σπινθήρες ή φλόγες.
- Το παξιμάδι εξαγωγής υγρού πρέπει να σφίγγεται καλά καθ' όλη τη διάρκεια της λειτουργίας.
- Βεβαιωθείτε ότι ο ιμάντας μεταφοράς δεν είναι χαλαρός ή αποσπασμένος πριν από τη λειτουργία.

⚠ ΠΡΟΣΟΧΗ!

Όταν λειτουργείτε το μηχάνημα, βεβαιωθείτε ότι έχετε φορέσει καλά τον ιμάντα μεταφοράς.

Ενεργοποίηση/απενεργοποίηση του μηχανήματος

1. Πριν χρησιμοποιήσετε το μηχάνημα, φορέστε προστατευτικά γυαλιά και άλλο εξοπλισμό ασφαλείας.
2. Πατήστε το διακόπτη On/Off για να ξεκινήσει το μηχάνημα.
3. Πατήστε και κρατήστε πατημένο το μοχλό για να ξεκινήσει ο ψεκασμός.
4. Αφήστε το μοχλό για να σταματήσει ο ψεκασμός.
5. Πατήστε το διακόπτη On/Off για να απενεργοποιήσετε το μηχάνημα.

Κλειδώμα

Η λειτουργία κλειδώματος είναι βολική για συνεχή ψεκασμό ή όταν καλύπτε μεγάλη περιοχή.

1. Για να κλειδώσετε, πατήστε το μοχλό προς τα κάτω και τραβήξτε το κουμπί ασφάλισης προς τα πίσω και, στη συνέχεια, αφήστε το μοχλό.
2. Για να απελευθερώσετε το κλειδώμα, πατήστε το μοχλό και πιέστε το κουμπί ασφάλισης προς τα εμπρός.

ΣΗΜΕΙΩΣΗ: Βεβαιωθείτε ότι ο μοχλός δεν είναι σε κλειδωμένη θέση πριν τοποθετήσετε την μπαταρία στο μηχάνημα.

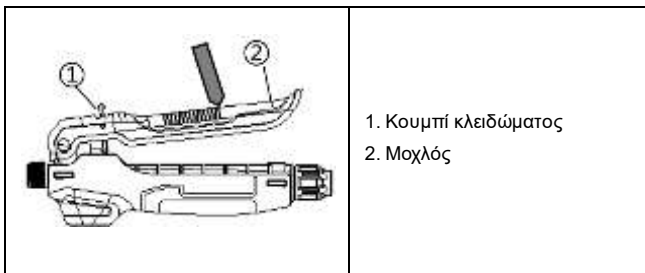

Τοποθέτηση ακροφυσίου

Δύο ακροφύσια παρέχονται με τον ασύρματο ψεκαστήρα κήπου. Περάστε το ακροφύσιο στο άκρο της ράβδου ψεκασμού.

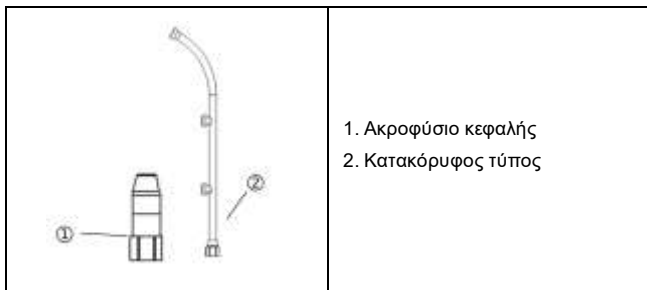

Δ ΠΡΟΕΙΔΟΠΟΙΗΣΗ!

Μην τοποθετείτε ποτέ τη μονάδα στο έδαφος κατά τη χρήση. Αποφύγετε να βραχούν το μηχάνημα και η μπαταρία ανά πάσα στιγμή. Μην ψεκάζετε κοντά ή απευθείας στη μονάδα.

1. Στρίψτε το ακροφύσιο του ψεκαστήρα απευθείας στα φυτά ή στα αντικείμενα που θέλετε να ψεκάσετε.
2. Ποτέ μην στρίψετε το άκρο ψεκασμού της ράβδου προς τον εαυτό σας ή τους άλλους.
3. Προσέξτε το πιστόλι προς τα πίσω, σταθείτε αρκετά μακριά από το αντικείμενο που ψεκάζεται για να αποτρέψετε το πιστόλι του ψεκασμού πάνω σας.
4. Μην ψεκάζετε ποτέ προς την κατεύθυνση ανθρώπων ή ζώων. ψεκάζετε πάντα κατά τον άνεμο.
5. Αποφύγετε τους ψεκασμούς τις μέρες με αέρα. Το σπρέι μπορεί να φυσηθεί κατά λάθος σε φυτά ή αντικείμενα που δεν πρέπει να ψεκάζονται.
6. Να είστε ενήμεροι για τον ρυθμό εφαρμογής όγκου και να ελέγχετε τον όγκο στη δεξαμενή από καιρό σε καιρό.

Ψέκασμα

- Πατήστε το κουμπί λειτουργίας
- Φοράτε το μηχάνημα στην πλάτη σας χρησιμοποιώντας και τις δύο ζώνες, και όχι μόνο στον έναν ώμο.
- Περιμένετε «λίγο» μέχρι να δημιουργήσει πίεση, χωρίς να πιέσετε τη σκανδάλη του πιστολιού.

- Ενεργοποιήστε το πιστόλι και βεβαιωθείτε ότι έχει δημιουργηθεί επαρκής πίεση λειτουργίας.
- Σε κάθε αλλαγή προϊόντος φυτοπροστασίας, να καθαρίζετε ολόκληρο το μηχάνημα.

ΠΡΟΣΟΧΗ! Για να αποφύγετε ζημιές στο περιβάλλον και στα φυτά, μη χρησιμοποιείτε το μηχάνημα :

- με πολύ υψηλή ή πολύ χαμηλή πίεση λειτουργίας
- όταν φυσά δυνατός αέρας
- σε θερμοκρασίες άνω των 40 °C στον ίσκιο
- κάτω από την άμεση ακτινοβολία του ηλίου

ΠΡΟΣΟΧΗ! Για να αποφύγετε ζημιές στο μηχάνημα και ατυχήματα, μη χρησιμοποιείτε το μηχάνημα για :

- εύφλεκτα υγρά
- παχύρρευστα ή κολλώδη υγρά
- διαβρωτικά και όξινα προϊόντα
- υγρά με θερμοκρασία άνω των 40 °C

ΣΥΝΤΗΡΗΣΗ ΚΑΙ ΚΑΘΑΡΙΣΜΟΣ

Μετά το ψέκασμα

- Αδειάστε το δοχείο σε έναν καλά αεριζόμενο χώρο.
- Ξεπλύνετε το δοχείο με καθαρό νερό.
- Γεμίστε το δοχείο με καθαρό νερό.
- Τοποθετήστε το καπάκι στο δοχείο και σφίξτε το καλά.
- Λειτουργήστε το μηχανή και ψεκάστε το καθαρό νερό μέχρι το δοχείο να αδειάσει και η πίεση να εκτονωθεί εντελώς.

Καθαρισμός του ακροφυσίου

Εάν το ακροφύσιο βουλώσει, ακολουθήστε τα παρακάτω βήματα για να καθαρίσετε.

- Αφαιρέστε την μπαταρία.
- Χαλαρώστε και αφαιρέστε το ακροφύσιο από τη ράβδο ψεκασμού.
- Σπρώξτε ένα μικρό σύρμα μέσα από τις εκτεθειμένες οπές για να καθαρίσετε τυχόν υπολείμματα. Στη συνέχεια ξεπλύνετε με καθαρό νερό.



Καθάρισμα του μπεκ

- Ξεβιδώστε το μπεκ
- Ξεπλύνετε τα εξαρτήματα κάτω από τρεχούμενο νερό και συναρμολογήστε τα πάλι.

Καθάρισμα φίλτρου

- Ξεβιδώστε τη λαβή από το πιστόλι και τραβήξτε έξω το φίλτρο.
- Ξεπλύνετε το φίλτρο κάτω από τρεχούμενο νερό.

Κατά τη συντήρηση, χρησιμοποιείτε μόνο πανομοιότυπα ανταλλακτικά. Η χρήση οποιωνδήποτε άλλων εξαρτημάτων ενδέχεται να δημιουργήσει κίνδυνο ή να προκαλέσει βλάβη στο προϊόν.

ΠΡΟΣΟΧΗ! Να φοράτε πάντοτε προστατευτικά γυαλιά ή προστατευτικά γυαλιά με πλευρικές ασπίδες που συμμορφώνονται με το πρότυπο ANSI Z87.1 στις ΗΠΑ ή EN166 στις χώρες της ΕΕ. Κατά τη διάρκεια λειτουργίας του εργαλείου φορέστε επίσης μια μάσκα.

Αποστράγγιση της δεξαμενής

Εάν έχει μείνει υγρό στη δεξαμενή μετά τον ψεκασμό, η δεξαμενή πρέπει να αποστραγγιστεί πριν τον καθαρισμό.

- Αφαιρέστε την μπαταρία.
- Στραγγίστε το περιεχόμενο μέσα από την περιοχή πλήρωσης και την έξοδο υγρού.

ΣΗΜΕΙΩΣΗ: Βεβαιωθείτε ότι ο δακτύλιος Ο μέσα στο καπάκι εξόδου υγρού είναι στη θέση του.

ΣΗΜΕΙΩΣΗ: Στραγγίστε το υγρό πίσω στο αρχικό δοχείο. Μην αποθηκεύετε χημικό υγρό στη δεξαμενή.

Καθαρισμός της δεξαμενής

- Γεμίστε τη δεξαμενή περίπου το ένα τρίτο με καθαρό νερό. Μπορεί να προστεθεί μια μικρή ποσότητα ήπιου οικιακού απορρυπαντικού.
- Σκουπίστε το εξωτερικό της δεξαμενής με ένα καθαρό, στεγνό πανί.
- Τοποθετήστε ξανά την μπαταρία. Ψεκάστε μέχρι να αδειάσει το δοχείο. Βεβαιωθείτε ότι κατευθύνετε το σπρέι προς μια περιοχή που δεν θα καταστραφεί από το διάλυμα ψεκασμού.
- Ξαναγεμίστε και επαναλάβετε τη διαδικασία με καθαρό νερό. Μπορεί να χρειαστεί να ξεπλύνετε τη δεξαμενή περισσότερες από μία φορές και στη συνέχεια να στραγγίξετε ξανά σύμφωνα με τις οδηγίες παραπάνω.
- Αφήστε όλα τα εξαρτήματα να στεγνώσουν εντελώς πριν εγκαταστήσετε ξανά τα εξαρτήματα και αποθηκεύσετε τη μονάδα.

ΑΠΟΘΗΚΕΥΣΗ

- Ανοίξτε το σωλήνα και ρυθμίστε τον στο μικρότερο μήκος.
- Καθαρίστε το δοχείο.
- Αποθηκεύστε το σε ένα μέρος που είναι απρόσιτο στα παιδιά.
- Φυλάσσετε μακριά από διαβρωτικούς παράγοντες, όπως χημικές ουσίες κήπου.
- Αποθηκεύστε το μηχάνημα μακριά από απευθείας έκθεση στο φως του ήλιου, εάν είναι δυνατόν σε σκοτεινό ή με χαμηλό φωτισμό χώρο.
- Μην αποθηκεύετε το μηχάνημα ακουμπώντας το στο πάτωμα.

ΑΝΤΙΜΕΤΩΠΙΣΗ ΠΡΟΒΛΗΜΑΤΩΝ

| ΠΡΟΒΛΗΜΑ | ΑΙΤΙΑ | ΛΥΣΗ |
|---|---------------------------------|----------------------------------|
| Δεν δημιουργείται πίεση κατά την άντληση. | Ζημιά στον κύλινδρο της αντλίας | Αλλάξτε τον κύλινδρο της αντλίας |
| | Ζημιά στο χιτώνιο του εμβόλου | Αλλάξτε το χιτώνιο του εμβόλου |

| | | |
|--|---------------------------------------|---|
| Το μπεκ δεν ψεκάζει, παρ' όλο που υπάρχει πίεση μέσα στο δοχείο (Το νερό δεν μπορεί να βγει) | Βουλωμένο μπεκ / σπείρα / φίλτρο | Καθαρίστε το μπεκ / σπείρα / φίλτρο |
| Το υγρό στάζει από το μπεκ | | |
| Ασταθής πίεση | Αέρας στο λάστιχο ή χαλασμένο λάστιχο | Ελέγξτε το λάστιχο και αν χρειάζεται παραγγείλετε καινούριο λάστιχο από την Ελληνική αντιπροσωπία Ingeo |
| Μόνο δέσμη, δεν δημιουργείται νέφος | Λείπει η σπείρα από το μπεκ | Τοποθετήστε τη σπείρα μέσα στο μπεκ |
| | Βρόμικο μπεκ | Καθάρισμα του μπεκ |
| Θόρυβος στην αντλία | Βίδα χαλαρή | Σφίξτε την βίδα |
| Το μοτέρ σταματάει όταν σταματάει ο ψεκασμός | Βρώμικος διακόπτης | Καθαρίστε τον |
| | Διαρροή στην αντλία | Σφίξτε την αντλία |
| Ο κινητήρας δεν ξεκινά με το πάτημα του διακόπτη | Η μπαταρία δεν είναι ασφαλισμένη. | Ασφαλίστε την μπαταρία στη θέση της. |
| | Η μπαταρία δεν είναι φορτισμένη. | Φορτίστε την μπαταρία. |

ΠΕΡΙΒΑΛΛΟΝ

Εάν η συσκευή σας πρέπει να αντικατασταθεί μετά από παρατεταμένη χρήση, μην την πετάξετε στα οικιακά απορρίμματα αλλά απορρίψτε την με ασφαλή για το περιβάλλον τρόπο.

Τα απορρίμματα που παράγονται από τα ηλεκτρικά μηχανήματα δεν μπορούν να τα επεξεργαστούμε όπως τα οικιακά απορρίμματα. Προνοήστε για την ανακύκλωση εκεί όπου είναι διαθέσιμες οι κατάλληλες εγκαταστάσεις. Συμβουλευθείτε τους τοπικούς φορείς ή τον αντιπρόσωπο για συμβουλές σχετικά με τη συλλογή και την απόρριψη.

Συγκρότημα μπαταριών

Αυτό το προϊόν περιέχει ιόντα λιθίου. Για να διατηρήσετε τους φυσικούς πόρους, ανακυκλώστε το ή απορρίψτε τις μπαταρίες όπως ενδείκνυται. Οι κοινοτικοί, εθνικοί ή τοπικοί νόμοι τοπικοί μπορεί να απαγορεύουν την απόρριψη των μπαταριών ιόντων λιθίου σε κοινούς κάδους απορριμμάτων. Συμβουλευτείτε τις τοπικές αρχές διαχείρισης απορριμμάτων για να μάθετε αν υπάρχουν διαθέσιμες επιλογές ανακύκλωσης και/ή απόρριψης

ΕΓΓΥΗΣΗ

Όλα τα ηλεκτρικά εργαλεία της **INGCO** ελέγχονται λεπτομερώς και υποβάλλονται σε αυστηρούς ποιοτικούς ελέγχους. Για αυτό η **INGCO** εγγυάται για όλα τα εργαλεία της.

Οι αξιώσεις του αγοραστή από την εγγύηση για τυχόν ελαττώματα που πηγάζουν από την σύμβαση αγοράς με τον πωλητή καθώς και τα νομικά κατοχυρωμένα δικαιώματα δεν περιορίζονται με αυτήν την εγγύηση.

Όροι εγγύησης

Για τα παραπάνω εργαλεία παρέχουμε την εγγύηση με βάση τις παρακάτω δεσμεύσεις:

Η εγγύηση παρέχεται χωρίς χρέωση της επισκευής των βλαβών στο εργαλείο, που παρουσιάζονται εντός του χρόνου της εγγύησης και οφείλονται αποδεδειγμένα σε αστοχία του υλικού ή σε κατασκευαστικό λάθος.

Η διάρκεια ισχύος της εγγύησης ανέρχεται σε 24 μήνες.

Η ισχύς της εγγύησης αρχίζει με την αγορά του εργαλείου όπου καθοριστικής σημασίας είναι η ημερομηνία στο αυθεντικό τιμολόγιο ή στην απόδειξη αγοράς.

Από την εγγύηση αποκλείονται:

1. Τα αναλώσιμα υλικά καθώς και οι βλάβες οι οποίες προκύπτουν από φυσιολογική φθορά και χρήση όπως: καρβουνάκια, τσοκ δραπάνων, ρουλεμάν, καλώδια, τσιμούχες.
2. Οι μπαταρίες και οι φορτιστές των επαναφορτιζόμενων έχουν 6 μήνες εγγύηση.
3. Οι βλάβες των εργαλείων που οφείλονται σε μη τήρηση των οδηγιών, σε μη ενδεδειγμένη χρήση του εργαλείου, σε ανώμαλες συνθήκες περιβάλλοντος, σε ξένες προς το εργαλείο συνθήκες λειτουργίας, σε υπερφόρτωση ή φροντίδα του εργαλείου.
4. Οι βλάβες στο εργαλείο που οφείλονται στη χρήση μη αυθεντικών

εξαρτημάτων και ανταλλακτικών **INGCO**.

5. Όταν έχουν γίνει αλλαγές και παρεμβάσεις στα εργαλεία.
6. Η επισκευή της βλάβης ενός εργαλείου, που καλύπτεται από τους όρους της εγγύησης, διεκπεραιώνεται κατά την κρίση μας ως εξής: είτε επισκευάζεται το ελαττωματικό εξάρτημα χωρίς χρέωση ή αντικαθίσταται με ένα άλλο καινούριο εργαλείο. Σε περίπτωση αντικατάστασης, το επιστρεφόμενο εργαλείο πρέπει να συνοδεύεται με όλα τα παρελκόμενα του. Τα ανταλλακτικά ή τα εργαλεία τα οποία αντικαθίστανται παραμένουν στην κατοχή μας.

Για την αποδοχή της εγγύησης θα πρέπει να προσκομίζετε το τιμολόγιο ή την απόδειξη αγοράς με αναγραφόμενη την ημερομηνία και την ονομασία του προϊόντος. Εργαλεία τα οποία έχουν ανοιχτεί από τον πελάτη χάνουν την ισχύ της εγγύησης. Εάν ο αγοραστής αποστείλει το εργαλείο στον πωλητή ή στο τμήμα service, τότε τα έξοδα και το ρίσκο μεταφοράς βαρύνουν τον αγοραστή.

Άλλες απαιτήσεις, εκτός από αυτές που αναγράφονται σε αυτό το έντυπο εγγύησης επισκευής των βλαβών των ηλεκτρικών εργαλείων, δεν ισχύουν. Μετά από μια διεκπεραίωση εγγύησης δεν επιμηκύνεται ούτε ανανεώνεται ο χρόνος εγγύησης για το εργαλείο. Η εγγύηση για το ανταλλακτικό της επισκευής έχει διάρκεια 6 μηνών.

Εισαγωγείς Ελλάδας ΠΟΙΜΕΝΙΔΗΣ Α.Ε.Ε.

Πολυτεχνείου 45,
Θεσσαλονίκη Τ.Κ.54625
Τηλ.:2310 539 334-
2310 546 035
www.ingcotools.gr

Ε.Κ. ΔΗΛΩΣΗ ΣΥΜΜΟΡΦΩΣΗΣ

Εμείς η:

INGCO TOOLS CO., LIMITED

No. 45 Songbei Road, Suzhou Industrial Park, Jiangsu, China

Δηλώνουμε ότι:

το προϊόν αυτό CSPLI2016xy είναι σύμφωνα με τις βασικές απαιτήσεις και άλλες σχετικές διατάξεις των ισχυουσών ευρωπαϊκών οδηγιών, με βάση την εφαρμογή των ευρωπαϊκών εναρμονισμένων προτύπων.

*x (blank, 1,2,3,4,5,6,7,8,9, E, S, A, M)

*y (blank, -1,-2,-3,-4,-5,-6,-7,-8,-9, E, S, A, M)

Κάθε μη εξουσιοδοτημένη τροποποίηση της συσκευής ακυρώνει αυτές τις δηλώσεις.

Ευρωπαϊκές οδηγίες

2006/42/EC

Ευρωπαϊκά εναρμονισμένα πρότυπα

EN60745-1: 2009

EN60745-2-11: 2010

EN55014-1: 2006

EN55014-2: 2015

Ημερομηνία: 15/8/2024

Εξουσιοδοτημένη υπογραφή:

Τίτλος του υπογράφοντος:

For and on behalf of
INGCO TOOLS CO., LIMITED

Product manager
Authorized Signature(s)

No. 45 Songbei Road, Suzhou Industrial Park, Jiangsu, China



MADE IN CHINA 0824.V01

NEWWAY TECHNOLOGY (SUZHOU) CO., LIMITED

INGCO Global

www.ingco.com

No. 20 Dagang Road, Fugao Town, Taicang City, China