

# INGCO

www.ingco.com

## PRODUCT MANUAL

Μηχανή Γκαζόν Μπαταρίας 2x20V Li-Ion

## LITHIUM-ION LAWN MOWER

















LMLI20185 LMLI2018xy ULMLI2018xy  
LMLI4020 LMLI4020xy ULMLI4020xy  
x(blank,1,2,3,4,5,6,7,8,9,E,S,A,M)  
y(blank,-1,-2,-3,-4,-5,-6,-7,-8,-9,E,S,A,M)





## Σύμβολα στο εγχειρίδιο οδηγιών και την ετικέτα στο εργαλείο

	Φορέστε γυαλιά ασφαλείας, προστασία ακοής και μάσκα σκόνης
	Διαβάστε το εγχειρίδιο οδηγιών πριν από τη χρήση.
	CE conformity / δήλωση συμμόρφωσης Σύμφωνα με τις βασικές απαιτήσεις των Ευρωπαϊκών Οδηγιών.
	Τα απόβλητα ηλεκτρικών προϊόντων δεν πρέπει να απορρίπτονται μαζί με τα οικιακά απορρίμματα. Παρακαλώ ανακυκλώστε. Επικοινωνήστε με το κατάστημα λιανικής πώλησης για συμβουλές ανακύκλωσης.
	Ειδοποίηση ασφαλείας. Χρησιμοποιείτε μόνο τα εξαρτήματα που υποστηρίζονται από τον κατασκευαστή.
	Διαβάστε το εγχειρίδιο λειτουργίας και ακολουθήστε όλες τις προειδοποιήσεις και τις οδηγίες ασφαλείας
	Φορτίστε τη μπαταρία μόνο κάτω από 50°C
	Ανακυκλώνετε πάντα τις μπαταρίες
	Μην καταστρέφετε τη μπαταρία με φωτιά
	Μην βάλετε τη μπαταρία στο νερό
	Κρατήστε παρειαυρισκόμενους μακριά

	Διπλή μόνωση για πρόσθετη προστασία
	Φοράτε προστατευτικά γάντια για την προστασία των χεριών σας.
	Φοράτε αντιολισθητικά υποδήματα για την προστασία των ποδιών και για καλύτερη πρόσφυση με το δάπεδο.

**ΠΡΟΕΙΔΟΠΟΙΗΣΗ ΚΑΙ ΟΔΗΓΙΕΣ ΓΙΑ ΤΗΝ ΑΣΦΑΛΕΙΑ ΣΑΣ**

**!** **ΠΡΟΣΟΧΗ** Διαβάστε όλες τις προειδοποιήσεις ασφαλείας και όλες τις οδηγίες. Η μη τήρηση των προειδοποιήσεων και των οδηγιών μπορεί να προκαλέσει ηλεκτροπληξία, πυρκαγιά και / ή σοβαρό τραυματισμό.

Αποθηκεύστε το φυλλάδιο για να μπορείτε να διαβάσετε ξανά αργότερα.

Ο όρος "ηλεκτρικό εργαλείο" στις προειδοποιήσεις αναφέρεται στο ηλεκτροκίνητο (με καλώδιο) ηλεκτρικό εργαλείο ή ηλεκτρικό εργαλείο που λειτουργεί με μπαταρία (ασύρματο).

**1) Περιοχή εργασίας**

- 1.) Διατηρείτε το χώρο εργασίας καθαρό και καλά φωτισμένο. Ακατάστατοι και οι σκοτεινοί χώροι προκαλούν ατυχήματα.
- 2.) Μη χρησιμοποιείτε ηλεκτρικά εργαλεία σε εκρηκτικές ατμόσφαιρες, όπως παρουσία εύφλεκτων υγρών, αερίων ή σκόνης.
- 3.) Κρατήστε τα παιδιά και τους παρευρισκόμενους μακριά όταν χρησιμοποιείτε ένα ηλεκτρικό εργαλείο.

**2) Ηλεκτρική ασφάλεια**

- 1.) Το φως των ηλεκτρικών εργαλείων πρέπει να ταιριάζει στην πρίζα. Μη τροποποιείτε ποτέ το φως με οποιονδήποτε τρόπο. Μη χρησιμοποιείτε φως προσαρμογής με γη (γειωμένα) ηλεκτρικά εργαλεία.
- 2.) Αποφύγετε τη σωματική επαφή με γειωμένες επιφάνειες, όπως σωλήνες, καλοριφέρ, κουζίνες και ψυγεία. Υπάρχει αυξημένος κίνδυνος ηλεκτροπληξίας.
- 3.) Μην εκθέτετε τα ηλεκτρικά εργαλεία στη βροχή ή σε υγρές συνθήκες. Υπάρχει αυξημένος κίνδυνος ηλεκτροπληξίας.
- 4.) Μην ασκείτε δύναμη στο καλώδιο. Μη χρησιμοποιείτε ποτέ το καλώδιο για να μεταφέρετε, να τραβήξετε ή να βγάλετε από την πρίζα του ηλεκτρικού εργαλείου. Κρατήστε το καλώδιο μακριά από θερμότητα, λάδι, αιχμηρές ακμές ή κινούμενα μέρη. Φθαρμένο ή χτυπημένο καλώδιο αυξάνει τον κίνδυνο ηλεκτροπληξίας.
- 5.) Όταν εργάζεσθε με ηλεκτρικά εργαλεία σε εξωτερικούς χώρους, χρησιμοποιήστε καλώδιο προέκτασης που προορίζεται για χρήση σε εξωτερικούς χώρους.
- 6.) Αν δεν μπορείτε να αποφύγετε την χρήση των εργαλείων σε περιοχές με υψηλή υγρασία, βεβαιωθείτε ότι υπάρχει ρελέ διαρροής στην παροχή ρεύματος. Θα μειωθεί ο κίνδυνος ηλεκτροπληξίας.

**3) Προσωπική ασφάλεια**

- 1.) Να είστε σε ετοιμότητα να βλέπετε αυτό που κάνετε και να χρησιμοποιείτε κοινή λογική όταν λειτουργείτε ένα ηλεκτρικό εργαλείο. Μη χρησιμοποιείτε ηλεκτρικά εργαλεία όταν είστε κουρασμένοι ή υπό την επήρεια ναρκωτικών, αλκοόλ ή φαρμάκων.
- 2.) Χρήση εξοπλισμού ασφαλείας. Φοράτε πάντα προστατευτικά γυαλιά, μάσκα σκόνης, αντιολισθητικά υποδήματα ασφαλείας, κράνος και ωτασπίδες.
- 3.) Να αποφεύγετε την τυχαία εκκίνηση. Βεβαιωθείτε ότι ο διακόπτης βρίσκεται στη θέση OFF πριν συνδέσετε το ηλεκτρικό εργαλείο.

- 4.) **Αφαιρέστε οποιοδήποτε εργαλείο ρύθμισης ή κλειδί από το εργαλείο πριν το εκκινήσετε.** Μπορεί να προκληθεί τραυματισμός.
- 5.) **Να μην τεντώνεστε για να φτάσετε το σημείο εργασίας. Διατηρείτε τη σωστή στάση και ισορροπία, ανά πάσα στιγμή.** Θα έχετε έτσι καλύτερο έλεγχο του εργαλείου σε αναπάντεχες καταστάσεις.
- 6.) **Να είστε ντυμένοι κατάλληλα. Μην φοράτε φαρδιά ρούχα ή κοσμήματα. Κρατήστε τα μαλλιά, το ρουχισμό και τα γάντια μακριά από κινούμενα μέρη.**
- 7.) **Αν παρέχονται εξαρτήματα για τη σύνδεση συσκευών εξαγωγής και συλλογής σκόνης, βεβαιωθείτε ότι είναι συνδεδεμένα και χρησιμοποιούνται σωστά.**

#### 4) Χρήση ηλεκτρικών εργαλείων και φροντίδα

- α) **Μην υπερφορτώνετε το ηλεκτρικό εργαλείο. Χρησιμοποιήστε το σωστό ηλεκτρικό εργαλείο για την εφαρμογή σας.**
- β) **Μη χρησιμοποιήσετε το ηλεκτρικό εργαλείο αν ο διακόπτης δεν ανοίγει και κλείνει.**
- γ) **Βγάλτε το φως από την πρίζα πριν κάνετε οποιαδήποτε ρύθμιση, αλλάξετε εξαρτήματα ή αποθηκεύσετε το ηλεκτρικό εργαλείο.** Μειώνεται ο κίνδυνος κατά λάθος εκκίνησης του εργαλείου.
- δ) **Αποθηκεύετε τα εργαλεία μακριά από τα παιδιά και μην αφήνετε τα άτομα που δεν είναι εξοικειωμένα με εργαλεία.**
- ε) **Συντηρείτε τα ηλεκτρικά εργαλεία. Ελέγξτε την ευθυγράμμισή τους ή το μπλοκάρισμα των κινούμενων μερών, τη θραύση των εξαρτημάτων και οποιαδήποτε άλλη κατάσταση που μπορεί να επηρεάσει τη λειτουργία του ηλεκτρικού εργαλείου. Σε περίπτωση βλάβης, το ηλεκτρικό εργαλείο πρέπει επισκευαστεί πριν χρησιμοποιηθεί.**
- στ) **Διατηρείτε τα κοπτικά εργαλεία κοφτερά και καθαρά.**
- ζ) **Χρησιμοποιήστε το ηλεκτρικό εργαλείο, τα εξαρτήματα και τα εξαρτήματα εργαλείων κλπ. σύμφωνα με αυτές τις οδηγίες, λαμβάνοντας υπόψη τις συνθήκες εργασίας και τις εργασίες που πρέπει να εκτελεστούν. Η χρήση του ηλεκτρικού εργαλείου για λειτουργίες διαφορετικές από τις προβλεπόμενες μπορεί να οδηγήσει σε επικίνδυνη κατάσταση.**

#### 5) Χρήση εργαλείου μπαταρίας και συντήρηση

- 1.) **Επαναφορτίστε μόνο με τον φορτιστή που προσδιορίζει ο κατασκευαστής.** Ένας φορτιστής που είναι κατάλληλος για έναν τύπο μπαταρίας μπορεί να προκαλέσει φωτιά όταν χρησιμοποιηθεί με άλλο τύπο μπαταρίας.
- 2.) **Χρησιμοποιείτε τα εργαλεία μόνο με τις ακριβώς προσδιορισμένες μπαταρίες.** Οποιαδήποτε άλλη μπαταρία μπορεί να προκαλέσει τραυματισμό ή και φωτιά.
- 3.) **Όταν δεν χρησιμοποιείτε τις μπαταρίες, κρατήστε τις μακριά από μεταλλικά αντικείμενα όπως καρφιά, βίδες, κέρματα συνδετήρες και κλειδιά ή οποιοδήποτε άλλο μεταλλικό αντικείμενο που μπορεί να βραχυκυκλώσει τους ακροδέκτες των μπαταριών.** Μπορεί να προκληθούν εγκαύματα ή φωτιά.

- 4.) **Κάτω από συνθήκες εξαιρετικής καταπόνησης της μπαταρίας, μπορεί να υπάρξει διαρροή υγρών.** Να αποφεύγετε την επαφή. Αν αυτό συμβεί κατά λάθος, ξεπλύνετε με νερό. Αν το υγρό έρθει σε επαφή με τα μάτια, αναζητήστε ιατρική φροντίδα. Το υγρό αυτό μπορεί να προκαλέσει ερεθισμούς ή εγκαύματα.
- 5.) **Μην χρησιμοποιείτε φθαρμένη ή τροποποιημένη μπαταρία.** Φθαρμένες ή τροποποιημένες μπαταρίες μπορεί να έχουν απρόβλεπτη συμπεριφορά με αποτέλεσμα φωτιά, έκρηξη ή κίνδυνο τραυματισμού .
- 6.) **Μην εκθέτετε την μπαταρία ή το εργαλείο σε φωτιά ή υψηλές θερμοκρασίες. Η έκθεση σε φωτιά ή θερμοκρασίες άνω των 130 °C μπορεί να προκαλέσει έκρηξη.**
- 7.) **Ακολουθείτε όλες τις οδηγίες φόρτισης και μην φορτίζετε την μπαταρία ή το εργαλείο εκτός του εύρους θερμοκρασιών που προσδιορίζεται.** Μη σωστή φόρτιση ή σε θερμοκρασίες διαφορετικές από αυτές των οδηγιών, μπορεί να βλάψουν την μπαταρία και αυξάνουν τον κίνδυνο πυρκαγιάς.

## 6) Επισκευή

- 1.) **Επιτρέπεται η συντήρηση του ηλεκτρικού σας εργαλείου μόνο από εξειδικευμένο επισκευαστή.** Αυτό θα διασφαλίσει τη διατήρηση της ασφάλειας του ηλεκτρικού εργαλείου.
- 2.) **Χρησιμοποιείτε μόνο γνήσια ανταλλακτικά.**

## ΕΣΩΤΕΡΙΚΟΙ ΚΙΝΔΥΝΟΙ

Ακόμα και αν το εργαλείο χρησιμοποιηθεί όπως προβλέπεται, είναι αδύνατο να εξαιρεθούν όλοι οι παράγοντες κινδύνου. Οι ακόλουθες επιπτώσεις μπορεί να προκύψουν από την κατασκευή και το σχεδιασμό του εργαλείου :

- 1.)Θέματα υγείας που προκαλούνται από τις δονήσεις μετά από παρατεταμένη περίοδο χρήσης ή από ανεπαρκή διαχείριση και συντήρηση.
- 2.)Τραυματισμοί και ζημιές που μπορεί να προκληθούν από την ξαφνική θραύση των χρησιμοποιούμενων εξαρτημάτων

**ΠΡΟΣΟΧΗ:** Το ηλεκτρικό εργαλείο παράγει ηλεκτρομαγνητικό πεδίο κατά τη λειτουργία. Κάτω από περιστάσεις, αυτό μπορεί να παρεμβληθεί σε ενεργά ή παθητικά ιατρικά εμφυτεύματα. Συμβουλευτείτε τον ιατρό σας ή τον κατασκευαστή του εμφυτεύματος προκειμένου να μειώσετε τον κίνδυνο τραυματισμού.

## ΠΡΟΣΘΕΤΕΣ ΟΔΗΓΙΕΣ ΑΣΦΑΛΕΙΑΣ

- Ποτέ μην επιτρέπετε σε παιδιά ή σε άτομα που δεν γνωρίζουν την οδηγία χρήσης να χρησιμοποιούν το χλοοκοπτικό. Οι τοπικές προδιαγραφές μπορεί να προσδιορίσουν την κατώτερη ηλικία για τους χρήστες.
- Πριν από όλες τις εργασίες ελέγχου συντήρησης και επισκευών να βγάξετε τη μπαταρία.
- Να εργάζεστε μόνο με καλό φωτισμό ή να φροντίζετε για ανάλογο τεχνητό φωτισμό.
- Να ελέγχετε πάντα τη συσκευή για ενδεχόμενες ζημιές.
- Να σιγουρευτείτε πως τοποθετήθηκαν και λειτουργούν άψογα όλα τα συστήματα ασφαλείας.
- Μη χρησιμοποιείτε ποτέ τη συσκευή όταν είστε κουρασμένοι.

- Μη χρησιμοποιείτε τη συσκευή ποτέ σε κλειστούς ή όχι καλά αεριζόμενους χώρους ή όταν βρίσκονται κοντά εύφλεκτα ή εκρηκτικά υγρά, ατμοί ή αέρια.
- Όταν κόβετε το γκαζόν να φοράτε πάντα γερά, αντιολισθητικά παπούτσια και ένα μακρύ παντελόνι. Ποτέ μη κόβετε τη χλόη ξυπόλητοι ή με ανοικτά σανδάλια.
- Ελέγξτε προσεκτικά τις λεπίδες ή τα μπουλόνια των λεπίδων για ρωγμές ή ζημιές πριν από τη λειτουργία. Αντικαταστήστε αμέσως τις ραγισμένες ή κατεστραμμένες λεπίδες ή τα μπουλόνια των λεπίδων.
- Αφαιρέστε ξένα σώματα όπως πέτρες, σύρμα, μπουκάλια, και μεγάλα ραβδιά από την περιοχή εργασίας πριν το κούρεμα για να αποφύγετε τραυματισμό ή ζημιά στο χλοοκοπτικό.
- Αντικείμενα που θα χτυπηθούν από τη λεπίδα του χλοοκοπτικού μπορεί να προκαλέσουν σοβαρούς τραυματισμούς σε άτομα. Το γκαζόν πρέπει πάντα να εξετάζεται προσεκτικά και να καθαρίζεται από όλα τα αντικείμενα πριν από κάθε κούρεμα. Προσέξτε για τρύπες, αυλάκια, χτυπήματα, βράχους ή άλλα κρυμμένα αντικείμενα. Το ανώμαλο έδαφος μπορεί να προκαλέσει ατύχημα ολίσθησης και πτώσης. Το ψηλό γρασίδι μπορεί να κρύψει εμπόδια.
- Μην εισάγετε ή αφαιρείτε το κλειδί κλειδώματος στη βροχή. Χρησιμοποιήστε ατομικό προστατευτικό εξοπλισμό. Να φοράτε πάντα προστατευτικά για τα μάτια. Ο προστατευτικός εξοπλισμός, όπως μάσκα κατά της σκόνης, αντιολισθητικά παπούτσια ασφαλείας, σκληρό καπέλο ή προστατευτικό ακοής που χρησιμοποιείται για κατάλληλες συνθήκες, θα μειώσει τους σωματικούς τραυματισμούς.
- Κατά τη συναρμολόγηση και αποσυναρμολόγηση να τηρούνται οι οδηγίες και να χρησιμοποιούνται προστατευτικά γάντια
- Πριν τη χρήση να γίνεται πάντα οπτικός έλεγχος για διαπίστωση εάν τα εργαλεία κοπής, τα μπουλόνια στερέωσης και όλη η μονάδα κοπής έχει φθαρεί ή έχει κάποια ζημιά. Προς αποφυγή ταλάντωσης της μηχανής, επιτρέπεται η αντικατάσταση φθαρμένων ή ελαττωματικών εργαλείων κοπής και μπουλονιών στερέωσης μόνο με αντικατάσταση ολόκληρου του σετ.
- Τα ελαττωματικά τμήματα της συσκευής πρέπει να αντικατασταθούν από ειδικό τεχνίτη.
- Ενδεχόμενες επισκευές σε ηλεκτρικά τμήματα του χλοοκοπτικού επιτρέπεται να εκτελούνται μόνο από ηλεκτρολόγο.
- Κατά την εκκίνηση του κινητήρα δεν επιτρέπεται να γέρνει ο κινητήρας, εκτός εάν το χλοοκοπτικό πρέπει κατά τη διαδικασία αυτή να ανασηκωθεί. Στην περίπτωση αυτή να κλίνετε τη συσκευή προς τα εμπρός μόνο όσο χρειάζεται και να την ανασηκώνετε από την πλευρά που δεν κοιτάει προς τον χρήστη.
- Εάν αρχίζει να ταλαντεύεται υπερβολικά το χλοοκοπτικό, χρειάζεται άμεσος έλεγχος.
- Το χλοοκοπτικό να μην εκτίθεται σε βροχή. Το γρασίδι να μην είναι υγρό ή νωπό.
- Κατά την εργασία να πατάτε σταθερά σας στο έδαφος .
- Να προωθείτε η μηχανή πάντα με σιγανό βήμα.
- Να είστε ιδιαίτερα προσεκτικοί όταν αναποδογυρίζετε το χλοοκοπτικό ή όταν το τραβάτε προς εσάς.
- Να ενεργοποιείτε και να χειρίζεστε τον διακόπτη ενεργοποίησης με προσοχή, ανάλογα με τις οδηγίες του κατασκευαστή.
- Να προσέχετε να υπάρχει επαρκής απόσταση των ποδιών σας προς τα εργαλεία κοπής.
- Μην εκκινείτε τον κινητήρα, όταν στέκεστε μπροστά το σημείο εξαγωγής κομμένων χόρτων.
- Μην ακουμπάτε το μαχαίρι κοπής, πριν διακοπεί η παροχή ρεύματος και πριν ακινητοποιηθούν τελείως τα μαχαίρια.
- Να αφήνετε τον κινητήρα να κρυώνει πρώτα, πριν τοποθετήσετε το χλοοκοπτικό σε κλειστούς χώρους.
- Να ελέγχετε τακτικά το κάδο συλλογής χλόης για φθορές ή για απώλεια της λειτουργικότητάς του.
- Να αποφεύγετε περισσότερες ενεργοποιήσεις εντός σύντομου χρονικού διαστήματος, ιδιαίτερα να αποφεύγετε τα «παιχνίδια» στο διακόπτη ενεργοποίησης.
- Αυτή η συσκευή δεν προορίζεται για άτομα (συμπεριλαμβανομένων και παιδιών) με περιορισμένες σωματικές, αισθητικές ή πνευματικές ικανότητες ή ελλείπει πείρας ή/και ελλείπει γνώσεων, εκτός εάν επιτηρούνται από άτομο αρμόδιο για την ασφάλεια ή εάν έλαβαν οδηγίες για το πώς πρέπει να χρησιμοποιηθεί η συσκευή.



## ΤΕΧΝΙΚΑ ΧΑΡΑΚΤΗΡΙΣΤΙΚΑ

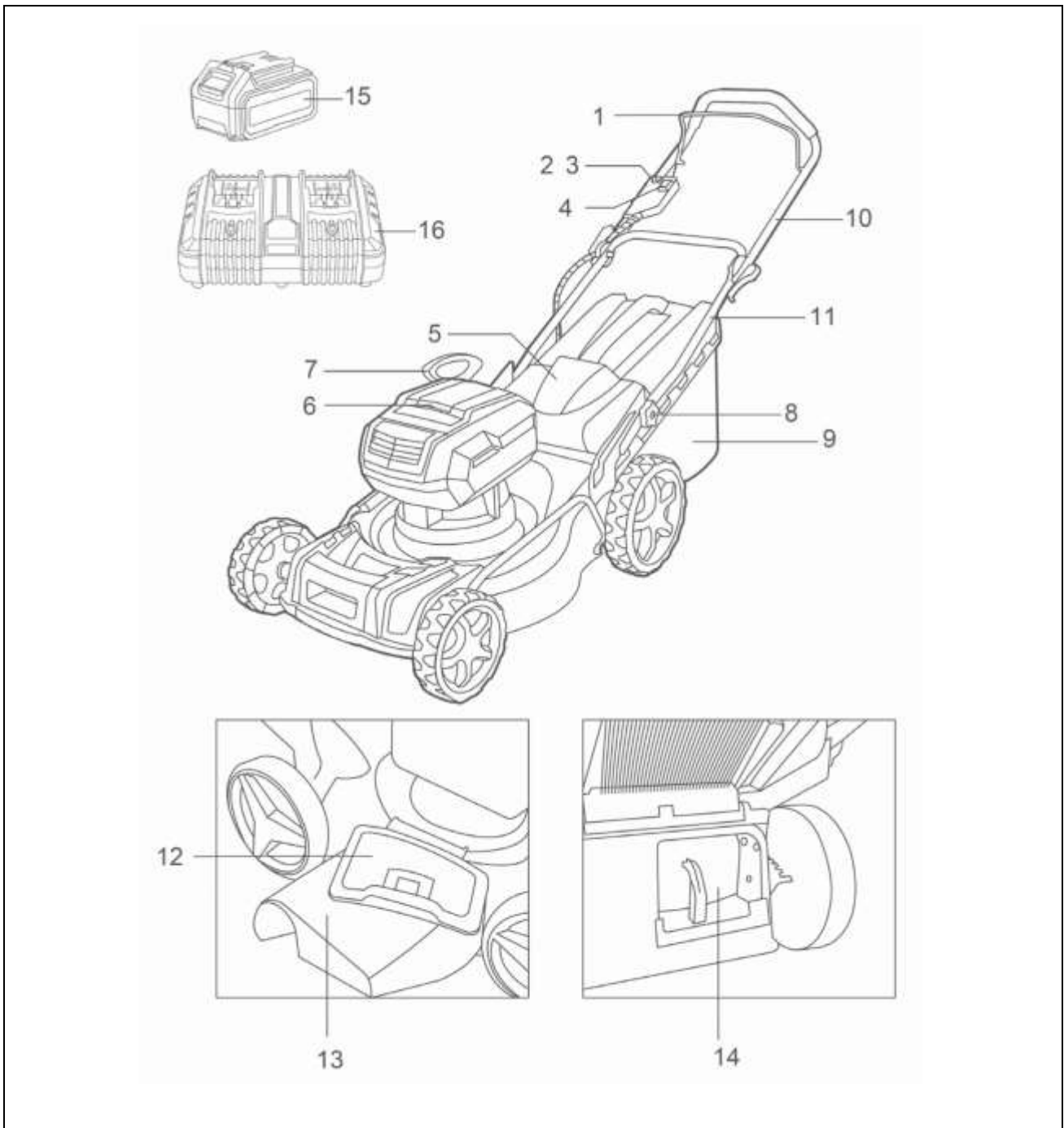

1. μοχλός διακόπτη
2. κύριος διακόπτης on/off
3. διακόπτης φωτός led
4. κουμπί διακόπτη
5. πίσω κάλυμμα
6. κάλυμμα μπαταρίας
7. μοχλός ρύθμισης ύψους κοπής
8. πόμολο λαβής

9. καλάθι χόρτου
10. άνω λαβή
11. κάτω λαβή
12. κάλυμμα δεξιού καλύμματος
13. προσάρτημα απόρριψης
14. βύσμα χώρου λιπάσματος
15. συσκευή μπαταρίας
16. φορτιστής

Μοντέλο	LMLI20185 LMLI2018xy	LMLI4020 LMLI4020xy
Τάση	2x20V	
Τάση φόρτισης	220-240V~50/60Hz	
Πλάτος κοπής	460mm	510mm
Ταχύτητα χωρίς φορτίο	2800rpm	
Ύψος κοπής	30-80mm	
Θέσεις ύψους κοπής	8	
Χωρητικότητα κάδου	60L	
Λεπίδα	Ατσάλι	
Φρένο λεπίδας	✓	
Μεταλλικό πλαίσιο	✓	
Brushless Motor (μοτέρ χωρίς καρβουνάκια)	✓	
Λειτουργίες	Συλλογή Πλευρική απόρριψη Οπίσθια απόρριψη γρασιδιού	
Στάθμη ηχητικής πίεσης dB(A)	74 dB(A)	
Στάθμη ηχητικής ισχύος dB(A)	85 dB(A)	
Επίπεδο κραδασμών μπροστινή λαβή	1.9m/s <sup>2</sup> K=1.5	
Λειτουργίες	Συλλογή/πλευρική απόρριψη/απόρριψη γρασιδιού	

- Τιμές εκπομπής θορύβου μετρημένες σύμφωνα με το σχετικό πρότυπο. (K=3)
- **ΠΡΟΣΟΧΗ! Φοράτε ωτοασπίδες όταν η ηχητική πίεση είναι πάνω από 85 dB(A).**
- Λόγω του συνεχόμενου προγράμματος που εφαρμόζουμε για έρευνα και ανάπτυξη, τα τεχνικά χαρακτηριστικά στο παρόν έντυπο υπόκεινται σε αλλαγή χωρίς προειδοποίηση.
- Παρατήρηση: Τα τεχνικά χαρακτηριστικά μπορεί να διαφέρουν από χώρα σε χώρα.
- x (blank, 1, 2, 3, 4, 5, 6, 7, 8, 9, E, S, A, M)      y (blank, -1, -2, -3, -4, -5, -6, -7, -8, -9, E, S, A, M)

**Προοριζόμενη χρήση:** Μηχανή για την κοπή χόρτου σε περιορισμένους χώρους. για ιδιωτική χρήση στο σπίτι ή στον κήπο. Η μηχανή επιτρέπεται να χρησιμοποιηθεί μόνο για τον σκοπό για τον οποίο προορίζεται. Δεν προορίζεται για επαγγελματική, βιοτεχνική ή βιομηχανική χρήση. Το εργαλείο αυτό προορίζεται μόνο για ερασιτεχνική χρήση.

Αυτό το προϊόν έχει σχεδιαστεί ειδικά για να λειτουργεί με τη σειρά μπαταριών και φορτιστή της INGCO.

Φορτιστής	Μπαταρία
FCLI2001E / FCLI20411E / FCLI2034E / FCLI2082	FBLI2001 (2.0Ah) / FBLI2002 (4.0Ah) / FBLI2003 (5.0Ah) / FBLI2060 (6.0Ah) / FBLI2075 (7.5Ah)
FBCLI20244 Μπαταρίες 4.0Ah + Ταχυφορτιστής 2 Θέσεων Σετ 6 τεμ.	

\*Σας συνιστούμε να αγοράσετε τα αξεσουάρ (φορτιστής και μπαταρία) που αναφέρονται στην παραπάνω λίστα από το ίδιο κατάστημα που αγοράσατε το εργαλείο. Ανατρέξτε στη συσκευασία αξεσουάρ για περισσότερες λεπτομέρειες. Το προσωπικό του καταστήματος μπορεί να σας βοηθήσει και να σας προσφέρει συμβουλές.

**ΠΡΟΕΙΔΟΠΟΙΗΣΗ:**

- Η μη τήρηση των κανόνων ασφάλειας που αναφέρονται σε αυτό το εγχειρίδιο οδηγιών μπορεί να προκαλέσει σοβαρό τραυματισμό.
- Η λανθασμένη χρήση ή η αμέλεια να ακολουθήσετε τους κανόνες ασφάλειας που διατυπώνονται στο παρόν εγχειρίδιο οδηγιών μπορεί να προκαλέσει σοβαρό προσωπικό τραυματισμό.
- Χρησιμοποιείτε μόνο το φορτιστή και την μπαταρία που είναι εξοπλισμένη με το εργαλείο.
- Η χρήση μη εξουσιοδοτημένων εξαρτημάτων ή η μη τήρηση των οδηγιών συντήρησης μπορεί να δημιουργήσει κίνδυνο ηλεκτροπληξίας ή τραυματισμού.

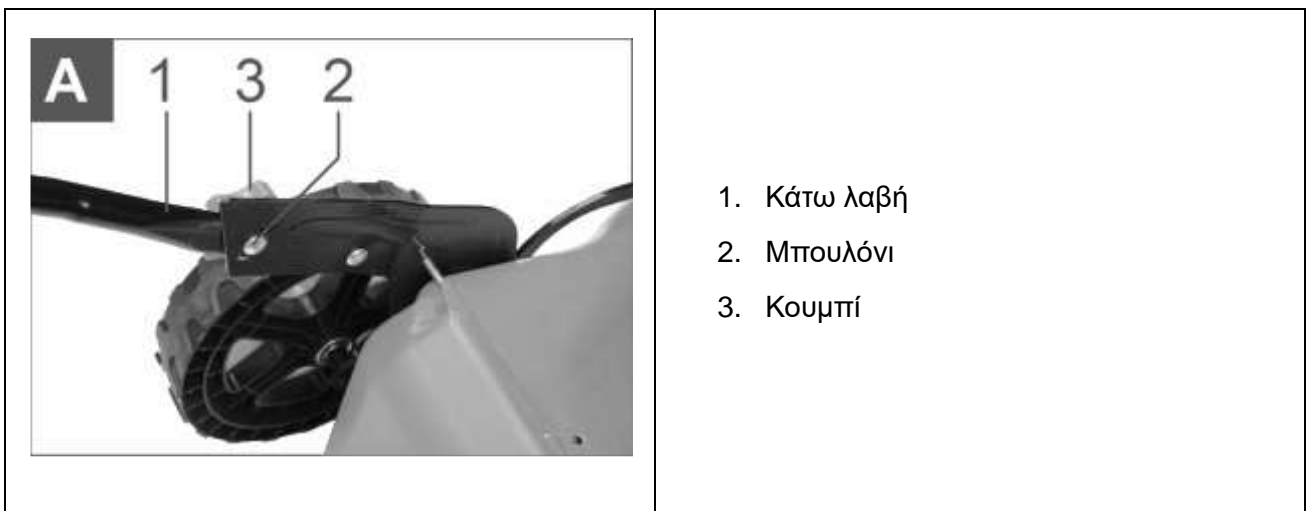
**ΠΕΡΙΓΡΑΦΗ ΛΕΙΤΟΥΡΓΙΑΣ****Συναρμολόγηση λαβής**

**ΠΡΟΣΟΧΗ:** Κρατήστε την επάνω λαβή σταθερά για να μην πέσει από το χέρι σας. Διαφορετικά, η λαβή μπορεί να πέσει και να προκαλέσει τραυματισμό.

**ΕΙΔΟΠΟΙΗΣΗ:** Κατά την εγκατάσταση λαβών, τοποθετήστε τα κορδόνια έτσι ώστε να μην πιαστούν από τίποτα ανάμεσα στις λαβές. Εάν το καλώδιο είναι κατεστραμμένο, ο διακόπτης του χλοοκοπτικού μπορεί να μην λειτουργεί.

1. Ευθυγραμμίστε τις οπές στην κάτω λαβή με τις οπές στο σώμα του χλοοκοπτικού και, στη συνέχεια, σφίξτε προσωρινά 2 μπουλόνια και 2 πόμολα. Υπάρχουν 3 οπές στις συνδέσεις του καταστρώματος για να επιλέξετε διαφορετικό ύψος χειριστή.
2. Σφίξτε καλά 2 μπουλόνια και 2 πόμολα που σφίχτηκαν προσωρινά στο βήμα 1 χρησιμοποιώντας ένα κλειδί (δεν παρέχεται).
3. Διπλώστε την επάνω λαβή και σφίξτε τα πόμολα στις δύο πλευρές. Η επάνω θέση της λαβής μπορεί να ρυθμιστεί επιλέγοντας το κατάλληλο ύψος για εσάς.
4. Στερεώστε τις βάσεις στη λαβή. Ευθυγραμμίστε τις προεξοχές στη βάση με τις οπές στη λαβή, έτσι ώστε οι προεξοχές να χωρούν στις οπές. Τοποθετήστε τα κορδόνια όπως φαίνεται στην εικόνα.

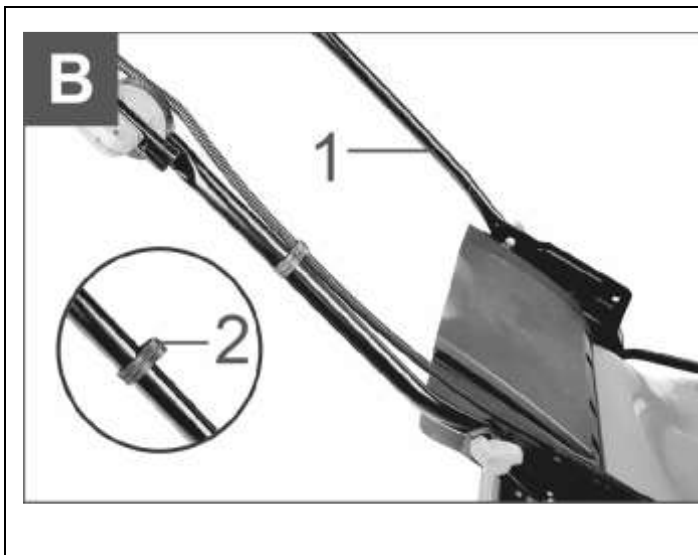

1. Καλώδιο
2. Στήριγμα

### Αφαίρεση τάπας χώρου εναπόθεσης λιπάσματος

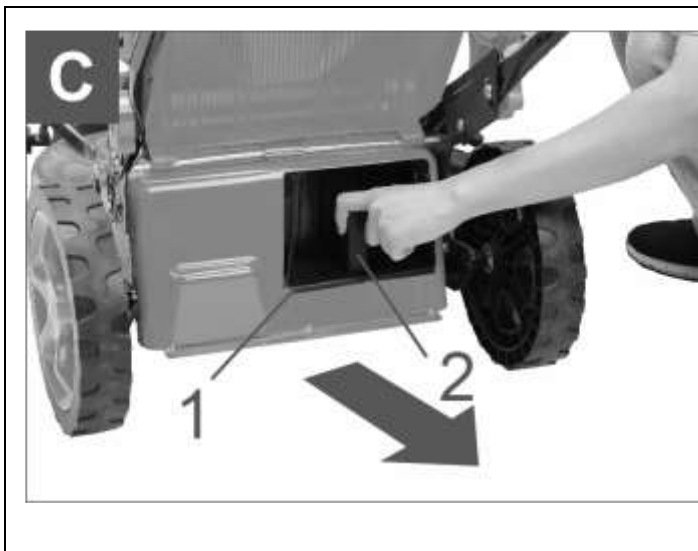

1. Μοχλός
2. Τάπα

1. Ανοίξτε το πίσω κάλυμμα.
2. Αφαιρέστε το βύσμα κάλυψης κρατώντας πατημένο το μοχλό.

## Εγκατάσταση ή αφαίρεση του καλάθου με χόρτο

Για να εγκαταστήσετε το καλάθι με γρασίδι, ακολουθήστε τα παρακάτω βήματα.

1. Ανοίξτε το πίσω κάλυμμα.
2. Κρατήστε τη λαβή του καλάθου και, στη συνέχεια, γαντζώστε το στις αυλακώσεις του σώματος του χλοοκοπτικού όπως φαίνεται στην εικόνα. Βεβαιωθείτε ότι τα άγκιστρα εφαρμόζουν σταθερά στις αυλακώσεις.

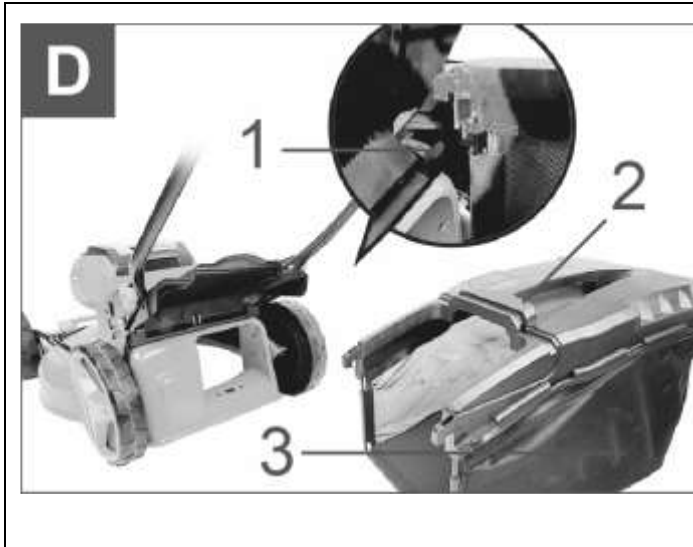

1. Ράβδος
2. Λαβή
3. Καλάθι με γρασίδι

Για να αφαιρέσετε το καλάθι με γρασίδι, ανοίξτε το πίσω κάλυμμα και, στη συνέχεια, αφαιρέστε το γρασίδι καλάθι κρατώντας τη λαβή.

## Τοποθέτηση τάπας χώρου εναπόθεσης λιπάσματος

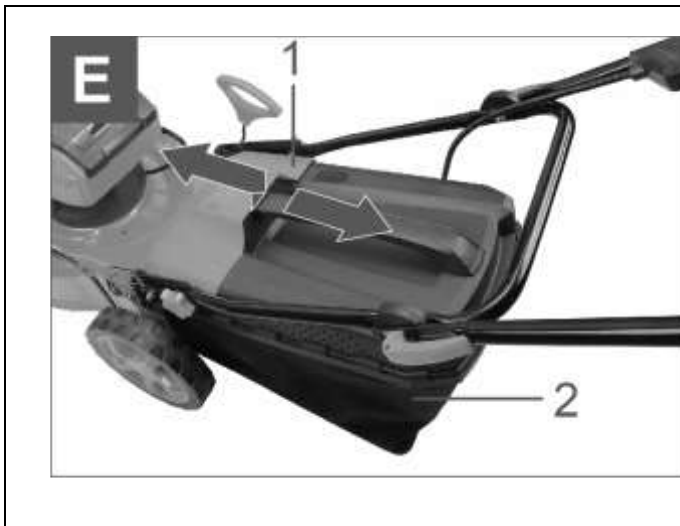

1. Πίσω κάλυμμα.
2. Καλάθι με γρασίδι

1. Ανοίξτε το πίσω κάλυμμα και, στη συνέχεια, αφαιρέστε το καλάθι για το γρασίδι.
2. Συνδέστε το βύσμα κρατώντας πατημένο το μοχλό και μετά απελευθερώστε το μοχλό για να κλειδώσετε το πώμα κάλυψης. Βεβαιωθείτε ότι ο μοχλός κουμπώνει σταθερά στην τρύπα στο κατάστρωμα.

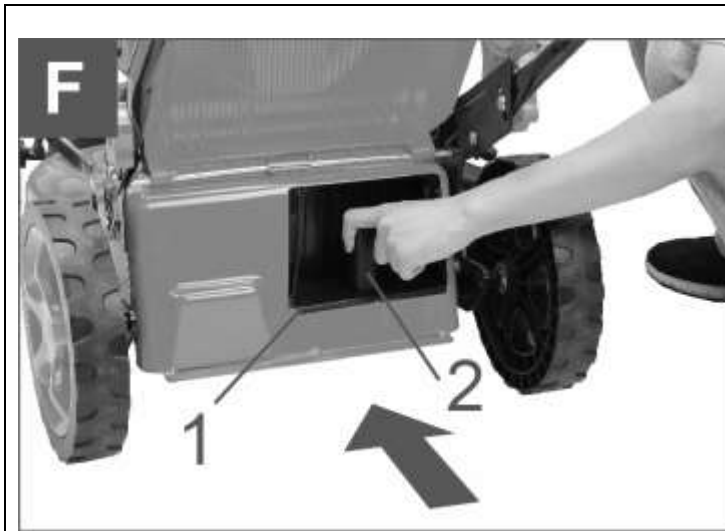

- 1.Μοχλός
- 2.Τάπα

### Σύνδεση προσαρτήματος απόρριψης

1. Ανοίξτε το πίσω κάλυμμα και, στη συνέχεια, αφαιρέστε το καλάθι για γρασίδι.
2. Συνδέστε το πώμα ενώ κρατάτε πατημένο το μοχλό και, στη συνέχεια, αφήστε το μοχλό για να ασφαλίσει το πώμα επικάλυψης.
3. Τραβήξτε προς τα πάνω το ντουλάπι για να ανοίξετε το κάλυμμα της δεξιάς πλευράς και, στη συνέχεια, συνδέστε το προσαρτήμα εκκένωσης. Εισαγάγετε τα άγκιστρα του προσαρτήματος εκκένωσης κάτω από τη ράβδο του δεξιού πλαϊνού καλύμματος.

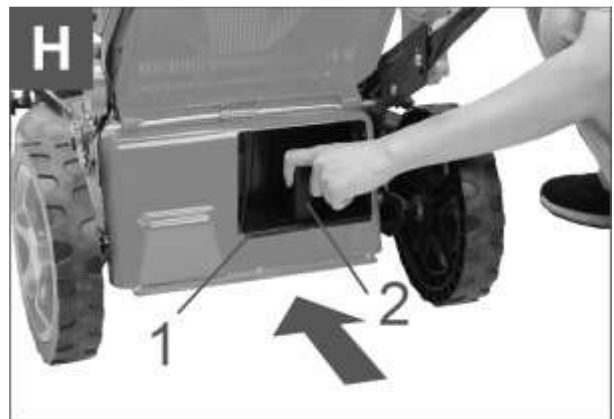
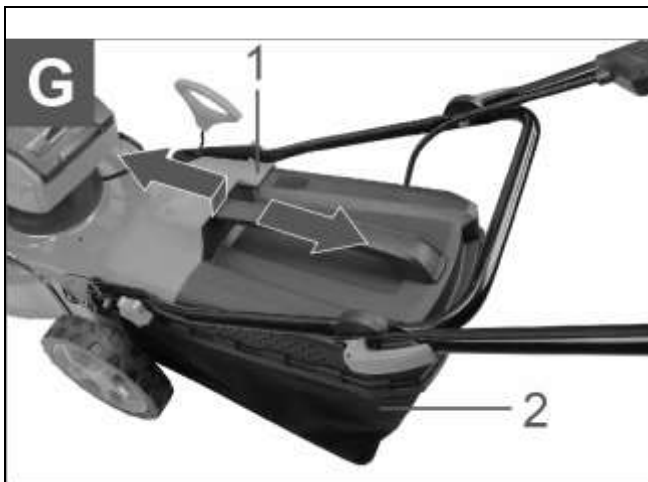

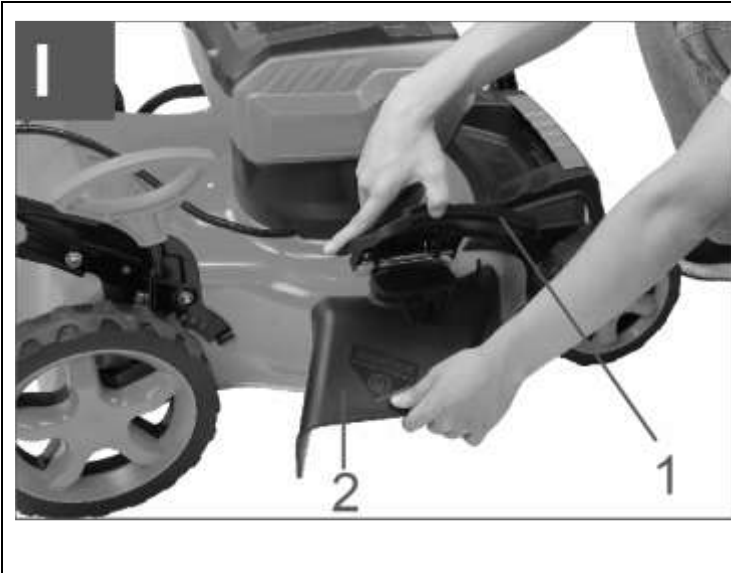

1. Κάλυμμα δεξιάς πλευράς.
2. Εξάρτημα εκκένωσης

## ΕΓΚΑΤΑΣΤΑΣΗ / ΑΦΑΙΡΕΣΗ ΜΠΑΤΑΡΙΑΣ

### ΠΡΟΣΟΧΗ:

Απενεργοποιείτε πάντα το μηχάνημα πριν εγκαταστήσετε ή αφαιρέσετε τη μπαταρία.

Κρατάτε σταθερά το μηχάνημα και τη μπαταρία κατά την εγκατάσταση ή την αφαίρεση της μπαταρίας. Εάν δεν κρατήσετε το μηχάνημα και τη μπαταρία σταθερά, μπορεί να γλιστρήσουν από τα χέρια σας και να προκληθεί ζημιά στο μηχάνημα και στη μπαταρία .

Βεβαιωθείτε ότι έχετε κλειδώσει το κάλυμμα της μπαταρίας πριν από τη χρήση. Διαφορετικά, η λάσπη, η βρωμιά ή το νερό μπορεί να προκαλέσουν ζημιά στο προϊόν ή στη μπαταρία.

Τοποθετείτε πάντα πλήρως την μπαταρία. Εάν όχι, μπορεί να πέσει κατά λάθος από το μηχάνημα, προκαλώντας τραυματισμό σε εσάς ή σε κάποιον γύρω σας.

**ΣΗΜΕΙΩΣΗ:** Το μηχάνημα δεν λειτουργεί μόνο με μία μπαταρία. Συνιστάται να χρησιμοποιείτε τις ίδιες δύο μπαταρίες και να τις φορτίζετε ταυτόχρονα. Όταν χρησιμοποιείτε δύο μπαταρίες διαφορετικής ισχύος, το μηχάνημα θα τρέχει μόνο με αυτήν της χαμηλότερης ισχύος.

### Εγκατάσταση μπαταρίας

1. Ανοίξτε το κάλυμμα
2. Ευθυγραμμίστε τη γλώσσα της μπαταρίας με την υποδοχή του μηχανήματος και, στη συνέχεια, σύρετε την κασέτα μέχρι να ασφαλίσει στη θέση της με ένα μικρό κλικ.
3. Εισαγάγετε το κουμπί κλειδώματος στο σημείο που φαίνεται στην εικόνα μέχρι να σταματήσει.
4. Κλείστε το κάλυμμα της μπαταρίας και σπρώξτε το μέχρι να ασφαλίσει με τον μοχλό ασφάλισης.

### Για να αφαιρέσετε την μπαταρία

1. Ανοίξτε το κάλυμμα της μπαταρίας.
2. Τραβήξτε έξω τη μπαταρία από το μηχάνημα ενώ σύρετε το κουμπί στο μπροστινό μέρος της μπαταρίας.
3. Τραβήξτε προς τα έξω το κλειδί ασφάλισης.
4. Κλείστε το κάλυμμα της μπαταρίας.



1. Κάλυμμα μπαταρίας

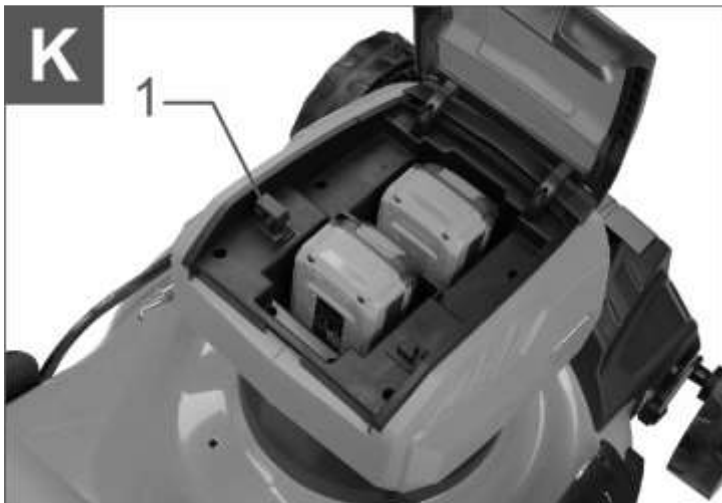

1. Κουμπί κλειδώματος

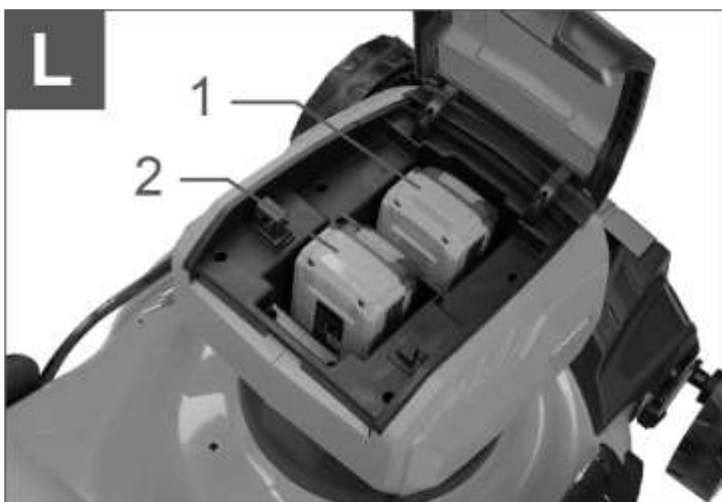

1. Μπαταρία 1  
2. Μπαταρία 2



## Σύστημα προστασίας μπαταρίας

Το μηχάνημα είναι εξοπλισμένο με σύστημα προστασίας μηχανής/μπαταρίας. Αυτό το σύστημα διακόπτει αυτόματα την τροφοδοσία του κινητήρα για να παρατείνει τη διάρκεια ζωής του μηχανήματος και της μπαταρίας. Το μηχάνημα θα σταματήσει αυτόματα κατά τη διάρκεια της λειτουργίας του, εάν το μηχάνημα ή η μπαταρία τεθεί υπό μία από τις ακόλουθες συνθήκες:

### Προστασία υπερφόρτωσης

Όταν η μπαταρία λειτουργεί με τρόπο που της προκαλεί ασυνήθιστα υψηλό ρεύμα, το μηχάνημα σταματά αυτόματα και η κύρια λυχνία τροφοδοσίας αναβοσβήνει με πράσινο χρώμα.

Σε αυτήν την περίπτωση, απενεργοποιήστε το μηχάνημα και σταματήστε την εφαρμογή που προκάλεσε υπερφόρτωση του μηχανήματος. Στη συνέχεια, ενεργοποιήστε το μηχάνημα για επανεκκίνηση.

### Προστασία από υπερθέρμανση

Όταν το μηχάνημα ή η μπαταρία υπερθερμανθεί, το μηχάνημα σταματά αυτόματα και η κύρια λυχνία τροφοδοσίας ανάβει με κόκκινο χρώμα. Σε αυτήν την περίπτωση, αφήστε το μηχάνημα και την μπαταρία να κρυώσουν πριν ενεργοποιήσετε ξανά το μηχάνημα.

### Προστασία από υπερβολική εκκένωση

Όταν η χωρητικότητα της μπαταρίας δεν είναι αρκετή, το μηχάνημα σταματά αυτόματα και η κύρια λυχνία τροφοδοσίας αναβοσβήνει με κόκκινο χρώμα. Σε αυτήν την περίπτωση, αφαιρέστε την μπαταρία από το μηχάνημα και φορτίστε τις μπαταρίες ή αλλάξτε τις μπαταρίες με πλήρως φορτισμένες.

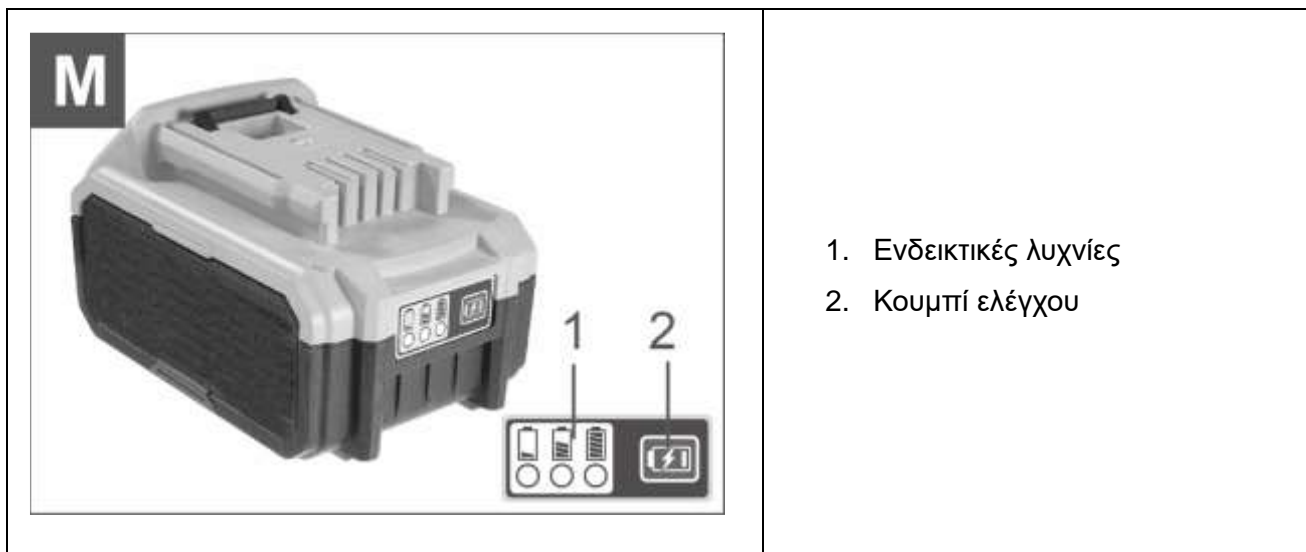

Πατήστε το κουμπί ελέγχου στη μπαταρία για να υποδείξετε την υπολειπόμενη χωρητικότητα της μπαταρίας. Οι ενδεικτικές λυχνίες ανάβουν για μερικά δευτερόλεπτα.

**ΣΗΜΕΙΩΣΗ:** Ανάλογα με τις συνθήκες χρήσης και τη θερμοκρασία περιβάλλοντος, η ένδειξη μπορεί να διαφέρει ελαφρώς από την πραγματική χωρητικότητα.

### Πάνελ ελέγχου

Ο πίνακας ελέγχου διαθέτει τον κύριο διακόπτη ON/OFF, τον διακόπτη κεφαλής LED και το κουμπί διακόπτη.



1. Κύριος διακόπτης ON/OFF.
2. Διακόπτης λυχνίας LED.
3. Κουμπτί διακόπτη

### Κύριος διακόπτης ON/OFF

**ΠΡΟΕΙΔΟΠΟΙΗΣΗ:** Κλείνετε πάντα τον κεντρικό διακόπτη ρεύματος όταν δεν τον χρησιμοποιείτε.

Για να ενεργοποιήσετε το μηχάνημα, πατήστε τον κεντρικό διακόπτη λειτουργίας. Η κύρια λυχνία τροφοδοσίας ανάβει με πράσινο χρώμα. Για να απενεργοποιήσετε το μηχάνημα, πατήστε ξανά τον κεντρικό διακόπτη λειτουργίας.

**ΣΗΜΕΙΩΣΗ:** Εάν η κύρια λυχνία τροφοδοσίας ανάβει με κόκκινο χρώμα ή αναβοσβήνει με κόκκινο ή πράσινο χρώμα, ανατρέξτε στις οδηγίες για το σύστημα προστασίας μηχανής/μπαταρίας.

Αυτό το μηχάνημα χρησιμοποιεί τη λειτουργία αυτόματης απενεργοποίησης. Για να αποφευχθεί η ακούσια εκκίνηση, ο κεντρικός διακόπτης τροφοδοσίας θα σβήσει αυτόματα όταν ο μοχλός του διακόπτη δεν τραβηχτεί για ορισμένο χρονικό διάστημα μετά την ενεργοποίηση του κύριου διακόπτη.

**ΠΡΟΕΙΔΟΠΟΙΗΣΗ:** Πριν εγκαταστήσετε την μπαταρία, ελέγχετε πάντα ότι ο μοχλός διακόπτη ενεργοποιείται σωστά και επιστρέφει στην αρχική θέση όταν απελευθερωθεί. Ο χειρισμός του μηχανήματος με διακόπτη που δεν ενεργοποιείται σωστά μπορεί να οδηγήσει σε απώλεια ελέγχου και σοβαρό προσωπικό τραυματισμό.

**ΣΗΜΕΙΩΣΗ:** Το χλοοκοπτικό δεν ξεκινά χωρίς να πατήσετε το κουμπτί του διακόπτη, ακόμη και αν ο μοχλός του διακόπτη έχει τραβηχτεί.

Το χλοοκοπτικό μπορεί να μην ξεκινήσει λόγω της υπερφόρτωσης όταν προσπαθείτε να κόψετε μακρύ ή πυκνό γρασίδι κάθε φορά. Αυξήστε το ύψος κοπής σε αυτή την περίπτωση.

Αυτό το χλοοκοπτικό είναι εξοπλισμένο με το κουμπτί κλειδώματος, το κουμπτί διακόπτη και το μοχλό διακόπτη. Εάν παρατηρήσετε οτιδήποτε ασυνήθιστο με το κουμπτί κλειδώματος ή το κουμπτί διακόπτη, σταματήστε αμέσως τη λειτουργία και απευθυνθείτε στο πλησιέστερο εξουσιοδοτημένο κέντρο σέρβις.

1. Τοποθετήστε τις μπαταρίες. Τοποθετήστε το κουμπτί κλειδώματος και, στη συνέχεια, κλείστε το κάλυμμα της μπαταρίας.

2. Πατήστε τον κεντρικό διακόπτη λειτουργίας.

3. Τραβήξτε το μοχλό του διακόπτη προς το μέρος σας ενώ κρατάτε πατημένο το κουμπτί διακόπτη.

Αφήστε το κουμπτί διακόπτη μόλις ξεκινήσει να λειτουργεί ο κινητήρας.

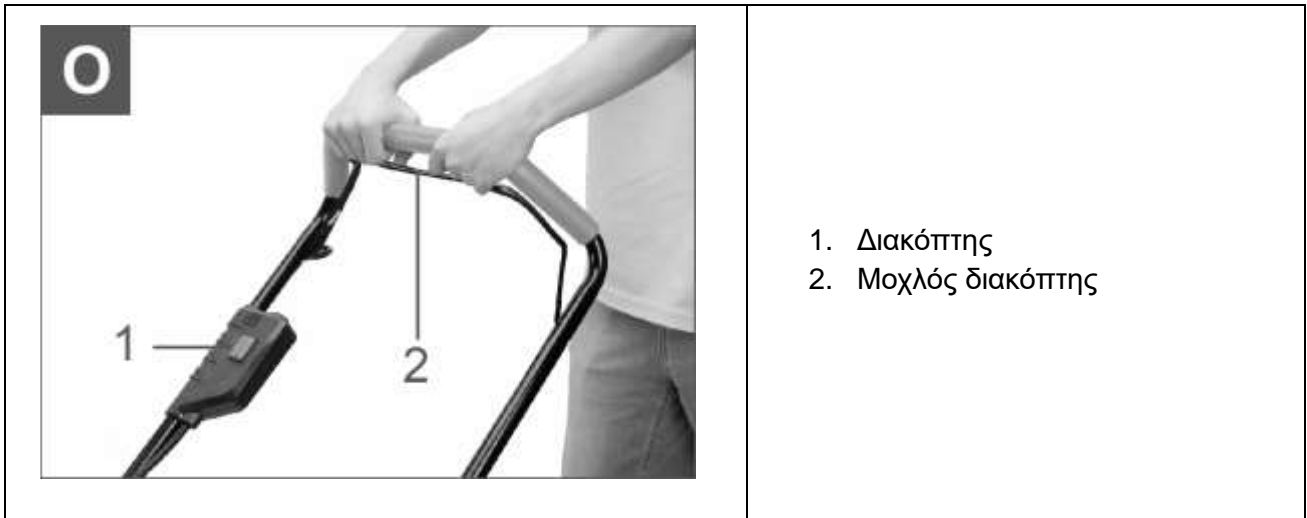

## ΡΥΘΜΙΣΗ ΥΨΟΥΣ ΚΟΠΗΣ

### ΠΡΟΕΙΔΟΠΟΙΗΣΗ:

Μην βάζετε ποτέ το χέρι ή το πόδι σας κάτω από το σώμα του χλοοκοπτικού όταν ρυθμίζετε το ύψος κοπής.

Να βεβαιώνεστε πάντα ότι ο μοχλός εφαρμόζει σωστά στην αυλάκωση πριν από τη λειτουργία.

Το ύψος κοπής μπορεί να ρυθμιστεί στην περιοχή μεταξύ 30 mm και 80 mm.

Αφαιρέστε το κλειδί ασφάλισης και, στη συνέχεια, τραβήξτε το μοχλό ρύθμισης ύψους κοπής προς τα έξω από το σώμα του χλοοκοπτικού και μετακινήστε τον στο επιθυμητό ύψος κοπής.

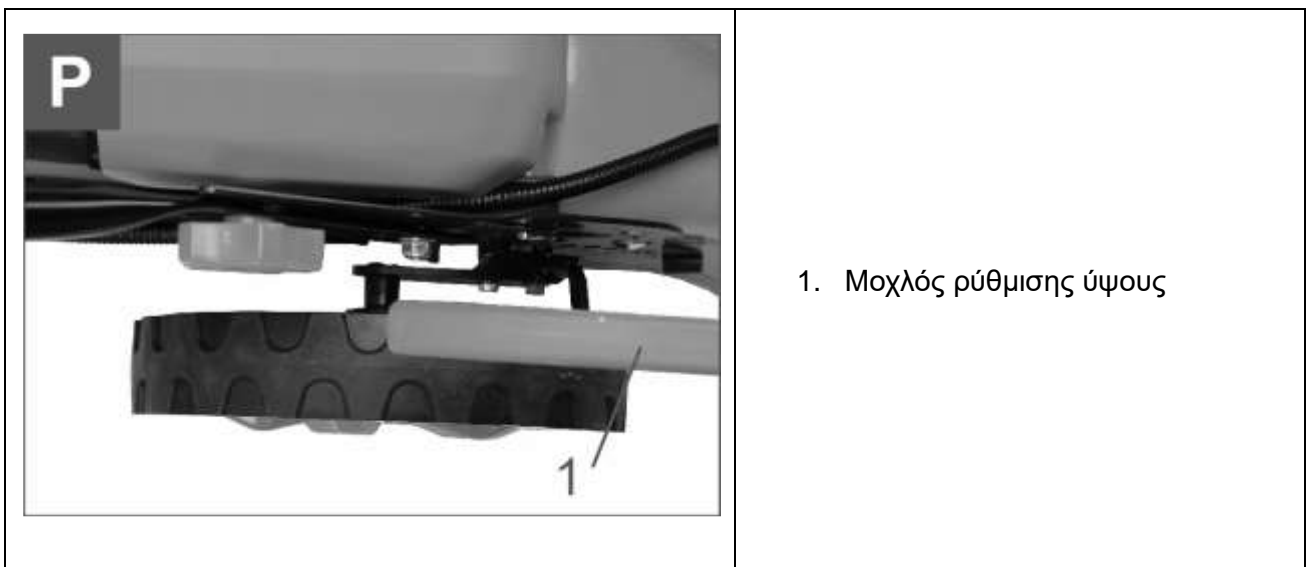

Κρατήστε την μπροστινή λαβή ή την κάτω λαβή με το ένα χέρι και μετά μετακινήστε το μοχλό ρύθμισης ύψους κοπής με το άλλο χέρι.



1. Μοχλός ρύθμισης ύψους κοπής
2. Κάτω λαβή
3. Μπροστινή λαβή

### Ένδειξη επιπέδου χόρτων

Η ένδειξη στάθμης χόρτου δείχνει τον όγκο του κομμένου χόρτου. Όταν το καλάθι με το γρασίδι δεν είναι γεμάτο, το πορτάκι κινείται ενώ οι λεπίδες τρέχουν.

Όταν το καλάθι με το γρασίδι είναι σχεδόν γεμάτο, το πορτάκι δεν κινείται ενώ οι λεπίδες λειτουργούν. Σε αυτή την περίπτωση, σταματήστε αμέσως τη λειτουργία και αδειάστε το καλάθι.

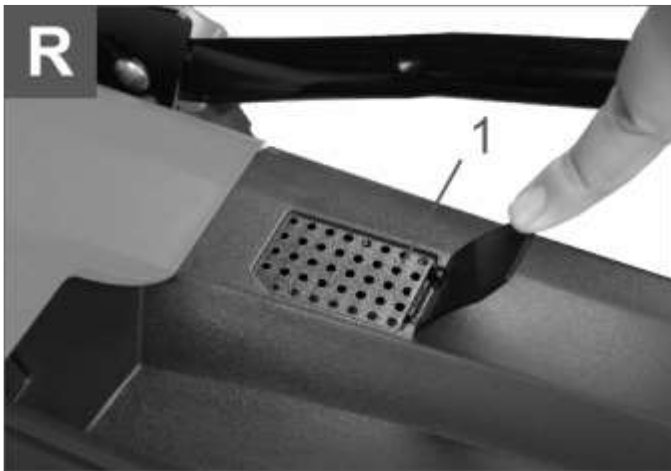

1. Ένδειξη επιπέδου χόρτων

### Χρήση του βύσματος λιπάσματος

Η λειτουργία αυτή σας επιτρέπει να επαναφέρετε το κομμένο γρασίδι στο έδαφος χωρίς να μαζεύετε το κομμένο γρασίδι στο καλάθι με το γρασίδι. Όταν λειτουργείτε το μηχάνημα με την τάπα, βεβαιωθείτε ότι έχετε αφαιρέσει το καλάθι με γρασίδι.

**ΕΙΔΟΠΟΙΗΣΗ:** Όταν χρησιμοποιείτε το μηχάνημα με το βύσμα επικάλυψης, βεβαιωθείτε ότι το συνολικό μήκος του γρασιδιού είναι 30 mm ή περισσότερο ή το μήκος κοπής είναι 15 mm ή λιγότερο.

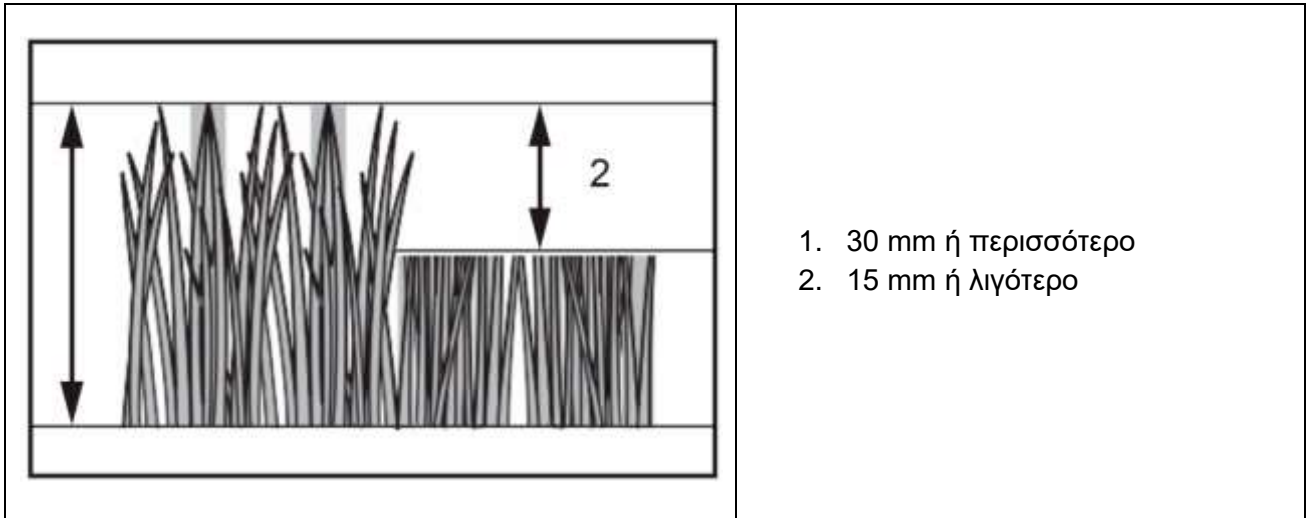

1. 30 mm ή περισσότερο
2. 15 mm ή λιγότερο

### Χρήση προσαρτήματος απόρριψης

Το εξάρτημα εκκένωσης σας επιτρέπει να αδειάζετε το κομμένο γρασίδι στο έδαφος από τη δεξιά πλευρά του μηχανήματος χωρίς να μαζεύετε το κομμένο γρασίδι στο καλάθι με γρασίδι. Όταν χειρίζεστε το μηχάνημα με το εξάρτημα εκκένωσης, βεβαιωθείτε ότι έχετε τοποθετήσει το βύσμα λιπάσματος και αφαιρέσατε το καλάθι με γρασίδι.

### ΗΛΕΚΤΡΟΝΙΚΗ ΛΕΙΤΟΥΡΓΙΑ

Το μηχάνημα είναι εξοπλισμένο με τις ηλεκτρονικές λειτουργίες για εύκολη λειτουργία.

Η ταχύτητα κοπής θα ρυθμιστεί αυτόματα ανάλογα με την κατάσταση του γρασιδιού. Θα αυξήσει την ταχύτητα κοπής για να προσφέρει περισσότερη ισχύ όταν κόβετε υψηλότερο ή πυκνό γρασίδι και θα μειώσει την ταχύτητα κοπής όταν κόβετε λεπτό γρασίδι για εξοικονόμηση χρόνου λειτουργίας.

Η λειτουργία μαλακής εκκίνησης ελαχιστοποιεί το σοκ εκκίνησης και κάνει το μηχάνημα να ξεκινά ομαλά

### Ηλεκτρικό φρένο

Αυτό το μηχάνημα είναι εξοπλισμένο με ηλεκτρικό φρένο. Εάν το μηχάνημα αποτυγχάνει συνεχώς να σταματήσει γρήγορα τις λεπίδες του χλοοκοπτικού μετά την απελευθέρωση του μοχλού διακόπτη, ζητήστε το σέρβις του μηχανήματος σε εξουσιοδοτημένο κέντρο σέρβις.

## ΛΕΙΤΟΥΡΓΙΑ ΚΟΠΗΣ

**ΠΡΟΕΙΔΟΠΟΙΗΣΗ:** Πριν το κούρεμα, απομακρύνετε τα ραβδιά και τις πέτρες από την περιοχή κοπής. Επιπλέον, απομακρύνετε τυχόν ζιζάνια από την περιοχή κοπής εκ των προτέρων.

**ΠΡΟΕΙΔΟΠΟΙΗΣΗ:** Να φοράτε πάντα τα προστατευτικά γυαλιά ή τα γυαλιά ασφαλείας με πλευρικές ασπίδες όταν χρησιμοποιείτε το χλοοκοπτικό.

**ΠΡΟΣΟΧΗ:** Εάν το κομμένο γρασίδι ή το ξένο αντικείμενο μπλοκάρει στο εσωτερικό του σώματος του χλοοκοπτικού, φροντίστε να αφαιρέσετε το κουμπί κλειδώματος και την κασέτα μπαταρίας και να φοράτε γάντια πριν αφαιρέσετε το γρασίδι ή το ξένο αντικείμενο.



**ΕΙΔΟΠΟΙΗΣΗ:** Χρησιμοποιήστε αυτό το μηχάνημα μόνο για κούρεμα γραζόν. Μην κόβετε ζιζάνια με αυτό το μηχάνημα.



Κρατήστε σταθερά τη λαβή και με τα δύο χέρια κατά το κούρεμα

Οι κεντρικές γραμμές των μπροστινών τροχών αποτελούν κατευθυντήριες γραμμές για το πλάτος κοπής. Χρησιμοποιώντας τις κεντρικές γραμμές ως κατευθυντήριες γραμμές, κόψτε σε λωρίδες. Επικαλύπτετε κατά το μισό έως το ένα τρίτο της προηγούμενης λωρίδας για να κόψετε ομοιόμορφα το γραζόν.

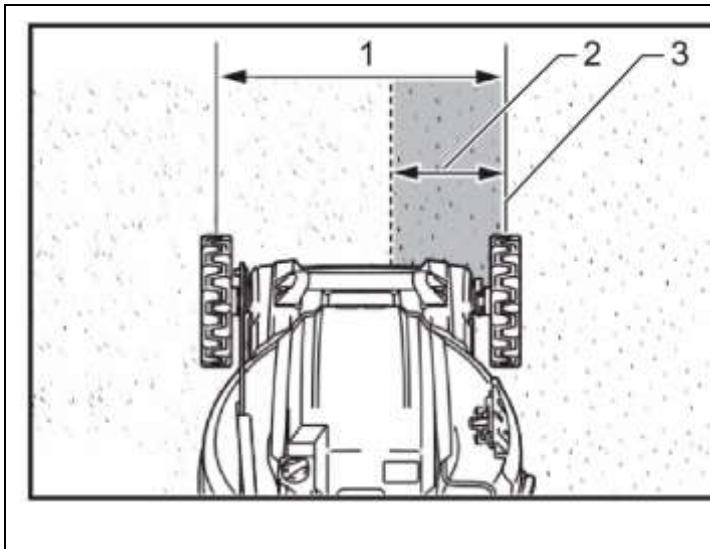

1. Πλάτος κουρέματος
2. Επικαλυπτόμενη περιοχή
3. Κεντρική γραμμή

Ελέγχετε περιοδικά το καλάθι χόρτου για κουρεμένο γρασίδι. Αδειάστε το γρασίδι πριν γεμίσει. Πριν από κάθε περιοδικό έλεγχο, φροντίστε να σταματήσετε το χλοοκοπτικό και, στη συνέχεια, αφαιρέστε το κουμπί κλειδώματος και τη μπαταρία.

**ΕΙΔΟΠΟΙΗΣΗ:** Η χρήση του χλοοκοπτικού με το καλάθι γεμάτο χόρτα αποτρέπει την ομαλή λειτουργία περιστροφή της λεπίδας και τοποθετεί επιπλέον φορτίο στον κινητήρα, το οποίο μπορεί να προκαλέσει βλάβη.

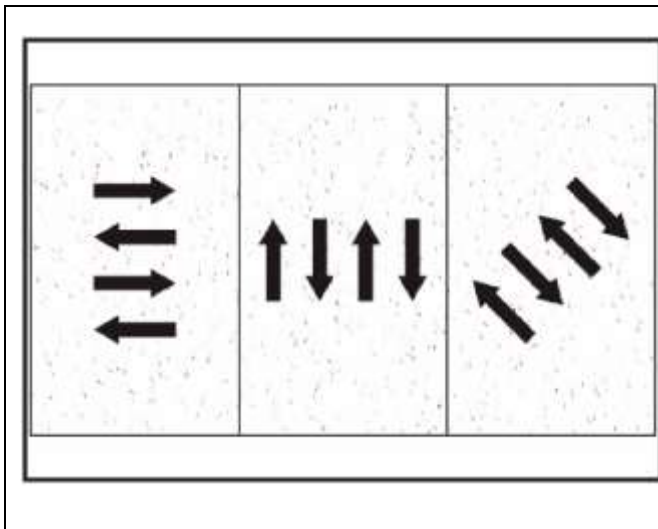

Αλλάζετε την κατεύθυνση κοπής κάθε φορά για να αποτρέψετε το σχηματισμό μοτίβου προς μία μόνο κατεύθυνση.

### Κοπή ψηλού γρασιδιού

**ΣΗΜΕΙΩΣΗ:** Το κούρεμα ψηλού χόρτου σε μικρό μήκος ταυτόχρονα μπορεί να προκαλέσει το θάνατο του χόρτου. Το κομμένο γρασίδι μπορεί επίσης να μπλοκάρει στο εσωτερικό του σώματος του χλοοκοπτικού.

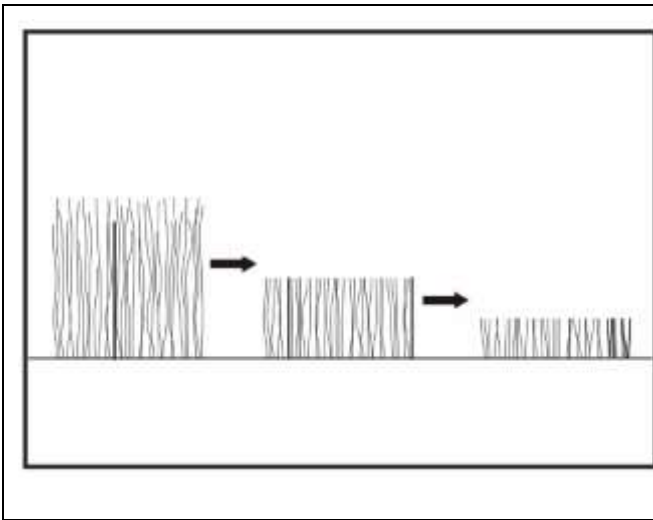

Μην προσπαθήσετε να κόψετε μακριά χόρτα ταυτόχρονα. Αντίθετα, κόψτε το γραζόν σε βήματα. Αφήστε μια ή δύο μέρες μεταξύ των κοπών μέχρι το γρασίδι να γίνει ομοιόμορφα κοντό.

### Αδειασμα καλαθιού

1. Απελευθερώστε το μοχλό διακόπτη.
2. Ανοίξτε το πίσω κάλυμμα και αφαιρέστε το καλάθι με το γρασίδι κρατώντας τη λαβή.
3. Αδειάστε το καλάθι με το γρασίδι

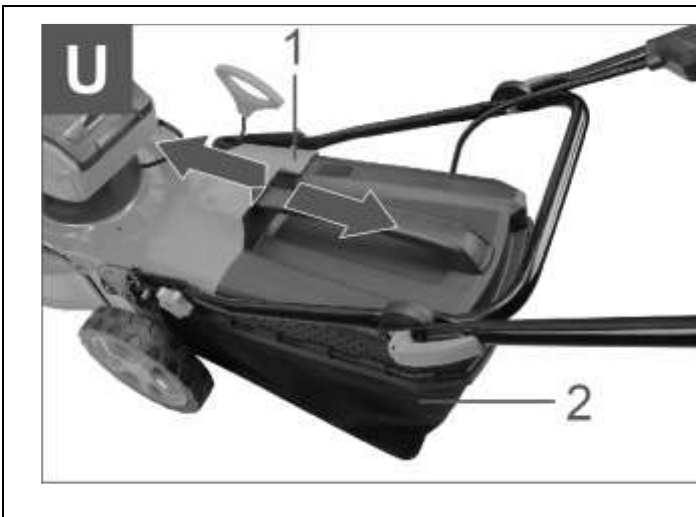

1. Πίσω κάλυμμα
2. Καλάθι με γρασίδι

## ΣΥΝΤΗΡΗΣΗ

**ΠΡΟΕΙΔΟΠΟΙΗΣΗ:** Να είστε πάντα σίγουροι ότι το κλειδί κλειδώματος και η κασέτα μπαταρίας αφαιρούνται από το χλοοκοπτικό πριν από την αποθήκευση ή τη μεταφορά του χλοοκοπτικού ή προσπαθεί να πραγματοποιήσει επιθεώρηση ή συντήρηση.

Αφαιρείτε πάντα το κλειδί κλειδώματος όταν το χλοοκοπτικό δεν χρησιμοποιείται.

Αποθηκεύστε το κλειδί κλειδαριάς σε ασφαλές μέρος μακριά από παιδιά.

Φοράτε γάντια όταν εκτελείτε επιθεώρηση ή συντήρηση.

Να φοράτε πάντα τα προστατευτικά γυαλιά ή τα γυαλιά ασφαλείας με πλευρικές ασπίδες όταν εκτελείτε επιθεώρηση ή συντήρηση.

Μην χρησιμοποιείτε ποτέ βενζίνη, διαλυτικό, οινόπνευμα ή παρόμοια. Μπορεί να προκληθεί αποχρωματισμός, παραμόρφωση ή ρωγμές.

Για τη διατήρηση της ΑΣΦΑΛΕΙΑΣ και της ΑΞΙΟΠΙΣΤΙΑΣ του προϊόντος, επισκευές, οποιαδήποτε άλλη συντήρηση ή ρύθμιση θα πρέπει να εκτελείται από εξουσιοδοτημένο κέντρο σέρβις, χρησιμοποιώντας πάντα τα συνιστώμενα ανταλλακτικά της κατασκευάστριας.



## ΣΥΝΤΗΡΗΣΗ

1. Αφαιρέστε το κουμπί κλειδώματος και τις μπαταρίες και, στη συνέχεια, κλείστε το κάλυμμα της μπαταρίας.
2. Τοποθετήστε το χλοοκοπτικό στο πλάι έτσι ώστε ο μοχλός ρύθμισης ύψους κοπής να έρθει στην επάνω πλευρά. Καθαρά αποκόμματα γρασιδιού συσσωρεύονται στην κάτω πλευρά του χλοοκοπτικού καταστρώματος.
3. Ρίξτε νερό προς το κάτω μέρος του μηχανήματος στο οποίο είναι συνδεδεμένη η λεπίδα.  
**ΕΙΔΟΠΟΙΗΣΗ:** Μην πλένετε το μηχανήμα με νερό υψηλής πίεσης.
4. Ελέγξτε όλα τα παξιμάδια, τα μπουλόνια, τις βίδες κ.λπ. για στεγανότητα.
5. Επιθεωρήστε τα κινούμενα μέρη για ζημιές, σπασίματα και φθορά. Θα πρέπει να επισκευαστούν ή να αντικατασταθούν εξαρτήματα που έχουν υποστεί ζημιά.
6. Αποθηκεύστε το χλοοκοπτικό σε ασφαλές μέρος, μακριά από παιδιά.

## ΜΕΤΑΦΟΡΑ

Όταν μεταφέρετε το χλοοκοπτικό, κρατήστε την μπροστινή λαβή και την κάτω λαβή με δύο άτομα όπως φαίνεται στην εικόνα.

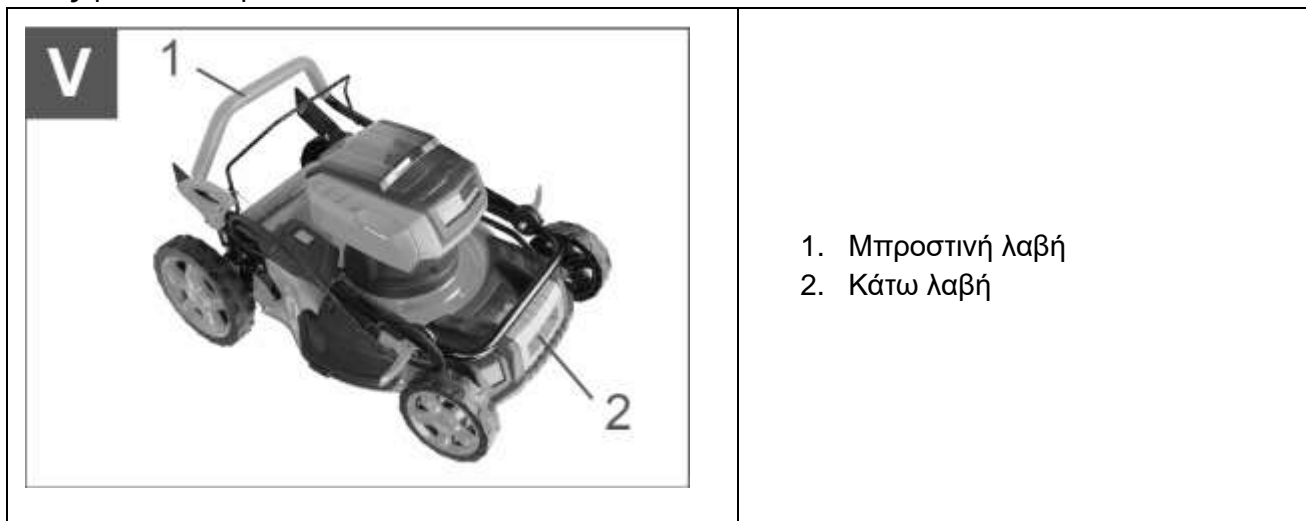

## ΑΠΟΘΗΚΕΥΣΗ



## ΑΦΑΙΡΕΣΗ Η ΕΓΚΑΤΑΣΤΑΣΗ ΤΗΣ ΛΕΠΙΔΑΣ ΚΟΠΗΣ

**ΠΡΟΕΙΔΟΠΟΙΗΣΗ:** Η λεπίδα ακινητοποιείται για λίγα δευτερόλεπτα μετά την απελευθέρωση διακόπτη. Μην ξεκινήσετε καμία λειτουργία μέχρι να σταματήσει τελείως η λεπίδα.

Αφαιρείτε πάντα το κουμπί κλειδώματος και την κασέτα μπαταρίας όταν κάνετε αφαίρεση ή εγκατάσταση της λεπίδας.

Η αποτυχία αφαίρεσης του κλειδιού κλειδώματος και της κασέτας μπαταρίας μπορεί να προκαλέσει σοβαρό τραυματισμό.

Να φοράτε πάντα γάντια όταν χειρίζεστε τη λεπίδα.

### Αφαίρεση της λεπίδας του χλοοκοπτικού

Για μοντέλα εξοπλισμένα με ίσια λεπίδα .

1. Τοποθετήστε το χλοοκοπτικό στο πλάι έτσι ώστε ο μοχλός ρύθμισης ύψους κοπής να φτάσει στην επάνω πλευρά.
2. Κρατήστε τη λεπίδα σταθερά με το ένα χέρι, γυρίστε το μπουλόκι αριστερόστροφα με ένα κλειδί (δεν παρέχεται).
3. Αφαιρέστε το μπουλόκι και μετά τη λεπίδα του χλοοκοπτικού.

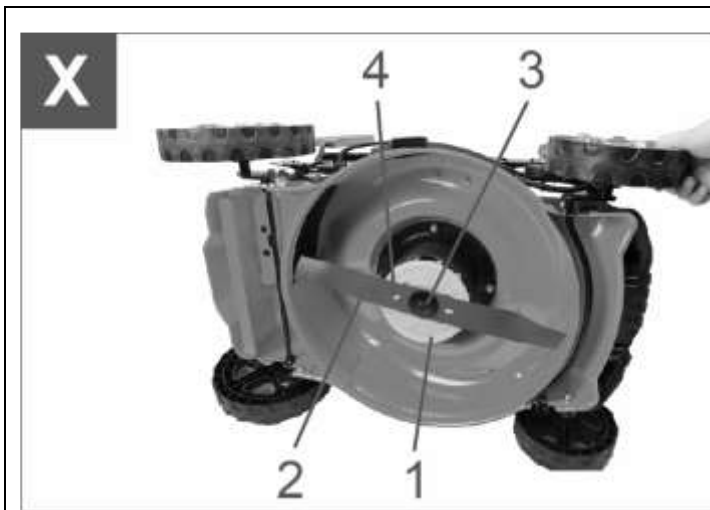

1. Υποστήριξη λεπίδας
2. Λεπίδα
3. Μπουλόκι
4. Προεξοχή

**ΕΙΔΟΠΟΙΗΣΗ:** Κατά την εγκατάσταση της λεπίδας του χλοοκοπτικού, βεβαιωθείτε ότι οι προεξοχές στο στήριγμα της λεπίδας εφαρμόζουν στις οπές της λεπίδας του χλοοκοπτικού

### Τοποθέτηση της λεπίδας του χλοοκοπτικού

**ΠΡΟΕΙΔΟΠΟΙΗΣΗ:** Τοποθετήστε προσεκτικά τη λεπίδα του χλοοκοπτικού. Διαθέτει πάνω/κάτω όψη. Σφίξτε καλά τη βίδα δεξιόστροφα για να στερεώσετε τη λεπίδα.

Βεβαιωθείτε ότι η λεπίδα του χλοοκοπτικού και όλα τα εξαρτήματα στερέωσης τοποθετούνται σωστά και σφίγγονται καλά.

Όταν αντικαθιστάτε τις λεπίδες, ακολουθείτε πάντα τις οδηγίες που παρέχονται σε αυτό το εγχειρίδιο. Αφού τοποθετήσετε τις λεπίδες του χλοοκοπτικού, αφαιρέστε τον πείρο από το σώμα του χλοοκοπτικού.

Για να εγκαταστήσετε τις λεπίδες του χλοοκοπτικού, εκτελέστε τη διαδικασία αφαίρεσης αντίστροφα.

### Υποδείξεις για σωστό κόψιμο χλόης

- Συνιστάται υπερκαλύπτουσα μέθοδος κοψίματος (η μία λωρίδα να καλύπτει την άλλη).
- Να εργάζεστε μόνο με καλά ακονισμένα μαχαίρια, για να μην τραβιούνται τα χόρτα και να κτρινίζει το γρασίδι.
- Για καλό κόψιμο να οδηγείτε εάν γίνεται το χλοοκοπτικό σε ίδιες λωρίδες. Οι λωρίδες αυτές να υπερκαλύπτουν η μία την άλλη ώστε να μη παραλείπονται γραμμές. Το πόσο συχνά χρειάζεται κόψιμο, εξαρτάται από την ταχύτητα ανάπτυξης του γρασιδιού. Στον κύριο χρόνο ανάπτυξης (Μάιος – Ιούνιος) δύο φορές την εβδομάδα, αλλιώς μία φορά την εβδομάδα. Το ύψος κοπής να κυμαίνεται μεταξύ 4-6 εκ. και 4-5 εκ. μέχρι το επόμενο κόψιμο. Εάν μία φορά μεγαλώσει περισσότερο το γρασίδι, μη κάνετε το λάθος να το κόψετε αμέσως στο σωστό ύψος. Έτσι βλάπτετε το γρασίδι.
- Ποτέ μην κόβετε πάνω από το ήμισυ του ύψους του γρασιδιού.
- Η κάτω πλευρά του περιβλήματος του χλοοκοπτικού να διατηρείται πάντα καθαρή και να απομακρύνονται οπωσδήποτε οι εναποθέσεις γρασιδιού. Οι εναποθέσεις δυσχεραίνουν την εκκίνηση, επηρεάζουν την ποιότητα κοπής και την εξαγωγή του κομμένου γρασιδιού.
- Σε πλαγιές να κόβετε πάντα κάθετα προς την πλαγιά. Αποφεύγετε το γλίστρημα του χλοοκοπτικού με λοξή θέση του προς επάνω.
- Επιλέξτε το ύψος κοπής ανάλογα με το πραγματικό ύψος του γρασιδιού.
- Εκτελέστε περισσότερες κοπές έτσι ώστε κάθε φορά να κόβετε μάξιμουμ 4εκ. γρασίδι.
- Προσοχή! Πριν την αφαίρεση του καλάθιού συλλογής, σβήστε τη μηχανή και περιμένετε την ακινητοποίηση του κοπτικού εργαλείου. Για την αφαίρεση του καλάθιού συλλογής ανασηκώστε με ένα χέρι το κάλυμμα του ανοίγματος εξαγωγής και με το άλλο βγάλτε έξω το καλάθι πιάνοντάς το στη χειρολαβή. Σύμφωνα με τις προδιαγραφές ασφαλείας το κάλυμμα εξαγωγής κλείνει αυτόματα κατά την αφαίρεση του καλάθιού και κλείνει το πίσω άνοιγμα. Εάν παραμείνουν υπολείμματα γρασιδιού στο άνοιγμα, τότε για πιο εύκολη εκκίνηση του χλοοκοπτικού κάντε 1 μέτρο προς τα πίσω. Μη μαζεύετε με το χέρι ή με τα πόδια τα υπολείμματα γρασιδιού στο περίβλημα της μηχανής, αλλά με κατάλληλα βοηθητικά μέσα, π.χ. με βούρτσα ή σκουπάκι. Για καλύτερη περισυλλογή, η σακούλα και ιδιαίτερα το πλέγμα από μέσα να καθαρίζονται μετά τη χρήση.

**ΕΠΙΛΥΣΗ ΠΡΟΒΛΗΜΑΤΩΝ**

ΠΡΟΒΛΗΜΑ	ΠΙΘΑΝΗ ΑΙΤΙΑ	ΛΥΣΗ
Το μηχάνημα δεν ξεκινά	<ul style="list-style-type: none"> <li>• Δεν έχουν τοποθετηθεί δύο πακέτα μπαταριών.</li> <li>• Πρόβλημα μπαταρίας (υπό τάση)</li> <li>• Το κουμπί κλειδώματος δεν έχει εισαχθεί</li> </ul>	<ul style="list-style-type: none"> <li>• Τοποθετήστε δύο φορτισμένες μπαταρίες.</li> <li>• Επαναφορτίστε τη μπαταρία. Εάν η επαναφόρτιση δεν είναι αποτελεσματική, αντικαταστήστε πακέτο μπαταρίας.</li> <li>• Εισαγάγετε το κλειδί κλειδώματος.</li> </ul>
Ο κινητήρας σταματά μετά από λίγη χρήση	<ul style="list-style-type: none"> <li>• Το επίπεδο φόρτισης της μπαταρίας είναι χαμηλό.</li> <li>• Το ύψος κοπής είναι πολύ χαμηλό.</li> <li>• Το κομμένο γρασίδι έχει βουλώσει στο χλοοκοπτικό.</li> </ul>	<ul style="list-style-type: none"> <li>• Επαναφορτίστε τη μπαταρία. Εάν η επαναφόρτιση δεν είναι αποτελεσματική, αντικαταστήστε πακέτο μπαταρίας.</li> <li>• Αυξήστε το ύψος κοπής.</li> <li>• Αφαιρέστε το βουλωμένο γρασίδι από το χλοοκοπτικό</li> </ul>
Ο κινητήρας δεν φτάνει τις μέγιστες στροφές/λεπτό	<ul style="list-style-type: none"> <li>• Η μπαταρία δεν έχει τοποθετηθεί σωστά.</li> <li>• Η ισχύς της μπαταρίας πέφτει.</li> </ul>	<ul style="list-style-type: none"> <li>• Τοποθετήστε την μπαταρία όπως περιγράφεται σε αυτό το εγχειρίδιο.</li> <li>• Επαναφορτίστε τη μπαταρία. Εάν η επαναφόρτιση δεν είναι αποτελεσματική, αντικαταστήστε πακέτο μπαταρίας.</li> </ul>
Η λεπίδα δεν περιστρέφεται: σταματήστε αμέσως το μηχάνημα!!	Ξένο αντικείμενο όπως κλαδί έχει μπλοκάρει κοντά στη λεπίδα.	Αφαιρέστε με προσοχή τυχόν αντικείμενο.
Ξένο αντικείμενο όπως κλαδί έχει μπλοκάρει κοντά στη λεπίδα.	Η λεπίδα είναι εκτός ισορροπίας ή μη σωστά τοποθετημένη ή φθαρμένη.	Αντικαταστήστε τη λεπίδα.

**ΠΕΡΙΒΑΛΛΟΝ**

Εάν η συσκευή σας πρέπει να αντικατασταθεί μετά από παρατεταμένη χρήση, μην την πετάξετε στα οικιακά απορρίμματα αλλά απορρίψτε την με ασφαλή για το περιβάλλον τρόπο.

Τα απορρίμματα που παράγονται από τα ηλεκτρικά μηχανήματα δεν μπορούμε να τα επεξεργαστούμε όπως τα οικιακά απορρίμματα. Προνοήστε για την ανακύκλωση εκεί όπου είναι διαθέσιμες οι κατάλληλες εγκαταστάσεις. Συμβουλευθείτε τους τοπικούς φορείς ή τον αντιπρόσωπο για συμβουλές σχετικά με τη συλλογή και την απόρριψη.

**Σύστημα μπαταριών**

Αυτό το προϊόν περιέχει ιόντα λιθίου. Για να διατηρήσετε τους φυσικούς πόρους, ανακυκλώστε το ή απορρίψτε τις μπαταρίες όπως ενδείκνυται. Οι κοινοτικοί, εθνικοί ή τοπικοί νόμοι τοπικοί μπορεί να απαγορεύουν την απόρριψη των μπαταριών ιόντων λιθίου σε κοινούς κάδους απορριμμάτων. Συμβουλευτείτε τις τοπικές αρχές διαχείρισης απορριμμάτων για να μάθετε αν υπάρχουν διαθέσιμες επιλογές ανακύκλωσης και/ή απόρριψης.

## ΕΓΓΥΗΣΗ ΕΡΓΑΛΕΙΩΝ INGCO

Όλα τα ηλεκτρικά εργαλεία της **INGCO** ελέγχονται λεπτομερώς και υποβάλλονται σε αυστηρούς ποιοτικούς ελέγχους. Για αυτό η **INGCO** εγγυάται για όλα τα εργαλεία της.

Οι αξιώσεις του αγοραστή από την εγγύηση για τυχόν ελαττώματα που πηγάζουν από την σύμβαση αγοράς με τον πωλητή καθώς και τα νομικά κατοχυρωμένα δικαιώματα δεν περιορίζονται με αυτήν την εγγύηση.

### Όροι εγγύησης

**Για τα παραπάνω εργαλεία παρέχουμε την εγγύηση με βάση τις παρακάτω δεσμεύσεις:**

Η εγγύηση παρέχεται χωρίς χρέωση της επισκευής των βλαβών στο εργαλείο, που παρουσιάζονται εντός του χρόνου της εγγύησης και οφείλονται αποδεδειγμένα σε αστοχία του υλικού ή σε κατασκευαστικό λάθος.

Η διάρκεια ισχύος της εγγύησης ανέρχεται σε 24 μήνες.

Η ισχύς της εγγύησης αρχίζει με την αγορά του εργαλείου όπου καθοριστικής σημασίας είναι η ημερομηνία στο αυθεντικό τιμολόγιο ή στην απόδειξη αγοράς.

**Από την εγγύηση αποκλείονται:**

1. Τα αναλώσιμα υλικά καθώς και οι βλάβες οι οποίες προκύπτουν από φυσιολογική φθορά και χρήση όπως: καρβουνάκια, τσοκ δραπάνων, ρουλεμάν, καλώδια, τσιμούχες.
2. Οι μπαταρίες και οι φορτιστές των επαναφορτιζόμενων έχουν 6 μήνες εγγύηση.
3. Οι βλάβες των εργαλείων που οφείλονται σε μη τήρηση των οδηγιών, σε μη ενδεδειγμένη χρήση του εργαλείου, σε ανώμαλες συνθήκες περιβάλλοντος, σε ξένες προς το εργαλείο συνθήκες λειτουργίας, σε υπερφόρτωση ή φροντίδα του εργαλείου.
4. Οι βλάβες στο εργαλείο που οφείλονται στη χρήση μη αυθεντικών εξαρτημάτων και ανταλλακτικών **INGCO**.
5. Όταν έχουν γίνει αλλαγές και παρεμβάσεις στα εργαλεία.
6. Η επισκευή της βλάβης ενός εργαλείου, που καλύπτεται από τους όρους της εγγύησης, διεκπεραιώνεται κατά την κρίση μας ως εξής: είτε επισκευάζεται το ελαττωματικό εξάρτημα χωρίς χρέωση ή αντικαθίσταται με ένα άλλο καινούριο εργαλείο. Σε περίπτωση αντικατάστασης, το επιστρεφόμενο εργαλείο πρέπει να συνοδεύεται με όλα τα παρελκόμενα του. Τα ανταλλακτικά ή τα εργαλεία τα οποία αντικαθίστανται παραμένουν στην κατοχή μας.

Για την αποδοχή της εγγύησης θα πρέπει να προσκομίζετε το τιμολόγιο ή την απόδειξη αγοράς με αναγραφόμενη την ημερομηνία και την ονομασία του προϊόντος. Εργαλεία τα οποία έχουν ανοιχτεί από τον πελάτη χάνουν την ισχύ της εγγύησης. Εάν ο αγοραστής αποστείλει το εργαλείο στον πωλητή ή στο τμήμα service, τότε τα έξοδα και το ρίσκο μεταφοράς βαρύνουν τον αγοραστή.

Άλλες απαιτήσεις, εκτός από αυτές που αναγράφονται σε αυτό το έντυπο εγγύησης επισκευής των βλαβών των ηλεκτρικών εργαλείων, δεν ισχύουν.

Μετά από μια διεκπεραίωση εγγύησης δεν επιμηκύνεται ούτε ανανεώνεται ο χρόνος εγγύησης για το εργαλείο. Η εγγύηση για το ανταλλακτικό της επισκευής έχει διάρκεια 6 μηνών.

### Εισαγωγείς Ελλάδος ΠΟΙΜΕΝΙΔΗΣ Α.Ε.Ε.

Πολυτεχνείου 45, Θεσσαλονίκη Τ.Κ.54625

Τηλ.: 2310 539 334 - 2310 546 035

www.ingcotools.gr

**Ε.Κ. ΔΗΛΩΣΗ ΣΥΜΜΟΡΦΩΣΗΣ**

Εμείς η:

INGCO TOOLS CO., LIMITED  
No. 45 Songbei Road, Suzhou Industrial Park, Jiangsu, China

Δηλώνουμε ότι:

το προϊόν αυτό LMLI20185xy και LMLI4020xy είναι σύμφωνο με τις βασικές απαιτήσεις και άλλες σχετικές διατάξεις των ισχυουσών ευρωπαϊκών οδηγών, με βάση την εφαρμογή των ευρωπαϊκών εναρμονισμένων προτύπων.

\*x (blank, 1,2,3,4,5,6,7,8,9, E, S, A, M)

\*y (blank, -1,-2,-3,-4,-5,-6,-7,-8,-9, E, S, A, M)

Κάθε μη εξουσιοδοτημένη τροποποίηση της συσκευής ακυρώνει αυτές τις δηλώσεις.

Ευρωπαϊκές οδηγίες

2011/65/EU

2006/42/EC

2014/30/EU

Ευρωπαϊκά εναρμονισμένα πρότυπα

EN60745-1:2009

EN60745-2-1:2010

EN55014-1:2017

EN55014-2:2015

EN62841-1:2015

EN62841-2-1:2018

Ημερομηνία: 24/01/2024

Εξουσιοδοτημένη υπογραφή:

Τίτλος του υπογράφοντος:

For and on behalf of  
**INGCO TOOLS CO., LIMITED**  
  
Product manager  
-----  
Authorized Signature(s)

No. 45 Songbei Road, Suzhou Industrial Park, Jiangsu, China

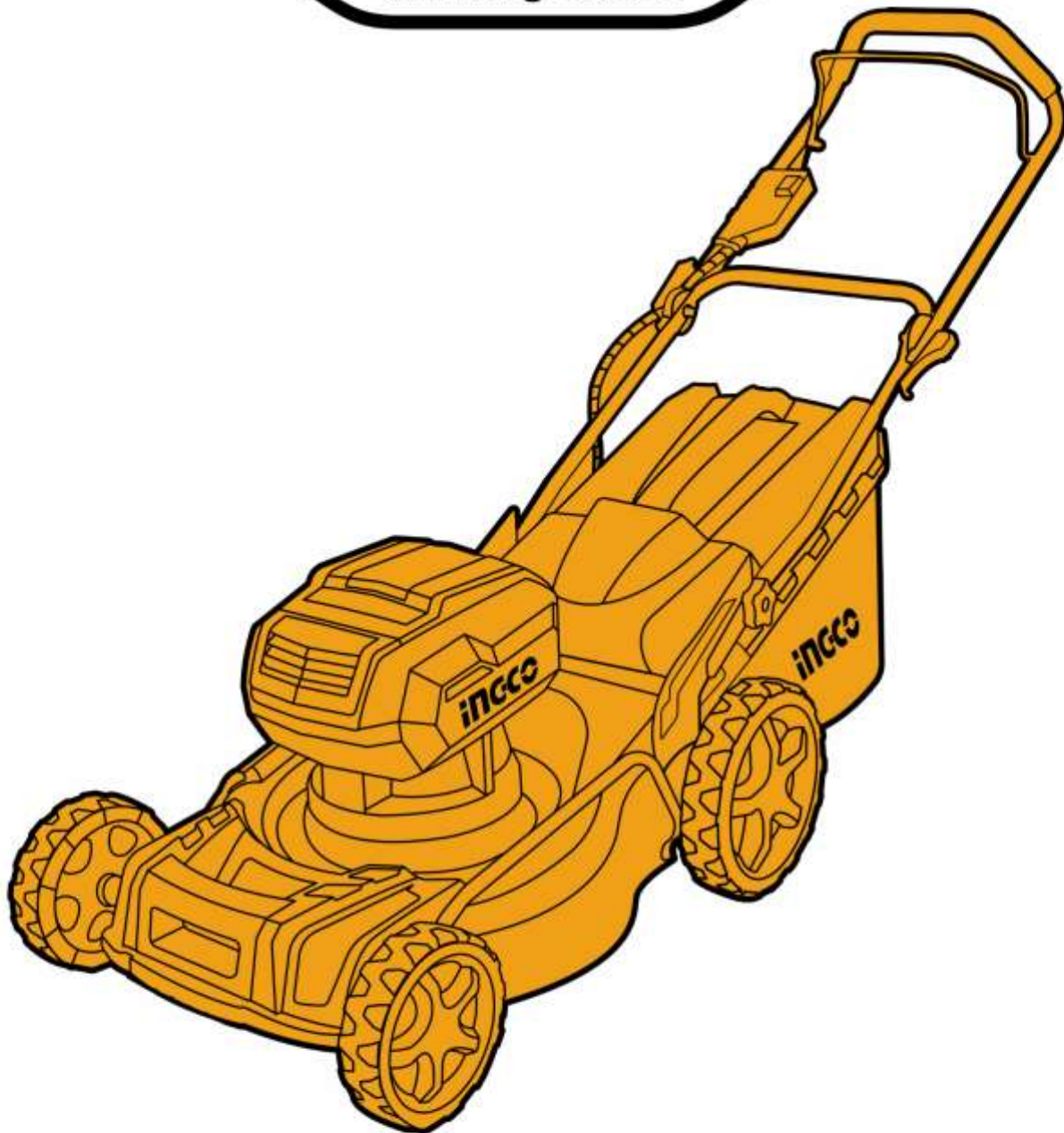

MADE IN CHINA 0923.V01

   INGCO Global

[www.ingco.com](http://www.ingco.com)

NEWWAY TECHNOLOGY (SUZHOU) CO., LIMITED  
No. 20 Dagang Road, Fuqiao Town, Taicang City, China