

GeHOCK®

Professional Cordless Pruner

GR

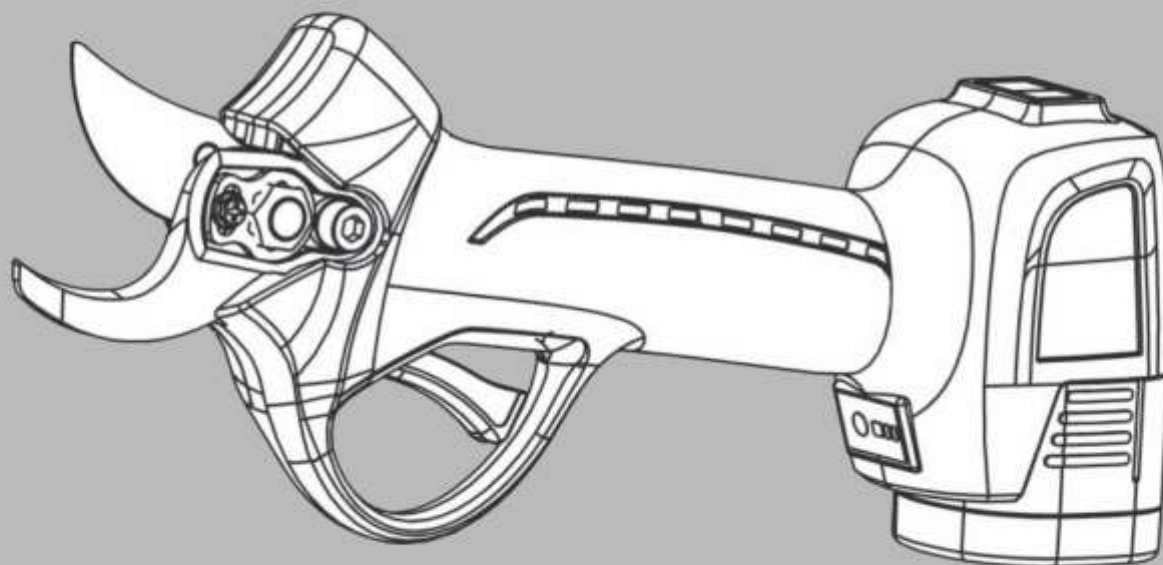













Επαγγελματικό Ψαλίδι Κλαδέματος Μπαταρίας 16.8V Li-Ion



CP500



Σύμβολα στο εγχειρίδιο οδηγιών και την ετικέτα στο εργαλείο

	Φορέστε γυαλιά ασφαλείας
	Διαβάστε το εγχειρίδιο οδηγιών πριν από τη χρήση.
	Διπλή μόνωση για πρόσθετη προστασία
	CE conformity / δήλωση συμμόρφωσης
	RoHS compliant./ Η RoHS είναι συμμόρφωση σε επίπεδο προϊόντων βάσει της Οδηγίας 2002/95 / ΕΚ της Ευρωπαϊκής Ένωσης
	Τα απόβλητα ηλεκτρικών προϊόντων δεν πρέπει να απορρίπτονται μαζί με τα οικιακά απορρίμματα. Παρακαλώ ανακυκλώστε. Επικοινωνήστε με το κατάστημα λιανικής πώλησης για συμβουλές ανακύκλωσης.
	Ειδοποίηση ασφαλείας. Χρησιμοποιείτε μόνο τα εξαρτήματα που υποστηρίζονται από τον κατασκευαστή.
	Φορτίζετε μόνο σε εσωτερικούς χώρους
	Μετασχηματιστής ασφαλείας
	Αυτόματη διακοπή σε περίπτωση υπερθέρμανσης
	Κρατήστε τα χέρια μακριά από την περιοχή κοπής
	Μην φέρνετε σε επαφή με το ψαλίδι φορτισμένα αντικείμενα
	Μην καταστρέφετε τη μπαταρία με φωτιά
	Μην βάλετε τη μπαταρία στο νερό
	Φορτίστε τη μπαταρία μόνο κάτω από 50°C

ΠΡΟΕΙΔΟΠΟΙΗΣΗ ΚΑΙ ΟΔΗΓΙΕΣ ΓΙΑ ΤΗΝ ΑΣΦΑΛΕΙΑ ΣΑΣ

ΠΡΟΣΟΧΗ Διαβάστε όλες τις προειδοποιήσεις ασφαλείας και όλες τις οδηγίες. Η μη τήρηση των προειδοποιήσεων και των οδηγιών μπορεί να προκαλέσει ηλεκτροπληξία, πυρκαγιά και / ή σοβαρό τραυματισμό.

Αποθηκεύστε το φυλλάδιο για να μπορείτε να διαβάσετε ξανά αργότερα.

Ο όρος "ηλεκτρικό εργαλείο" στις προειδοποιήσεις αναφέρεται στο ηλεκτροκίνητο (με καλώδιο) ηλεκτρικό εργαλείο ή ηλεκτρικό εργαλείο που λειτουργεί με μπαταρία (ασύρματο).

1) Περιοχή εργασίας

- 1.) Διατηρείτε το χώρο εργασίας καθαρό και καλά φωτισμένο. Ακατάστατοι και οι σκοτεινοί χώροι προκαλούν ατυχήματα.
- 2.) Μη χρησιμοποιείτε ηλεκτρικά εργαλεία σε εκρηκτικές ατμόσφαιρες, όπως παρουσία εύφλεκτων υγρών, αερίων ή σκόνης.
- 3.) Κρατήστε τα παιδιά και τους παρευρισκόμενους μακριά όταν χρησιμοποιείτε ένα ηλεκτρικό εργαλείο.

2) Ηλεκτρική ασφάλεια

- 1.) Το φως των ηλεκτρικών εργαλείων πρέπει να ταιριάζει στην πρίζα. Μη τροποποιείτε ποτέ το φως με οποιονδήποτε τρόπο. Μη χρησιμοποιείτε φως προσαρμογής με γη (γειωμένα) ηλεκτρικά εργαλεία.
- 2.) Αποφύγετε τη σωματική επαφή με γειωμένες επιφάνειες, όπως σωλήνες, καλοριφέρ, κουζίνες και ψυγεία. Υπάρχει αυξημένος κίνδυνος ηλεκτροπληξίας.
- 3.) Μην εκθέτετε τα ηλεκτρικά εργαλεία στη βροχή ή σε υγρές συνθήκες. Υπάρχει αυξημένος κίνδυνος ηλεκτροπληξίας.
- 4.) Μην ασκείτε δύναμη στο καλώδιο. Μη χρησιμοποιείτε ποτέ το καλώδιο για να μεταφέρετε, να τραβήξετε ή να βγάλετε από την πρίζα του ηλεκτρικού εργαλείου. Κρατήστε το καλώδιο μακριά από θερμότητα, λάδι, αιχμηρές ακμές ή κινούμενα μέρη. Φθαρμένο ή χτυπημένο καλώδιο αυξάνει τον κίνδυνο ηλεκτροπληξίας.
- 5.) Όταν εργάζεσθε με ηλεκτρικά εργαλεία σε εξωτερικούς χώρους, χρησιμοποιήστε καλώδιο προέκτασης που προορίζεται για χρήση σε εξωτερικούς χώρους.
- 6.) Αν δεν μπορείτε να αποφύγετε την χρήση των εργαλείων σε περιοχές με υψηλή υγρασία, βεβαιωθείτε ότι υπάρχει ρελέ διαρροής στην παροχή ρεύματος. Θα μειωθεί ο κίνδυνος ηλεκτροπληξίας.

3) Προσωπική ασφάλεια

- 1.) Να είστε σε ετοιμότητα να βλέπετε αυτό που κάνετε και να χρησιμοποιείτε κοινή λογική όταν λειτουργείτε ένα ηλεκτρικό εργαλείο. Μη χρησιμοποιείτε ηλεκτρικά εργαλεία όταν είστε κουρασμένοι ή υπό την επήρεια ναρκωτικών, αλκοόλ ή φαρμάκων.
- 2.) Χρήση εξοπλισμού ασφαλείας. Φοράτε πάντα προστατευτικά γυαλιά, μάσκα, αντιολισθητικά υποδήματα ασφαλείας, κράνος και ωτασπίδες.
- 3.) Να αποφεύγετε την τυχαία εκκίνηση. Βεβαιωθείτε ότι ο διακόπτης βρίσκεται στη θέση OFF πριν συνδέσετε το ηλεκτρικό εργαλείο.

- 4.) **Να μην τεντώνεστε για να φτάσετε το σημείο εργασίας. Διατηρείτε τη σωστή στάση και ισορροπία, ανά πάσα στιγμή.** Θα έχετε έτσι καλύτερο έλεγχο του εργαλείου σε αναπάντεχες καταστάσεις.
- 5.) **Να είστε ντυμένοι κατάλληλα. Μην φοράτε φαρδιά ρούχα ή κοσμήματα. Κρατήστε τα μαλλιά, το ρουχισμό και τα γάντια μακριά από κινούμενα μέρη.**

4) Χρήση ηλεκτρικών εργαλείων και φροντίδα

- α) **Μην υπερφορτώνετε το ηλεκτρικό εργαλείο. Χρησιμοποιήστε το σωστό ηλεκτρικό εργαλείο για την εφαρμογή σας.**
- β) **Μη χρησιμοποιήσετε το ηλεκτρικό εργαλείο αν ο διακόπτης δεν ανοίγει και κλείνει.**
- γ) **Βγάλτε το φως από την πρίζα πριν κάνετε οποιαδήποτε ρύθμιση, αλλάξετε εξαρτήματα ή αποθηκεύσετε το ηλεκτρικό εργαλείο.** Μειώνεται ο κίνδυνος κατά λάθος εκκίνησης του εργαλείου.
- δ) **Αποθηκεύετε τα εργαλεία μακριά από τα παιδιά και μην αφήνετε τα άτομα που δεν είναι εξοικειωμένα με εργαλεία.**
- ε) **Συντηρείτε τα ηλεκτρικά εργαλεία. Ελέγξτε την ευθυγράμμισή τους ή το μπλοκάρισμα των κινούμενων μερών, τη θραύση των εξαρτημάτων και οποιαδήποτε άλλη κατάσταση που μπορεί να επηρεάσει τη λειτουργία του ηλεκτρικού εργαλείου. Σε περίπτωση βλάβης, το ηλεκτρικό εργαλείο πρέπει επισκευαστεί πριν χρησιμοποιηθεί.**
- στ) **Χρησιμοποιήστε το ηλεκτρικό εργαλείο, τα εξαρτήματα και τα εξαρτήματα εργαλείων κλπ. σύμφωνα με αυτές τις οδηγίες, λαμβάνοντας υπόψη τις συνθήκες εργασίας και τις εργασίες που πρέπει να εκτελεστούν. Η χρήση του ηλεκτρικού εργαλείου για λειτουργίες διαφορετικές από τις προβλεπόμενες μπορεί να οδηγήσει σε επικίνδυνη κατάσταση.**

5) Χρήση εργαλείου μπαταρίας και συντήρηση

- 1.) **Επαναφορτίστε μόνο με τον φορτιστή που προσδιορίζει ο κατασκευαστής.** Ένας φορτιστής που είναι κατάλληλος για έναν τύπο μπαταρίας μπορεί να προκαλέσει φωτιά όταν χρησιμοποιηθεί με άλλο τύπο μπαταρίας.
- 2.) **Χρησιμοποιείτε τα εργαλεία μόνο με τις ακριβώς προσδιορισμένες μπαταρίες.** Οποιαδήποτε άλλη μπαταρία μπορεί να προκαλέσει τραυματισμό ή και φωτιά.
- 3.) **Όταν δεν χρησιμοποιείτε τις μπαταρίες, κρατήστε τις μακριά από μεταλλικά αντικείμενα όπως καρφιά, βίδες, κέρματα συνδετήρες και κλειδιά ή οποιοδήποτε άλλο μεταλλικό αντικείμενο που μπορεί να βραχυκυκλώσει τους ακροδέκτες των μπαταριών.** Μπορεί να προκληθούν εγκαύματα ή φωτιά.
- 4.) **Κάτω από συνθήκες εξαιρετικής καταπόνησης της μπαταρίας, μπορεί να υπάρξει διαρροή υγρών.** Να αποφύγετε την επαφή. Αν αυτό συμβεί κατά λάθος, ξεπλύνετε με νερό. Αν το υγρό έρθει σε επαφή με τα μάτια, αναζητήστε ιατρική φροντίδα. Το υγρό αυτό μπορεί να προκαλέσει ερεθισμούς ή εγκαύματα.

- 5.) **Μην χρησιμοποιείτε φθαρμένη ή τροποποιημένη μπαταρία.** Φθαρμένες ή τροποποιημένες μπαταρίες μπορεί να έχουν απρόβλεπτη συμπεριφορά με αποτέλεσμα φωτιά, έκρηξη ή κίνδυνο τραυματισμού .
- 6.) **Μην εκθέτετε την μπαταρία ή το εργαλείο σε φωτιά ή υψηλές θερμοκρασίες.** Η έκθεση σε φωτιά ή θερμοκρασίες άνω των 130 °C μπορεί να προκαλέσει έκρηξη.
- 7.) **Ακολουθείστε όλες τις οδηγίες φόρτισης και μην φορτίζετε την μπαταρία ή το εργαλείο εκτός του εύρους θερμοκρασιών που προσδιορίζεται.** Μη σωστή φόρτιση ή σε θερμοκρασίες διαφορετικές από αυτές των οδηγιών, μπορεί να βλάψουν την μπαταρία και αυξάνουν τον κίνδυνο πυρκαγιάς.

6) Επισκευή

- 1.) **Επιτρέπεται η συντήρηση του ηλεκτρικού σας εργαλείου μόνο από εξειδικευμένο επισκευαστή.** Αυτό θα διασφαλίσει τη διατήρηση της ασφάλειας του ηλεκτρικού εργαλείου.
- 2.) **Χρησιμοποιείτε μόνο γνήσια ανταλλακτικά.**

ΓΕΝΙΚΕΣ ΠΡΟΦΥΛΑΞΕΙΣ

Κρατάτε το εργαλείο από τις μονωμένες επιφάνειες λαβής, όταν κατά την εργασία το εξάρτημα κοπής ή διάτρησης μπορεί να έρθει σε επαφή με κρυμμένη καλωδίωση. Αν το καλώδιο είναι υπό τάση ,τότε τα μεταλλικά μέρη του εργαλείου θα βρεθούν και αυτά υπό τάση και ο χειριστής του εργαλείου θα κινδυνέψει από ηλεκτροπληξία.

ΟΔΗΓΙΕΣ ΑΣΦΑΛΕΙΑΣ ΓΙΑ ΤΟ ΨΑΛΙΔΙ

1. Μην κόβετε κλαδιά μεγαλύτερης διαμέτρου από την προβλεπόμενη. Μην κόβετε σκληρά αντικείμενα όπως μέταλλο, πέτρες, ή άλλα αντικείμενα εκτός από ξύλο. Αν οι λεπίδες φθαρούν ή καταστραφούν, αντικαταστήστε τις.
2. Διατηρείτε το ψαλίδι καθαρό. Χρησιμοποιείτε ένα καθαρό πανί για να καθαρίσετε το ψαλίδι ,τη μπαταρία και το φορτιστή. Μην χρησιμοποιείτε διαλυτικά και άλλα καθαριστικά. Με μια μαλακή στεγνή βούρτσα καθαρίστε την κεφαλή του εργαλείου.
3. Μην βυθίζετε το εργαλείο και τη μπαταρία σε οποιοδήποτε υγρό.
4. Ακολουθείστε τις οδηγίες χρήσης και μην χρησιμοποιείτε αν έχει χαλάσει κάποιο εξάρτημα ή η μπαταρία και ο φορτιστής.
5. Αν δεν λειτουργεί σωστά ή δεν απενεργοποιείται σωστά μην χρησιμοποιείτε. Δώστε το εργαλείο για σέρβις.
6. Πριν από οποιαδήποτε ρύθμιση ,αντικατάσταση ή αποθήκευση, βεβαιωθείτε ότι ο διακόπτης είναι κλειστός,προς αποφυγή τυχαίας εκκίνησης.
7. Όταν δεν χρησιμοποιείτε οι λεπίδες να είναι κλειστές, να αφαιρείτε την μπαταρία και κρατάτε πάντα μακριά από παιδιά ή οποιοδήποτε άτομο μη εξοικειωμένο με τη χρήση του εργαλείου.
8. Πάντα να τηρείτε τις οδηγίες χρήσης του εργαλείου και χρησιμοποιείτε μόνο σε κατάλληλο περιβάλλον, διαφορετικά η χρήση του μπορεί να είναι επικίνδυνη.
9. Αφαιρέστε όλη τη βρωμιά από τις λεπίδες, κινούμενες και μη, και εφαρμόστε λιπαντικό στις επαφές των λεπίδων. Αυτό θα τις διατηρήσει σε καλή κατάσταση και θα ελαχιστοποιήσει την αντίστασή τους κατά την εργασία, αυξάνοντας τη διάρκεια ζωής του εργαλείου.

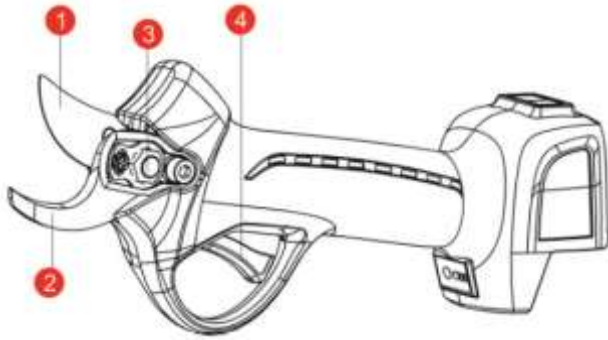
ΤΕΧΝΙΚΑ ΧΑΡΑΚΤΗΡΙΣΤΙΚΑ

1. Κινούμενη λεπίδα
2. Σταθερή λεπίδα
3. Μάνδαλο
4. Σκανδάλη

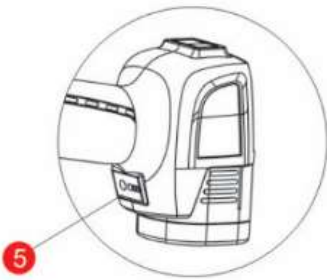

5. Διακόπτης ενεργοποίησης
6. Οπή λίπανσης



7. Είσοδος τροφοδοσίας
8. Ένδειξη LED
9. Βύσμα

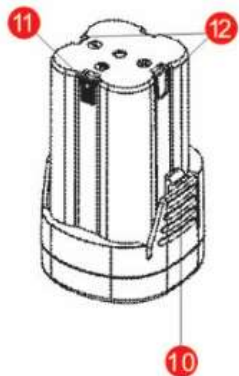

10. Κουμπί απελευθέρωσης
11. Είσοδος μπαταρίας
12. Έξοδος μπαταρίας

Μοντέλο	CP500
Ονομαστική τάση DC	16.8V
Ονομαστική ισχύς	100W
Μέγιστη ισχύς	500W
Τάση φόρτισης AC	100-240V~50/60Hz
Χρόνος φόρτισης	1 ~ 1.5 ώρα
Χρόνος λειτουργίας	3 ~ 4 ώρες
Μπαταρία	16.8V Li-Ion 2.6Ah (43.7Wh)
Ατσάλινη λεπίδα θερμικής επεξεργασίας SK5	✓
Βάρος	900g
Εύρος κοπής-διάμετρος κλαδιών	1 - 30mm
Θερμοκρασία λειτουργίας	0 - 40°C
Θερμοκρασία αποθήκευση	-10 - 50°C

- Λόγω του συνεχόμενου προγράμματος που εφαρμόζουμε για έρευνα και ανάπτυξη, τα τεχνικά χαρακτηριστικά στο παρόν έντυπο υπόκεινται σε αλλαγή χωρίς προειδοποίηση.
- Παρατήρηση: Τα τεχνικά χαρακτηριστικά μπορεί να διαφέρουν από χώρα σε χώρα.

Προοριζόμενη χρήση: Το εργαλείο προορίζεται για κλάδεμα αμπελιών, δέντρων, κλπ.



Αυτό το προϊόν έχει σχεδιαστεί ειδικά για να λειτουργεί με τη σειρά μπαταριών και φορτιστή της GeHOCK. Η συσκευασία περιέχει 2 τεμ μπαταρία και 1 τεμ φορτιστή.

Φορτιστής	Μπαταρία
CHCP500	BACP500 (2.6Ah)

*Σας συνιστούμε να αγοράσετε τα αξεσουάρ (φορτιστής και μπαταρία) σας που αναφέρονται στην παραπάνω λίστα από το ίδιο κατάστημα που αγοράσατε το εργαλείο. Ανατρέξτε στη συσκευασία αξεσουάρ για περισσότερες λεπτομέρειες. Το προσωπικό του καταστήματος μπορεί να σας βοηθήσει και να σας προσφέρει συμβουλές.

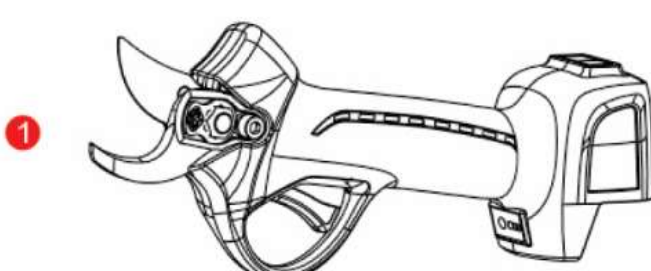
Εξαρτήματα

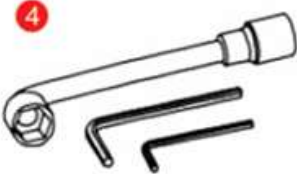
Ψαλίδι	
--------	--

<p>Μπαταρία</p>	
<p>Κιτ εργαλείων</p>	
<p>Φορτιστής</p>	

ΠΡΟΕΙΔΟΠΟΙΗΣΗ: Η μη τήρηση των κανόνων ασφάλειας που αναφέρονται σε αυτό το εγχειρίδιο οδηγιών μπορεί να προκαλέσει σοβαρό τραυματισμό.

ΟΔΗΓΙΕΣ ΛΕΙΤΟΥΡΓΙΑΣ

Φόρτιση μπαταρίας

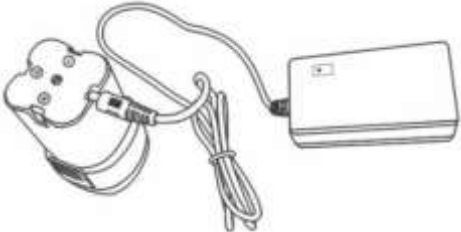
	<p>Συνδέστε τη μπαταρία στο φορτιστή. Η ένδειξη LED θα γίνει κόκκινη κατά τη διάρκεια της φόρτισης και πράσινη μόλις η μπαταρία φορτίσει.</p>
---	---

ΠΡΟΣΟΧΗ:

- Πριν τη φόρτιση η μπαταρία να είναι να είναι απενεργοποιημένη. Είναι φυσιολογικό κατά τη φόρτιση, η μπαταρία και ο φορτιστής να είναι ζεστά.
- Αν δεν χρησιμοποιείται η μπαταρία για μεγάλο χρονικό διάστημα, προτείνεται να φορτίζετε κάθε τρεις μήνες μια φορά για να διασφαλιστεί η διάρκεια ζωής της μπαταρίας.
- Η καινούρια μπαταρία ή αχρησιμοποίητη για μεγάλο χρονικό διάστημα, θα χρειαστεί 5 κύκλους φόρτισης - αποφόρτισης μέχρι να φτάσει την πλήρη αποδοτικότητά της.
- Μην φορτίζετε μια γεμάτη μπαταρία μόλις μετά από λίγα λεπτά λειτουργίας, αυτό θα μειώσει την αποδοτικότητά της.
- Μην χρησιμοποιείτε χαλασμένη μπαταρία και μην αποσυναρμολογείτε την μπαταρία και το φορτιστή.
- Μην τοποθετείτε τη μπαταρία κοντά σε πηγές θερμότητας και φωτιά.
- Μην φορτίζετε και μην αποθηκεύετε σε εξωτερικούς χώρους ή υγρά περιβάλλοντα.
- Μην χρησιμοποιείτε κατά τη διάρκεια της φόρτισης. Αποσυνδέστε το ψαλίδι από την μπαταρία.

Λειτουργία

1. Ανοίξτε τη συσκευασία και εισάγετε την μπαταρία όπως φαίνεται

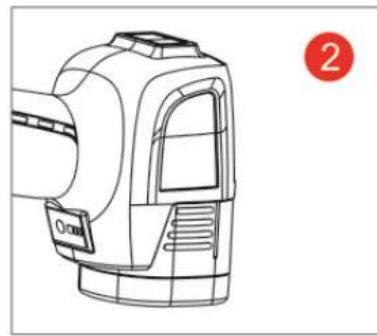
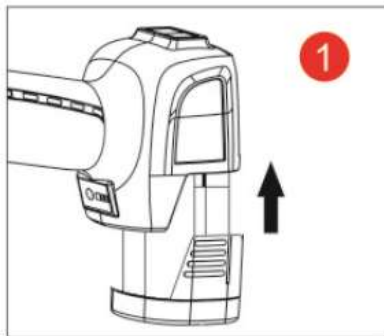

2. Πατήστε το κουμπί ενεργοποίησης μέχρι η ένδειξη LED να γίνει πράσινη. Ο ήχος «Ντι Ντι Ντι Ντι» υποδεικνύει ότι ενεργοποιήθηκε το εργαλείο. Πατήστε τη σκανδάλη δυο φορές και θα ανοίξουν αυτόματα οι λεπίδες.
3. Κανονικό κλάδεμα: Πατήστε τη σκανδάλη για να κλείσουν οι λεπίδες και αφήστε για να ανοίξουν.
4. Πατήστε τη σκανδάλη για ένα δευτερόλεπτο. Αφήστε αφού ακουστεί ο ήχος «Ντι Ντι» για να προσαρμόσετε το μέγεθος της διαμέτρου κοπής. Εναλλαγή ανάμεσα σε μεγάλες και μικρές διαμέτρους γίνεται με την ίδια λειτουργία.
5. Πατήστε τη σκανδάλη για ένα δευτερόλεπτο, αφού ακουστεί ο ήχος «Ντι Ντι» και για άλλο ενάμισι δευτερόλεπτο με τον ίδιο ήχο. Το εργαλείο θα μπει σε αναμονή(κλείδωμα παιδιού). Θα ξαναανοίξει μόνο αν πατήστε τη σκανδάλη δυο φορές.
6. Χωρίς λειτουργία για 3 λεπτά όταν ανοίξουν οι λεπίδες μετά τον ήχο «Ντι Ντι» το εργαλείο μπαίνει σε αναμονή. Για ακόμη 10 λεπτά χωρίς λειτουργία μετά τον ήχο «Ντι Ντι Ντι Ντι» το εργαλείο θα σβήσει. Όταν κλείσουν οι λεπίδες και μπει σε αναμονή, μετά από 10 λεπτά χωρίς λειτουργία μετά τον ήχο «Ντι Ντι Ντι Ντι» το εργαλείο θα σβήσει.

7. Πριν τη λειτουργία, για τη διασφάλιση της καλής λειτουργίας του ψαλιδιού και της μπαταρίας, πατήστε τη σκανδάλη μερικές φορές χωρίς να κόψετε κάτι.
8. Ξεκινήστε την εργασία όταν όλα είναι φυσιολογικά.

Αντικατάσταση λεπίδων

Όταν η κινούμενη λεπίδα δεν διασταυρώνεται με την σταθερή σε όλο το μήκος της, ή αν η κοπή δεν είναι πια καθαρή ακολουθείτε τα παρακάτω βήματα για να αντικαταστήσετε τη λεπίδα:

- Για ασφάλεια πριν την αντικατάσταση, απενεργοποιείτε το εργαλείο και βγάλετε τη μπαταρία.
- Δείτε με τη σειρά το παρακάτω διάγραμμα.
- Καθαρίστε τη λεπίδα μετά την αντικατάσταση, συνδέστε τη μπαταρία και ενεργοποιείτε το εργαλείο.

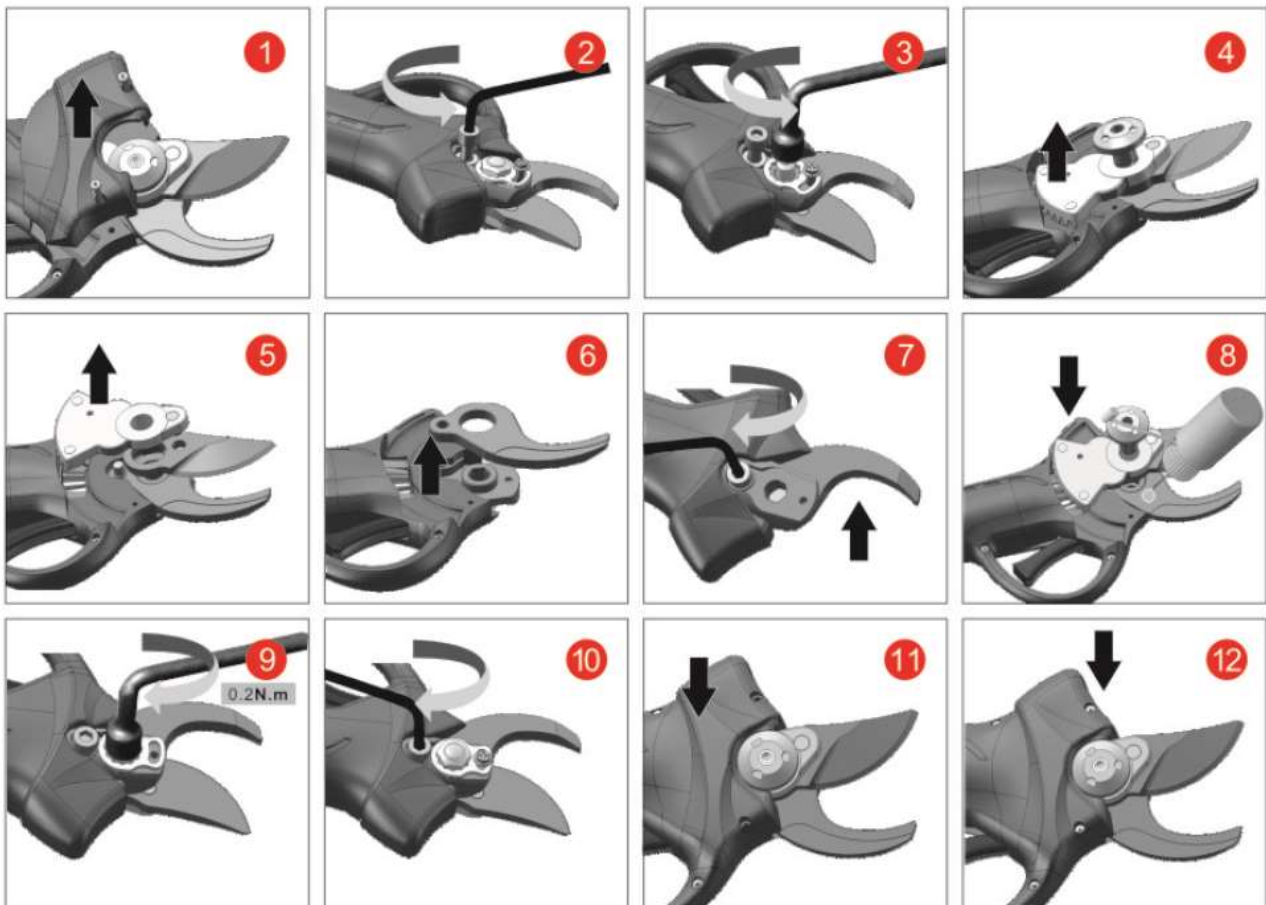

Σημείωση: Η κινούμενη και η σταθερή λεπίδα μπορούν να αντικατασταθούν μεμονωμένα. Μην σας απασχολεί το μέγεθος του ανοίγματος της λεπίδας αντικατάστασης. Το άνοιγμα θα επανέλθει αυτόματα στο κανονικό κατά την ενεργοποίηση (ON).

ΣΥΝΤΗΡΗΣΗ ΚΑΙ ΑΠΟΘΗΚΕΥΣΗ

Διατηρείτε το ψαλίδι καθαρό. Χρησιμοποιείτε ένα καθαρό πανί για να καθαρίσετε το ψαλίδι, τη μπαταρία και το φορτιστή. Μην χρησιμοποιείτε διαλυτικά και άλλα καθαριστικά. Με μια μαλακή στεγνή βούρτσα καθαρίστε την κεφαλή του εργαλείου. Μην βυθίζετε το εργαλείο και τη μπαταρία σε

οποιοδήποτε υγρό.

Αποθήκευση

- Πατήστε τη σκανδάλη και κρατήστε για μερικά δευτερόλεπτα και μετά αφήστε. Η λεπίδα θα κλείσει και δεν θα ανοίξει.
- Κλείστε και βγάλτε τη μπαταρία.
- Καθαρίστε και βάλτε στη συσκευασία.

ΑΝΤΙΜΕΤΩΠΙΣΗ ΠΡΟΒΛΗΜΑΤΩΝ

Αριθμός ηχητικών ειδοποιήσεων	Πιθανή αίτια	Επιδιόρθωση
1	Σφάλμα μπαταρίας	Ελέγξτε τη χωρητικότητα
2	Σφάλμα σύνδεσης	Ελέγξτε την τροφοδοσία για χαλαρά μέρη
3	Σφάλμα λεπίδας	Λαδώστε τη λεπίδα
4	Απώλεια ισχύος μοτέρ	Δώστε το για σέρβις
5	Βραχυκύκλωμα γραμμής μοτέρ	Ελέγξτε αν έχει προκληθεί από το καλώδιο ή την κεφαλή του συνδέσμου τροφοδοσίας

ΠΕΡΙΒΑΛΛΟΝ

Εάν η συσκευή σας πρέπει να αντικατασταθεί μετά από παρατεταμένη χρήση, μην την πετάξετε στα οικιακά απορρίμματα αλλά απορρίψτε την με ασφαλή για το περιβάλλον τρόπο.

Τα απορρίμματα που παράγονται από τα ηλεκτρικά μηχανήματα δεν μπορούμε να τα επεξεργαστούμε όπως τα οικιακά απορρίμματα. Προνοήστε για την ανακύκλωση εκεί όπου είναι διαθέσιμες οι κατάλληλες εγκαταστάσεις. Συμβουλευθείτε τους τοπικούς φορείς ή τον αντιπρόσωπο για συμβουλές σχετικά με τη συλλογή και την απόρριψη.

Σύστημα μπαταριών

Αυτό το προϊόν περιέχει ιόντα λιθίου. Για να διατηρήσετε τους φυσικούς πόρους, ανακυκλώστε το ή απορρίψτε τις μπαταρίες όπως ενδείκνυται. Οι κοινοτικοί, εθνικοί ή τοπικοί νόμοι τοπικοί μπορεί να απαγορεύουν την απόρριψη των μπαταριών ιόντων λιθίου σε κοινούς κάδους απορριμμάτων. Συμβουλευτείτε τις τοπικές αρχές διαχείρισης απορριμμάτων για να μάθετε αν υπάρχουν διαθέσιμες επιλογές ανακύκλωσης και/ή απόρριψης.

ΕΓΓΥΗΣΗ ΕΡΓΑΛΕΙΩΝ GeHOCK

Όλα τα ηλεκτρικά εργαλεία της **GeHOCK** ελέγχονται λεπτομερώς και υποβάλλονται σε αυστηρούς ποιοτικούς ελέγχους. Για αυτό η **GeHOCK** εγγυάται για όλα τα εργαλεία της. Οι αξιώσεις του αγοραστή από την εγγύηση για τυχόν ελαττώματα που πηγάζουν από την σύμβαση αγοράς με τον πωλητή καθώς και τα νομικά κατοχυρωμένα δικαιώματα δεν περιορίζονται με αυτήν την εγγύηση.

Όροι εγγύησης

Για τα παραπάνω εργαλεία παρέχουμε την εγγύηση με βάση τις παρακάτω δεσμεύσεις:

Η εγγύηση παρέχεται χωρίς χρέωση της επισκευής των βλαβών στο εργαλείο, που παρουσιάζονται εντός του χρόνου της εγγύησης και οφείλονται αποδεδειγμένα σε αστοχία του υλικού ή σε κατασκευαστικό λάθος.

Η διάρκεια ισχύος της εγγύησης ανέρχεται σε 24 μήνες.

Η ισχύς της εγγύησης αρχίζει με την αγορά του εργαλείου όπου καθοριστικής σημασίας είναι η ημερομηνία στο αυθεντικό τιμολόγιο ή στην απόδειξη αγοράς.

Από την εγγύηση αποκλείονται:

1. Τα αναλώσιμα υλικά καθώς και οι βλάβες οι οποίες προκύπτουν από φυσιολογική φθορά και χρήση όπως: καρβουνάκια, τσοκ δραπάνων, ρουλεμάν, καλώδια, τσιμούχες.
2. Οι μπαταρίες και οι φορτιστές των επαναφορτιζόμενων έχουν 6 μήνες εγγύησης.
3. Οι βλάβες των εργαλείων που οφείλονται σε μη τήρηση των οδηγιών, σε μη ενδεδειγμένη χρήση του εργαλείου, σε ανώμαλες συνθήκες περιβάλλοντος, σε ξένες προς το εργαλείο συνθήκες λειτουργίας, σε υπερφόρτωση ή φροντίδα του εργαλείου.
4. Οι βλάβες στο εργαλείο που οφείλονται στη χρήση μη αυθεντικών εξαρτημάτων και ανταλλακτικών **GeHOCK**.
5. Όταν έχουν γίνει αλλαγές και παρεμβάσεις στα εργαλεία.
6. Η επισκευή της βλάβης ενός εργαλείου, που καλύπτεται από τους όρους της εγγύησης, διεκπεραιώνεται κατά την κρίση μας ως εξής: είτε επισκευάζεται το ελαττωματικό εξάρτημα χωρίς χρέωση ή αντικαθίσταται με ένα άλλο καινούριο εργαλείο. Σε περίπτωση αντικατάστασης, το επιστρεφόμενο εργαλείο πρέπει να συνοδεύεται με όλα τα παρελκόμενα του. Τα ανταλλακτικά ή τα εργαλεία τα οποία αντικαθίστανται παραμένουν στην κατοχή μας.

Για την αποδοχή της εγγύησης θα πρέπει να προσκομίζετε το τιμολόγιο ή την απόδειξη αγοράς με αναγραφόμενη την ημερομηνία και την ονομασία του προϊόντος. Εργαλεία τα οποία έχουν ανοιχτεί από τον πελάτη χάνουν την ισχύ της εγγύησης. Εάν ο αγοραστής αποστείλει το εργαλείο στον πωλητή ή στο τμήμα service, τότε τα έξοδα και το ρίσκο μεταφοράς βαρύνουν τον αγοραστή.

Άλλες απαιτήσεις, εκτός από αυτές που αναγράφονται σε αυτό το έντυπο εγγύησης επισκευής των βλαβών των ηλεκτρικών εργαλείων, δεν ισχύουν.

Μετά από μια διεκπεραίωση εγγύησης δεν επιμηκύνεται ούτε ανανεώνεται ο χρόνος εγγύησης για το εργαλείο. Η εγγύηση για το ανταλλακτικό της επισκευής έχει διάρκεια 6 μηνών.

**Εισαγωγείς Ελλάδος
ΠΟΙΜΕΝΙΔΗΣ Α.Ε.Ε.**

Πολυτεχνείου 45, Θεσσαλονίκη Τ.Κ.54625

Τηλ.: 2310 539 334 - 2310 546 035

www.gehock.gr

Ε.Κ. ΔΗΛΩΣΗ ΣΥΜΜΟΡΦΩΣΗΣ

Εμείς η:

Tool Manufacture Co., Ltd.
Zhejiang, P.R. of China

Δηλώνουμε ότι:

το προϊόν αυτό GeHOCK CP500 είναι σύμφωνο με τις βασικές απαιτήσεις και άλλες σχετικές διατάξεις των ισχυουσών ευρωπαϊκών οδηγών, με βάση την εφαρμογή των ευρωπαϊκών εναρμονισμένων προτύπων. Κάθε μη εξουσιοδοτημένη τροποποίηση της συσκευής ακυρώνει αυτές τις δηλώσεις.

Ευρωπαϊκές οδηγίες
2006/42/EC
2014/35/EU
2014/30/EU

Ευρωπαϊκά εναρμονισμένα πρότυπα
EN55014-1: 2017
EN IEC 61000-3-2: 2019
EN61000-3-3:2013+A1: 2019
EN55014-2: 2015
EN60745-2-8: 2009
EN60745-1: 2009+A11: 2010
EN ISO 12100: 2010
EN 60204-1: 2018
EN ISO 11111-1: 2016,
EN ISO 11111-7: 2005+A1:2009+A2: 2016
EN ISO 9902-1: 2001+A1: 2009+A2: 2014
EN ISO 9902-7: 2001+A1: 2009+A2: 2014

Ημερομηνία: 2024-4-8

Εξουσιοδοτημένη Υπογραφή:

Τίτλος του υπογράφοντος:

Zhejiang, P.R. of China

浙江托马斯工具制造有限公司

Product Manager

